

CAMOUFLAGE



Digitální fotoaparát pro divokou zvěř
EZ-Solar
český manuál



| | |
|--|-----------|
| Obsah | 1 |
| PŘEDMLUVA | 4 |
| 1. OBECNÁ INFORMACE | 5 |
| 1.1 Úvod | 5 |
| 1.2 Obsah krabice | 5 |
| 2. NEBEZPEČÍ, BEZPEČNOST A VÝSTRAŽNÁ UPOZORNĚNÍ | 6 |
| 3. POKROČILÉ NASTAVENÍ | 10 |
| 3.1 Pohled zepředu | 10 |
| 3.2 Pohled do interiéru | 11 |
| 4. PŘIPRAVTE FOTOAPARÁT | 13 |
| 4.1 Otevírání a zavírání fotoaparátu | 13 |
| 4.2 Vložení baterií | 14 |
| 4.3 Vložení paměťové karty | 15 |
| 4.4 Externí napájení | 16 |

| | |
|---|-----------|
| 4.5 Montáž s popruhem | 17 |
| 4.6 Grafické vyjádření Obsluha | 18 |
| 5. POUŽÍVEJTE FOTOAPARÁT | 20 |
| 5.1 Změna režimu | 21 |
| 5.2 Ovládací tlačítka | 21 |
| 5.2.1 Funkce ovládacích tlačítek v pohotovostním režimu | 22 |
| 5.2.2 Funkce ovládacích tlačítek v režimu přehrávání | 23 |
| 5.2.3 Funkce ovládacích tlačítek v parametru MENU | 24 |
| 5.3 Nabídka nastavení | 25 |
| 5.4 Připojení Wi-Fi | 32 |
| 5.5 Montáž a umístění sestavy lovecké kamery | 34 |
| 5.6 Zkouška úhlu detekce a vzdálenosti | 35 |
| 6. Připojení k počítači | 37 |
| 7. TECHNICKÉ SPECIFIKACE | 39 |

| | |
|---|-----------|
| 8. ODSTRAŇOVÁNÍ PROBLÉMŮ/FAQ | 41 |
| 9. INFORMACE O SYSTÉMU, ÚDRŽBA A LIKVIDACE | 46 |
| 9.1 Údržba | 46 |
| 9.2 Skladování | 46 |
| 9.3 Likvidace | 47 |

PŘEDMLUVA

Děkujeme vám za zakoupení digitální kamery EZ-Solar Camouflage. Tento produkt je digitální fotoaparát pro záznam a pozorování divoké zvěře. Abychom usnadnili používání našeho produktu a měli všeobecný přehled, vytvořili jsme tuto příručku speciálně pro vás. Tento návod vysvětluje, jak systematicky používat tento fotoaparát. Před použitím si pozorně přečtěte tento návod, abyste si tuto metodu osvojili rychle a správně.

Obsah této příručky je pouze orientační a používá nejnovější informace dostupné v době psaní. Obrazovky, ilustrace atd. použité v této příručce mají poskytnout podrobnější a intuitivní vysvětlení ovládání fotoaparátu. Vzhledem k rozdílům v technologickém vývoji a výrobních šaržích se tyto mohou mírně lišit od fotoaparátu, který skutečně používáte.

Pokud máte nějaké dotazy při používání tohoto produktu, kontaktujte nás. Rádi Vás obsloužíme.

1.1 Úvod

Kamera divoké zvěře (také nazývaná průzkumná/lovecká kamera) je rozpoznávací zařízení, které může být aktivováno náhlou změnou okolní teploty způsobené pohybem člověka (nebo zvířete) v určité oblasti zájmu (ROI), detekované vysoce citlivým pasivním infračervený (PIR) senzor, poté automaticky zaznamenává vysoce kvalitní fotografie nebo HD videoklipy. Fotoaparát může dosáhnout více aplikací prostřednictvím nastavení časovače, intervalu a dalších funkcí.

1.2 Obsah krabice

1. Sledovací kamera
2. Montážní pás
3. USB kabel
4. Návod k použití

Poznámka:

- Odstraňte ochrannou fólii z objektivu fotoaparátu.

- Pozor! Igelitové fólie a sáčky uchovávejte mimo dosah kojenců a malých dětí, protože jinak hrozí udušení.

2. NEBEZPEČÍ, BEZPEČNOST A VÝSTRAŽNÁ UPOZORNĚNÍ

Nesprávné použití fotoaparátu a příslušenství může být nebezpečné pro vás i ostatní a může poškodit nebo zničit fotoaparát. Proto vás žádáme, abyste si přečetli a přísně dodržovali následující upozornění na nebezpečí, bezpečnost a varování.

Zamýšlené použití

- Tento fotoaparát je určen k pořizování digitálních fotografií a videoklipů. Byl navržen pro soukromé použití a není vhodný pro komerční použití.
- Rizika pro děti a osoby s omezenou schopností používat elektronická zařízení.
- Fotoaparát, příslušenství a obal nejsou dětské hračky. Musí být proto vždy uchovávány mimo dosah dětí (nebezpečí úrazu elektrickým proudem, otravy a udušení).
- Fotoaparát a příslušenství by neměly používat děti a osoby s omezenými schopnostmi.

Fotoaparát smí používat pouze osoby, které jsou fyzicky a duševně schopné jej bezpečně používat.

Elektrické nebezpečí

- Pokud do fotoaparátu vnikne cizí předmět nebo kapalina, vypněte fotoaparát a vyjměte baterie. Nechte všechny části zcela vyschnout. Jinak hrozí nebezpečí požáru nebo úrazu elektrickým proudem.
- Pokud fotoaparát upadl nebo je poškozeno jeho tělo, vypněte fotoaparát a vyjměte baterie. Jinak hrozí nebezpečí požáru a úrazu elektrickým proudem.
- Kamera se nesmí rozebírat, upravovat nebo opravovat (nebezpečí požáru a úrazu elektrickým proudem).
- Používejte pouze síťový adaptér (není součástí dodávky) se síťovým napětím uvedeným na typovém štítku (5 V). Jinak hrozí nebezpečí požáru nebo úrazu elektrickým proudem.
- Vypněte napájení vytažením napájecího adaptéru ze zásuvky.
- Zapojený síťový adaptér (není součástí dodávky) může nadále spotřebovávat energii, a proto představuje zdroj nebezpečí.

- Napájecí zdroj by se neměl používat během bouřky. Jinak hrozí nebezpečí úrazu elektrickým proudem.

Poškození v důsledku nebezpečí požáru v důsledku tepla

- Nenechávejte fotoaparát na místech vystavených výraznému zvýšení teploty (např. vozidlo). Mohlo by dojít k poškození krytu a vnitřních částí, což by mohlo vést k požáru.
- Fotoaparát nebalte ani nepokládejte na textilie. Mohlo by dojít k nahromadění tepla ve fotoaparátu, což by mohlo způsobit deformaci krytu a způsobit požár.

Zranění a materiální škody

- Umístěte fotoaparát pouze na pevné povrchy. V opačném případě může fotoaparát spadnout nebo se převrátit a způsobit poškození nebo zranění.
- Fotoaparát nepoužívejte při běhu nebo řízení. Mohli byste spadnout nebo způsobit dopravní nehodu.
- Pro fotoaparát používejte pouze síťový adaptér (není součástí dodávky) se vstupním napětím

vedeným na typovém štítku (5 V). Neneseme odpovědnost za žádné škody způsobené použitím nesprávného AC adaptéru.

- Zásuvka 230 V použitá pro síťový adaptér (není součástí dodávky) musí být odkrytá a neustále přístupná, aby bylo možné síťový adaptér v případě potřeby rychle odpojit od sítě.
 - Zajistěte dostatečné větrání a nezakrývejte AC adaptér (není součástí dodávky), aby nedošlo k přehřátí.
 - Na spotřebič ani do jeho blízkosti nepokládejte žádné otevřené zdroje vznícení, jako jsou zapálené svíčky.
 - Nevystavujte LCD monitor nárazům nebo tlaku. Mohlo by dojít k poškození skla monitoru nebo by zevnitř mohla unikat kapalina.
- V případě kontaktu s očima nebo pokožkou okamžitě opláchněte čistou vodou.
 - V případě kontaktu s očima okamžitě vyhledejte lékařskou pomoc.

Na poškození elektroniky, monitoru nebo objektivu způsobené vnějšími vlivy, jako jsou nárazy, pády a podobně, se nevztahuje záruka a musí být zapláceno.

Nenechte fotoaparát upadnout ani na něj nenarážejte a vždy s ním zacházejte opatrně. Jinak může dojít k poškození fotoaparátu.

3. POKROČILÉ NASTAVENÍ

3.1 Pohled zepředu

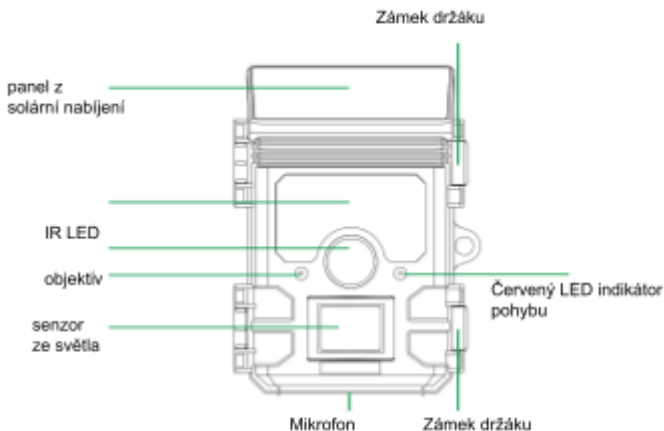

3.2 Pohled do interiéru

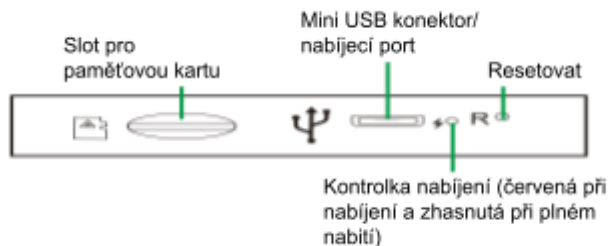
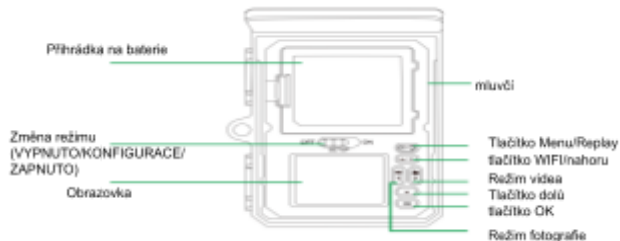

- Monitor se zapíná pouze v režimu SETUP pro změnu nastavení nabídky nebo prohlížení existujících fotografií.
- Pro ukládání fotografií musí být do slotu pro paměťovou kartu vložena paměťová karta TF.
- Díky mini USB připojení (USB 2.0) lze kameru připojit k počítači.
- Pomocí přepínače režimů lze vybrat tři provozní režimy OFF, SETUP a ON.

4. PŘIPRAVTE FOTOAPARÁT

4.1 Otevírání a zavírání fotoaparátu

Ovládací tlačítka, připojení a baterie jsou umístěny uvnitř kamery pro divokou zvěř.

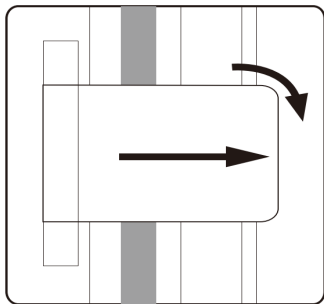
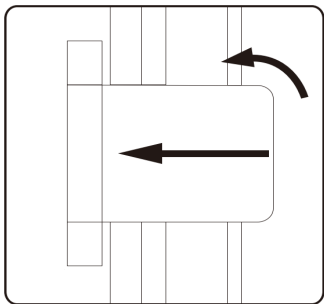

Mezi dvěma uzamykacími podpěrami je umístěno zařízení umožňující použití visacího zámku, což umožňuje bezpečné uzamčení kamery.

4.2 Vložení baterií

Otevřete fotoaparát podle popisu v části 4.1 a vložte baterie. Příhrádka na baterie je umístěna v horní části obrazovky. Nyní otevřete ochranný kryt příhrádky na baterie mírným zatažením za upínací uzávěr v horní části, než kryt zvednete.

Nejprve vyjměte všechny stávající baterie z prostoru pro baterie. Vložte 4 plně nabité baterie, jak je znázorněno na obrázku níže. Při vkládání baterií dbejte na správnou polohu vyznačenou pro každou baterii v prostoru pro baterie.

Poznámka:

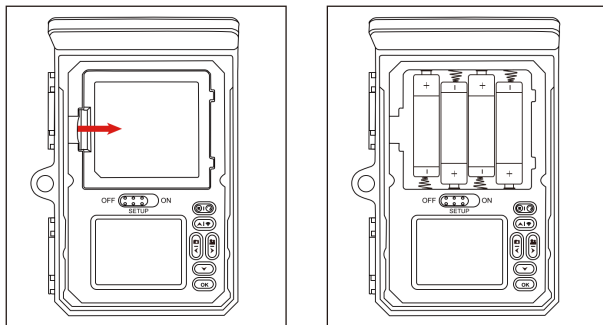

- Pro zajištění normálního provozu fotoaparátu doporučujeme použít 4 alkalické baterie AA.
- Pokud nevložíte 4 baterie, solární panel může také zajistit napájení kamery. Nepoužívejte dobíjecí!

4.3 Vložení paměťové karty

Pro ukládání fotografií a videí musí být vložena paměťová karta. Před zapnutím fotoaparátu vložte paměťovou kartu TF do přihrádky na paměťovou kartu. Vypněte kameru a otevřete ji, jak je popsáno v odstavci 5.1.

Vložte paměťovou kartu, jak je znázorněno na protějším obrázku. Zatlačte paměťovou kartu do slotu, dokud nezapadne na místo.

Chcete-li paměťovou kartu vyjmout, vložte ji znovu, dokud se částečně nevysune.

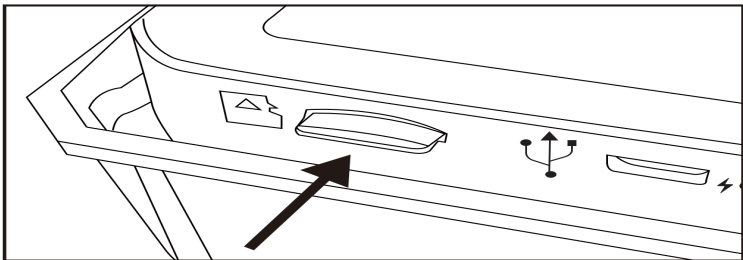

Poznámka:

- Podporovány jsou paměťové karty TF až do kapacity 256 GB.
- Použijte paměťovou kartu TF pro UI CLASS 10 nebo vyšší.

4.4 Externí napájení

Kamera může pracovat s napájením z externího napájecího zdroje.

Je vyžadován 5V napájecí zdroj s alespoň 1,0A.

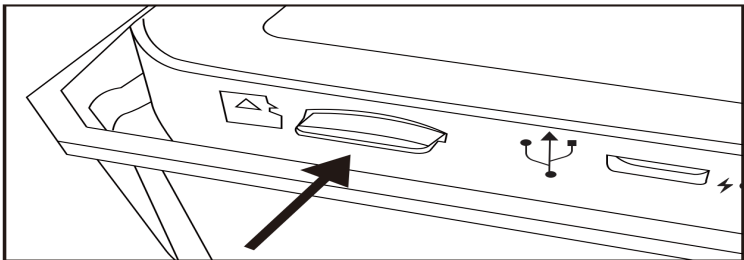

4.5 Montáž s popruhem

Pomocí přiloženého montážního popruhu připevníte Trail Camera ke stromu nebo jinému předmětu. Níže uvedené obrázky ukazují, jak připevnit montážní popruh.

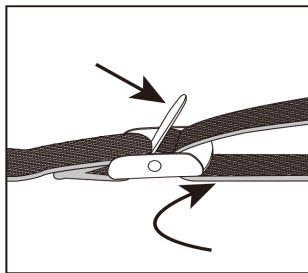
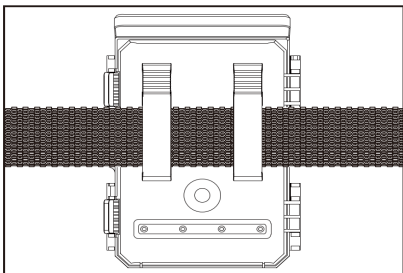

Umístěte trailovou kameru podle potřeby a pevně zatáhněte za volný konec upevňovacího popruhu, dokud nebude kamera bezpečně připevněna.

Pro opětovné uvolnění bezpečnostního popruhu zatáhněte za poutko bezpečnostního popruhu.

4.6 Grafické vyjádření Obsluha

Otevřete zámky a ochranný kryt přihrádky na baterie - vložte baterie - vložte paměťovou kartu - přejděte do NASTAVENÍ, stisknutím tlačítka MENU vstupte do systémového menu - zvolte reset na tovární nastavení.

Napájecí zdroj by se neměl používat během bouřky. Jinak hrozí nebezpečí úrazu elektrickým proudem.

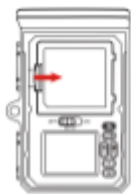

Otevřete
baterii

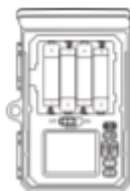

Vložte 4 baterie
Model baterie: AA LR6



Před zapnutím
fotoaparátu vložte
paměťovou kartu TF
U1 CLASS10 nebo
vyšší do slotu pro
paměťovou kartu a
vyberte režim SETUP
pro úpravu nastavení.

Výchozí
nastavení

Datum hodina Formát

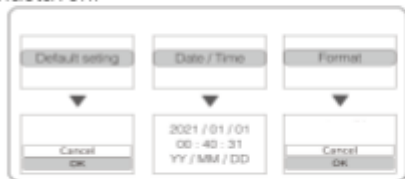

Obnovit
výchozí
nastavení
nabídky

Všechna data
budou
smazána

Stisknutím
otevřete
nabídku
nastavení
systému.

5. POUŽÍVEJTE FOTOAPARÁT

Před konfigurací kamery pro sledování je nutné ji nakonfigurovat pro zamýšlené použití. Pro tento účel je k dispozici konfigurační režim. Kromě změny nastavení lze v tomto režimu pořizovat fotografie a videa a prohlížet existující fotografie.

5.1 Změna režimu

Trail Camera má tři základní provozní režimy:

- Mode OFF: Přepínač režimu v poloze OFF.
- Mode ON: Přepínač režimu v poloze ON (LCD je vypnutý).
- Režim SETUP: Přepínač režimu v poloze SETUP (LCD je zapnutý).

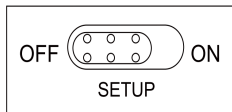

5.2 Ovládací tlačítka

V režimu SETUP můžete zkontrolovat a upravit nastavení Trail

Kamera pomocí integrovaného LCD displeje. Tato nastavení, která najdete v nabídce SETUP, umožňují změnit rozlišení fotografie nebo videa, interval mezi fotografiemi, povolit tisk času atd. Přesunutím vypínače do polohy SETUP se zapne LCD obrazovka a zobrazí se informační obrazovka, která ukazuje počet pořízených snímků, stav baterie, režim fotoaparátu nebo videa atd.

Poznámka:

— Vždy přepněte vypínač z režimu OFF do režimu SETUP. Fotoaparát se může zablokovat, pokud je přepnut z režimu ON do režimu SETUP. Pokud k tomu dojde, jednoduše posuňte přepínač do polohy OFF a poté jej zatlačte zpět do polohy SETUP.





5.2.1 Funkce ovládacích tlačítek v pohotovostním režimu

Níže jsou popsána ovládací tlačítka v režimu nahrávání s neaktivovanou nabídkou.

: Dvojným stisknutím tohoto tlačítka otevřete nabídku Nastavení.

: Jedním stisknutím tohoto tlačítka spustíte režim přehrávání.

: Pořídte fotku nebo video nebo zastavte nahrávání.

-  Zapněte [vypnout WiFi hotspot].
-  : Zkontrolujte kapacitu baterií AA.

 : Přepnutí do režimu fotografie.

 : Přepnutí do režimu Video.

5.2.2 Funkce ovládacích tlačítek v režimu přehrávání

Níže jsou popsána ovládací tlačítka v režimu přehrávání s neaktivovanou nabídkou.

 : Dlouhým stisknutím tohoto tlačítka spustíte odstranění nebo ochranu souborů videa nebo fotografií.

 : Vstup nebo ukončení režimu přehrávání.

 : Prohlédněte si existující fotografie/videoa pozpátku a přejetím prstem nahoru zobrazte fotografii.

 : Prohlédněte si existující fotografie/videoa dopředu a přejetím dolů zobrazte fotografii.

 :Přejít přímo na video.



:Návrat k videu.





: Spuštění a pozastavení přehrávání videí.

5.2.3 Funkce ovládacích tlačítek v parametru MENU

Níže jsou popsána ovládací tlačítka v režimu přehrávání s aktivovanou nabídkou. (Režim nahrávání a přehrávání).

: Zavřete hlavní nabídku nebo kteroukoli podnabídku stisknutím tlačítka MENU.

: Posun o jeden bod nabídky nahoru nebo zvýšení hodnoty o 1.

: Přejděte o jednu položku nabídky dolů nebo snižte hodnotu o 1.



Přejděte doleva na nastavení dat.



: Přesuňte se doprava na nastavení dat.



: Otevře vybrané možnosti nebo přijme vybraná nastavení.

Každou změnu nastavení potvrďte stisknutím OK. Pokud změnu nepotvrdíte stisknutím tlačítka OK, nová nastavení se při opuštění nabídky ztratí.

5.3 Nabídka nastavení

Posuňte přepínač režimů do polohy SETUP pro spuštění režimu nastavení, poté stisknutím tlačítka MENU vyvolejte nabídku. Všechny možné možnosti nabídky a hodnoty nastavení jsou uvedeny níže. Výchozí standardní nastavení je vždy zvýrazněno tučně.

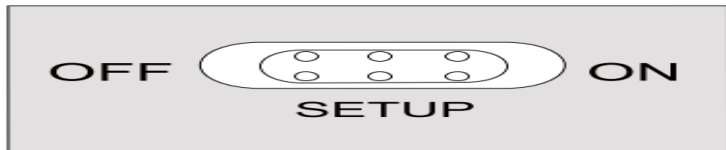

- **Režim: Foto, Video, Foto + Video**
Vyberá formát, ve kterém bude kamera nahrávat.
Foto: Pouze pro fotografie.
Video: Pouze pro videa.

Foto+Video: Pro každou událost spouštění PIR bude pořízena fotografie (více fotografií, pokud je nastaveno NUM PICS >1) následovaná videoklipem.

- Interval PIR: Výchozí 30 sekund, volitelně od 5 sekund
60 minut

Vyberte krátkou konfigurační dobu, po kterou má kamera počkat, než zareaguje na následné spouštění hlavního senzoru po první detekci zvířete. Fotoaparát během zvoleného intervalu nezaznamenává žádné snímky ani videa. Tím se zabrání zaplnění paměťové karty zbytečnými fotografiemi.

Poznámka:

— Pokud je časový interval krátký, frekvence snímání fotoaparátu bude vysoká a spotřeba baterie bude vysoká. To má vliv na dny používání baterie. Pokud je časový interval dlouhý, spotřeba energie baterie bude nižší, což zajišťuje dlouhodobé používání.

- Citlivost PIR: vysoká/střední/nízká
- Časosběr: Vypnuto / Povoleno

Je-li vybráno „povoleno“, kamera bude automaticky pořizovat fotografie/videoa ve zvoleném časovém intervalu bez ohledu na to, zda snímač PIR detekoval pohyb či nikoli. To je užitečné pro pozorování chladnokrevných

živočichů, např. otevření hadů nebo rostlin atd. Jakmile potvrdíte nastavení „Zapnuto“ stisknutím tlačítka OK, můžete zadat časový interval, po kterém se mají pořizovat fotografie/videoa.

Poznámka:

— V tomto režimu by funkce PIR přestala fungovat a kamera by pořizovala fotografie/videoa v nastaveném časovém intervalu.

- Smyčkové nahrávání: zapnuto/vypnuto

Pokud zvolíte možnost Zapnuto, fotoaparát vymaže první fotografie nebo videa, jakmile bude karta T F plná.

IR LED: Auto / Medium / Low / Off Nastavení jasu infračervených LED.

- Nízká střelba v noci: žádná IR LED / žádné vypínání

— Žádné IR LED: Kamera pořizuje fotografie a videa bez otevírání IR LED v noci, když je baterie dostatečně vybitá.

— Bez vypnutí: Fotoaparát nepořizuje fotografie ani videa v noci, když je baterie dostatečně vybitá.

- Monitorovací období: Vypnuto / Povoleno

Pokud má být kamera aktivní pouze po určitou dobu, nastavte časovač na „Zapnuto“.

Jakmile je "Zapnuto" potvrzeno tlačítkem OK, lze nastavit čas začátku a konce.

Pokud je čas začátku například nastaven na 18:35 a čas ukončení na 8:25, kamera bude funkční od 18:35 aktuálního dne do 8:25 následujícího dne. Fotoaparát se nespustí a nebrat jednu fotografii nebo videa mimo toto období.



- Velikost obrázku 46M : (9040<5072);
24 M : 20 M :
16 M : 12 M : (46082592); 8 M : 4 M : 2 miliony:
Vyberte požadované rozlišení fotografií. Doporučujeme rozlišení 8M.

Vyšší rozlišení poskytuje mírně lepší kvalitu fotografií, ale má za následek větší soubory vyžadující více místa na paměťové kartě. Rozlišení 30M, 24M, 20M, 16M a 12M jsou generována interpolací, což může také ovlivnit kvalitu.

- Frame OFF: Vybírá počet snímků pořízených v sekvenci na spouštění. Výchozí IP.
- Rychlost závěrky: 1/15, 1/20, 1/30



- Rozlišení: 4K (3840 x 2160 30 fps); 2K (2560 x 1440, 30 snímků za sekundu); 1296P (2304 x 1296 x 1080 30 snímků za sekundu); 720P (1280 x 720 30 fps); 480P (848 x 480 30 fps); 360P(640 x 368 30fps) Vyberte požadované rozlišení videa.

Vyšší rozlišení vytváří videa ve vyšší kvalitě, ale výsledkem jsou větší soubory vyžadující více místa na paměťové kartě.

Video Délka: Ve výchozím stavu deset sekundy, volitelný Ssecondes – I BOsecondes

Zadejte dobu trvání záznamu videa, kdy se kamera automaticky spustí. Doba záznamu videa není v režimu SETUP omezena.

- Záznam zvuku: Vypnuto / Zapnuto



- Jazyk: Vyberte požadovaný jazyk nabídky
K dispozici jsou následující jazyky: angličtina, němčina, francouzština, španělština, čínština atd.

- Výchozí nastavení (Obnovení továrního nastavení): Zrušit I OK

Stisknutím „OK“ resetujete nastavení kamery na výchozí hodnoty a potvrďte výběr stisknutím tlačítka OK.

- Formát: Storno / OK

Všechny soubory se vymažou zformátováním paměťové karty. Stiskněte tlačítka OK a potvrďte formátování výběrem „OK“.

Doporučujeme naformátovat paměťovou kartu, pokud byla již použita na jiných zařízeních nebo pokud se jedná o novou kartu.

Upozornění: Před formátováním se ujistěte, že všechny potřebné soubory byly zálohovány!

- Date I Time: Nastavte datum a čas
- Baterie AA: Zkontrolujte kapacitu baterií AA.
- Formát času: 12 hodin/24 hodin
- Datumové razítko: zapnuto/vypnuto

Chcete-li na každou fotografii nebo video vytisknout datum, čas, teplotu, procento baterie a fázi měsíce, vyberte „ZAPNUTO“. V opačném případě vyberte „Vypnuto“.

- Zvuk pípnutí: zapnuto/vypnuto
- Název kamery: 4K WIFI CAM

K dokumentaci umístění fotografií a videí můžete použít kombinaci 10 čísel a 26 písmen. Při použití více kamer usnadňuje identifikaci místa při prohlížení fotografií a videí.

- Nastavení hesla: Zakázáno / Povoleno
Po výběru „Enabled“ zadejte čtyřmístné heslo, které ochrání vaši kameru před neoprávněným přístupem. Toto heslo je nutné zadat při každém zapnutí fotoaparátu v režimu SETUP, než budete moci fotoaparát používat.

Poznámka:

— Pokud jste zapomněli heslo, odemkněte kameru heslem „OPEN“.

- Bluetooth: Vypnuto/Zapnuto
- SSID WiFi: CAM WIFI 4K-

K dokumentaci umístění fotografií a videí můžete použít kombinaci 10 čísel a 26 písmen. Při použití více kamer usnadňuje identifikaci místa při prohlížení fotografií a videí.

- Heslo WiFi: ve výchozím nastavení 12345678
- Automatické vypnutí Wi-Fi: 1 minuta, 2 minuty, 3 minuty

Pokud kamera zapne WiFi hotspot, ale telefon se k WiFi hotspotu během zvolené doby správně nepřipojí, WiFi

hotspot se automaticky odpojí a kamera se vrátí do režimu SETUP nebo SETUP.

- Automatické vypnutí: 3 min / 5 min / 10 min / Vypnuto

Pokud po zvolenou dobu neprovedete žádnou operaci, fotoaparát se automaticky vypne v režimu SETUP.

- Podsvícení: 1 minuta, 3 minuty, 5 minut, vypnuto
- LCD monitor se po nastavené době automaticky vypne.
- Verze: Můžete zkontrolovat verzi softwaru.
- Aktualizace firmwaru Mcu

5.4 Připojení Wi-Fi

Stáhněte si aplikaci:

Před použitím funkce Wi-Fi se prosím podívejte na podrobnosti na štítku na přihrádce na baterie, kde najdete název aplikace nebo QR kód. Poté si stáhněte aplikaci z APP Store, Android Play nebo Amazon Market v závislosti na systému vašeho smartphonu.

Přidejte své zařízení:

Otevřete aplikaci a podle pokynů na obrazovce nakonfigurujte fotoaparát pomocí aplikace. Po úspěšném připojení fotoaparátu k aplikaci můžete vybrat ikonu nastavení a začít upravovat nastavení fotoaparátu nebo použít naši výchozí konfiguraci pro rychlé nastavení.

Výchozí název Wi-Fi: 4K WiFi CAM-

Výchozí heslo Wi-Fi: 12345678

Díky mobilní aplikaci vám funkce Wi-Fi umožňuje:

- Prohlížejte, stahujte a mažte uložené fotografie a videa.
- Pořizujte fotografie a videa.
- Změňte nastavení.
- Zkontrolujte zbývající úroveň energie a kapacitu paměti.

Poznámka:

— Během připojení WiFi se ujistěte, že funkce Bluetooth vašeho smartphonu je ve stavu „ON“.

— V kroku WiFi připojení přejděte na volbu WLAN na vašem smartphonu. Výchozí název Wi-Fi je 4k WiFi CAM-..., poté zadejte výchozí heslo „12345678“.

— Stiskněte tlačítko WiFi  kamera ukončí WiFi, pak se kamera automaticky vrátí do režimu SETUP nebo ON.

Živá obrazovka APP:

Živá obrazovka APP zobrazuje aktuální živý obraz ze sledovací kamery a také nabízí následující možnosti:

- A. Ukončete aplikaci
- B. Živý obraz
- C. Režim videa
- D. Zkontrolujte fotku nebo video
- E. knoflík relaxace
- F. Nastavení
- G. Foto režimu
- H. Úroveň baterie kamery
- I. lov
- J. WiFi a Bluetooth solární indikace nabíjení

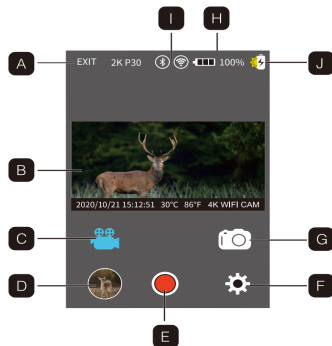

5.5 Montáž a umístění sestavy lovecké kamery

Po nakonfigurování nastavení fotoaparátu podle vašich osobních preferencí jste připraveni jej vyjmout a přepnout vypínač do polohy „ON“. Při instalaci trailové kamery pro průzkumné hry nebo jiné venkovní aplikace se musíte ujistit, že ji namontujete správně a bezpečně.

Trailovou kameru doporučujeme namontovat na pevný strom o průměru přibližně 15 cm. Pro dosažení optimální kvality obrazu musí být strom přibližně 5 metrů od místa, které má být monitorováno, s

kamera umístěná ve výšce 1,5 až 2 m. Mějte také na paměti, že nejlepších výsledků dosáhnete v noci, kdy je objekt v ideálním dosahu blesku, do 20 metrů a do 3 metrů od fotoaparátu.

Naskenujte QR kód pro instruktážní video Wi-Fi

5.6 Zkouška úhlu detekce a vzdálenosti

Chcete-li otestovat, zda může trailová kamera efektivně monitorovat vámi zvolenou oblast, doporučujeme tento test zkontrolovat úhel detekce a monitorovací vzdálenost trailové kamery.

Chcete-li provést test:

- Přepněte loveckou kameru do režimu SETUP.
- Pohybujte se před kamerou na několika místech v oblasti, kde očekáváte hru nebo předměty. Vyzkoušejte různé vzdálenosti a úhly od fotoaparátu.
- Pokud LED indikátor pohybu bliká, znamená to, že polohu lze detekovat. Pokud neblinká, je tato pozice mimo detekční zónu. Výsledky vašich testů vám

pomohou najít nejlepší umístění při montáži a zaměřování trailové kamery. Výška od země pro umístění zařízení by se měla vhodně měnit v závislosti na velikosti zvířete. Obecně je výhodná délka 0,9 až 1,8 m.

Případným falešným aktivacím způsobeným rušivými teplotami a pohybem před kamerou se můžete vyhnout tím, že ji nebudete nasměrovat na zdroj tepla nebo blízké větve stromů nebo keř (zejména za větrných dnů).

5.7 Zapněte fotoaparát

Jakmile přepnete do režimu ON, bude indikátor pohybu (červený) blikat přibližně 5 sekund. Získáte tak čas zavřít a uzamknout přední kryt trailové kamery a poté odejít. Během této doby bude LED indikátor pohybu nepřetržitě červeně blikat. Jakmile přestane blikat, PIR je aktivní a jakýkoli pohyb, který detekuje, spustí snímání fotografie nebo videa, jak je naprogramováno v nabídce SETUP. Ujistěte se, že jste si přečetli popisy počtu snímků, intervalu a nastavení úrovně senzoru. Vezměte prosím na vědomí, že PIR je vysoce citlivý na okolní teplotu. Čím větší je teplotní rozdíl mezi prostředím a vaším objektem, tím větší je možná detekční vzdálenost. Průměrná detekční vzdálenost je přibližně 18m.

6. Připojení k počítači

Wildlife Camera může být připojena k počítači pomocí dodaných USB kabelů a prohlížet existující fotografie/videoa.

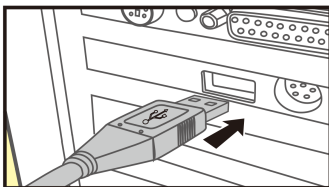

| Windows | macintosh |
|--|--|
| Pentium III nebo vyšší | PowerPC G3/G4/G5 |
| Okna ? XP/Vista/7/8 | OS 10.3.9 nebo novější systém |
| 512 Mod RAM | 512 režim RAM |
| 1 GB volného místa na disku | 1 GB volného místa na disku |
| Rozlišení obrazovky 1,024 x 768 nebo vyšší | Rozlišení obrazovky 1,024 x 768 nebo vyšší |
| K dispozici připojení USB | K dispozici připojení USB |

1. Připojte fotoaparát k počítači pomocí a USB kabel.
2. Fotoaparát se automaticky zapne v režimu USB bez ohledu na výběr provedený na přepínači režimů.
3. Kamera se nainstaluje do počítače jako přídatná jednotka pod názvem „Removable Storage Device“.
4. Poklepnutím na zařízení detekujete složku „DCIM“.
5. Fotografie a videa jsou umístěny v podsložkách složky „DCIM“.
6. Soubory fotografií a videí můžete kopírovat nebo přesouvat do počítače. Paměťovou kartu můžete také vložit do čtečky karet v počítači.

Poznámka:

— Počítače Mac Zobrazují na ploše disk „Neznámý“. Kliknutím na tuto jednotku se automaticky spustí program „iPhoto“.

7. TECHNICKÉ SPECIFIKACE

| | |
|-----------------------------|--|
| Rozlišení fotografie | 30M:7392X4160; 24M:6544X3680; 20M:5888X3312; 16M:5376X3024; 12M:4608X2592; 8M : 3 840 x 2 160 ; 4M:2560X1440; 2M:1920X1088 |
| Obrazovka | 2,0palcový IPS 320x 240 TFT-LCD (RGB) DOT |
| Objektiv | F = 4,3; F/NO = 2,0; Zorné pole = 80°; Automatický IR filtr |
| Čas spuštění | přibližně. 0,3 sekundy |
| Rozlišení videa | 4K (3 840 x 2 160, 30 ips); 2K (2 560 x 1 440, 30 ips); 1296P (2304 x 1296 30 ips); 1080P (1920 x 1080 30 obrázků za sekundu); 720P (1280x720 30ps); 480P (848 x 480 30 ips); 360P (640 x 368 30 ips) |
| Účinnost | Den: 1 m~ infinitiv; Noc: 3 min~ 20 m |

| | |
|--------------------------------|---|
| Formáty úložiště | Foto: JPEG; Video: MPEG-4 (H.264) |
| Citlivost PIR | Vysoká / Střední / Nízká |
| Detekční úhel snímače | Centrální zóna senzoru: 60° |
| Vzdálenost spouště | až 20 metrů |
| Wifi | 2.4~ 2,5 GHz 802.11 b/g/n (vysoká rychlost až 150 Mbps) |
| Frekvence Bluetooth 5.0 | Frekvence ISM 2,4 GHz |
| Záznamová média | Podporuje paměťové karty TF až do 256 GB (volitelně) |
| Pláštěnka | IP66 |
| Zdroj energie | Solární panel (4400 mAh Li baterie); 4X piloty typu LR6 (AA) |
| Čekací doba | Nepřerušitelný zdroj napájení pro venkovní použití přibližně. 18 měsíců uvnitř |
| Provozní teplota | -20~ 60°C (skladovací teplota: -30~ 70 °C) |

| | |
|-------------------------|--------------------------------------|
| provozní vlhkost | -5 %~ 90 % |
| Spojení | mini-USB 2.0 |
| Rozměry | okolí. 143 (V) x 107 (D) x 95 (P) mm |

Poznámka:

— Design a technické specifikace se mohou změnit.

8. ODSTRAŇOVÁNÍ PROBLÉMŮ/FAQ

1) Fotoaparát se nezapne.

Příčina možná

- Baterie nejsou zcela nainstalovány nebo nejsou nainstalovány správně.

Doporučená řešení

- Nainstalujte nové alkalické baterie AA.
- Ujistěte se, že kladný (+) a záporný (-) pól jsou v každé přihrádce správně zarovnány a pól (-) je v kontaktu s pružinou.

2) Kamera pořizuje snímky bez zvířat.

Příčina možná

- „Falešná závěrka“ je způsobena pohybem (větve, voda atd.) a/nebo vysokým teplem před objektivem fotoaparátu, když na snímku není žádný objekt.

Doporučená řešení

- Přesuňte kameru na místo bez větví nebo vody v blízkosti kamery.
- Změňte citlivost PIR v nastavení nabídky.
- Přesuňte fotoaparát do oblasti bez pohybu a zkontrolujte, zda stále pořizuje fotografie bez pohybu. Pro případnou opravu nebo výměnu kontaktujte zákaznický servis.

3) Kamera reaguje pomalu na pohyb, ale ne vždy po spuštění zachytí obraz.

Příčina možná

- Je třeba upravit nastavení citlivosti PIR.

Doporučená řešení

- Přejděte na „PIR Sensitivity“ v nabídce nastavení a zvýšte citlivost PIR.

4) Životnost baterie je kratší, než se očekávalo.

Příčina možná

- Výdrž baterie se liší v závislosti na provozní teplotě a počtu snímků pořízených v průběhu času. Obvykle budete schopni zachytit několik tisíc snímků, než se vybijí baterie.

Doporučená řešení

- Nezapomeňte nainstalovat všechny nové alkalické baterie AA.
- Delší prodlevy prodlouží životnost baterie. (Pořídíte méně fotek a použijete méně blesku). Upravte je v nabídce Nastavení.

5) Fotoaparát přestane pořizovat snímky nebo snímky nepořídí.

Příčina možná

SD karta je plná, uzamčená, nesprávně naformátovaná nebo jsou vybité baterie.

Doporučená řešení

- Zkontrolujte SD kartu. Pokud je plná, stáhněte snímky, vymažte je z karty a znovu vložte prázdnou kartu do fotoaparátu.
- Přesuňte přepínač ochrany proti zápisu do odemčené polohy.

- Přeformátujte kartu pomocí možnosti „FORMÁT“ v nabídce Nastavení.

6) Obrázky jsou vybledlé, tj. červené, zelené nebo modré.

Příčina možná

- Za určitých světelných podmínek je senzor zmatený.

Doporučená řešení

- Při pravidelném sledování může být potřeba provést servis. Kontaktujte zákaznický servis.

7) Video jsou příliš krátká a neukládají se v nastavené délce.

Příčina možná

- Baterie jsou vybité, SD karta je plná nebo je třeba upravit nastavení.

Doporučená řešení

- Zkontrolujte stav baterie.
- Zkontrolujte SD kartu. Vyměňte nebo vymažte, pokud je plná.

- Upravte dobu nahrávání videa, abyste předešli možnému přehřátí baterií a/nebo elektronických součástí.

8) Zapomněl jsem heslo k trailové kameře.

Doporučená řešení

- Pro restartování kamery jednoduše zadejte slova „OPEN“.

9) Zapomněl jsem heslo WiFi.

Doporučená řešení

- Výchozí nastavení trailové kamery pro obnovení všech nastavení na výchozí tovární hodnoty.
- A pak je heslo "12345678"

10) Bluetooth se nepodařilo otevřít hotspot WiFi.

Příčina možná

- Nastavení „Bluetooth“ je zakázáno.

Doporučená řešení

- Přejděte do nabídky Nastavení, vyberte „Bluetooth“, vyberte „Zapnuto“

9. INFORMACE O SYSTÉMU, ÚDRŽBA A LIKVIDACE

- Microsoft® a Windows® jsou ochranné známky společnosti Microsoft Corporation registrované ve Spojených státech amerických.
- Pentium® je registrovaná ochranná známka společnosti Intel Corporation. Macintosh je ochranná známka společnosti Apple Computer Inc.
- SDTM je ochranná známka.

9.1 Údržba

Nepoužívejte korozivní čisticí prostředky, jako je metylalkohol, ředidla atd. k čištění těla fotoaparátu a dodaného příslušenství. V případě potřeby očistěte součásti systému měkkým suchým hadříkem.

9.2 Skladování

Pokud fotoaparát nebudete nějakou dobu používat, vždy vyjměte baterii z pouzdra a uložte jej samostatně. Baterie lze denně a po dlouhou dobu skladovat na suchém místě mimo dosah dětí.

9.3 Likvidace

Při likvidaci rozdělte obaly na různé druhy a zlikvidujte je v souladu s předpisy na ochranu životního prostředí do určených sběrných nádob. Baterie a akumulátory se nesmí vyhazovat do domovního odpadu. Spotřebitelé jsou ze zákona povinni vrátet použité baterie na obecní sběrná místa nebo k prodejcům baterií. Akumulátory a baterie proto obsahují opačný symbol.

Správná likvidace produktu:

Symbol naproti znamená, že elektrická a elektronická zařízení nelze v EU likvidovat s domovním odpadem. Využijte prosím sběrná místa ve vaší obci nebo se obraťte na prodejce, u kterého jste výrobek zakoupili. Tím se zabrání možným škodlivým účinkům na životní prostředí a zdraví v důsledku nesprávné likvidace. Pro více informací kontaktujte příslušný odbor ve vašem magistrátu.

CAMOUFLAGE



Naskenujte QR kód a přejděte do našeho online prostředí, kde najdete všechna instruktážní videa a nástroje pro váš fotoaparát.