

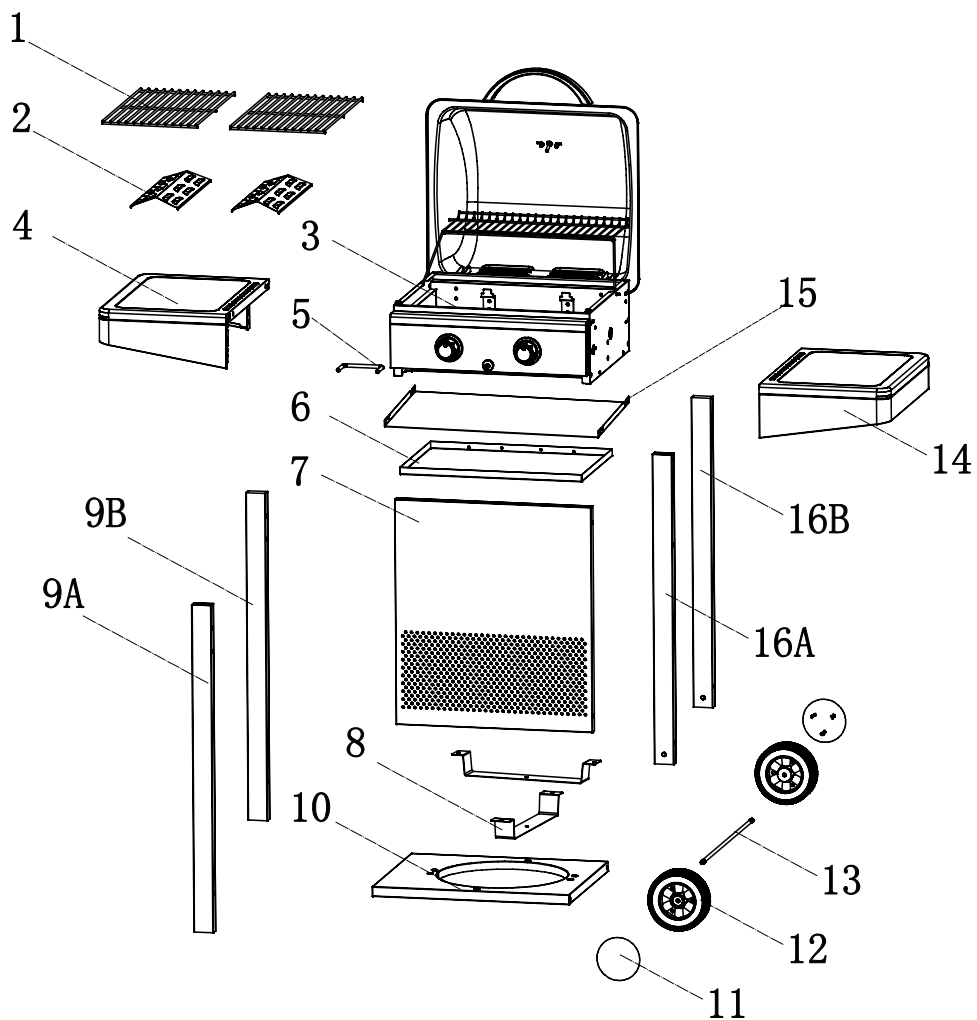

NÁVOD NA POUŽITÍ PRINCETON 3134

NÁVOD NA POUŽITÍ



Obsah

Než začnete zařízení používat	4
Komponenty	4
Účel zařízení	4
Bezpečnost	4
Výstražné symboly	4
Všeobecné bezpečnostní pokyny	5
Bezpečnostní upozornění	5
Montáž	7
Příprava	7
Potřebné náradie	7
Sestavení grilu	7
Připojení plynové láhve	11
Regulátor a hadička	11
Skladování grilu	12
Plynová láhev	12
Připojení k přístroji	12
Zkouška úniku plynu	12
Před použitím	13
Před grilováním	13
Obsluha	13
Zapalovací systém- zapalování pomocí piezo zapalovače	13
Konvenční zapalování pomocí zápalek	14
Příprava pokrmů se zavřeným víkem	14
Ukončení grilování	14
Vypnutí grilu	14
Údržba a čištění	14
Čištění hořáku	15
Čištění zapalovací hlavy	15
Důležitá informace	16
Likvidace	16
Prohlášení o shodě	16
Technické údaje	16
Odstranění závad	17
Záruka	17
Servis	18
Distributor	18
Distributor pro Českou republiku a Slovensko	18

NÁVOD NA POUŽITÍ

Než začnete zařízení používat

Po vybalení zařízení a před každým použitím zkontrolujte, zda se na zařízení nevyskytují závady. Pokud naleznete závadu, zařízení nepoužívejte a uvědomte svého prodejce. Návod k obsluze vychází z předpisů a nařízení platných v Evropské unii. V zemích mimo Evropskou unii je také nutno dodržovat nařízení a legislativní předpisy, které v těchto zemích platí.



Před prvním použitím si pečlivě přečtěte bezpečnostní pokyny a návod k obsluze. Jen v takovém případě budete moci používat všechny funkce bezpečně a spolehlivě. Návod k obsluze uchovávejte na bezpečném místě a předejte jej případným následným vlastníkům.

Komponenty

Čís.	Popis	Počet
1	Grilovací rošt	2
2	Rozdělovač plamenů	2
3	Tělo grilu s hořáky a poklopem	1
4	Bočná odkládací plocha, levá	1
5	Držadlo	1
6	Tác na olej	1
7	Přední kryt	1
8	Držák na plynovou láhev	2
9A	Noha, přední levá	1
9B	Noha, zadní levá	1
10	Spodní odkládací plocha	1
11	Krytka na kolečko	2
12	Kolečka	2
13	Oska na kolečka	1
14	Bočná odkládací plocha, pravá	1
15	Tepelný štít	1
16A	Noha, přední pravá	1
16B	Noha, zadní pravá	1

Spojovací materiál (16)

A	Distanční podložka
C	Šroub M6 x 65
D	M8 matka
E	Šroub M4 x 6
F	Distanční podložka
G	M6 matka, pojistná
H	Šroub M6 x 12

Zkontrolujte, zda je obsah balení úplný a nepoškozený. Pokud některá součást chybí, nebo je poškozená, kontaktujte svého prodejce. Reklamacím týkajícím se poškození nebo chybějících částí podaným až po úplném nebo částečném smontování zařízení nebude vyhověno.

Účel zařízení

Použijte tento gril na dřevěné uhlí na ohřev, pečení a grilování jídla. Tento gril je určen výhradně na použití venku a není určen pro vnitřní použití.

Zařízení používejte jen způsobem uvedeným v tomto návodu k obsluze. Jakékoli jiné použití se nepovažuje za zamýšlené použití a může vést k poškození majetku nebo možnému zranění osob. Výrobce nebude odpovídat za škody způsobené použitím jiným než pro zamýšlený účel.

Bezpečnost

Výstražné symboly



NEBEZPEČÍ – vysoké riziko!

Při nedodržení upozornění může dojít k ohrožení života a poranění končetin.



POZOR – mírné riziko!

Při nedodržení upozornění může dojít k poškození majetku.



VÝSTRAHA – nízké riziko!

Informace, které je třeba vzít v úvahu při používání zařízení.

Všeobecné bezpečnostní pokyny

Dodržujte při každém použití!

- Nepoužívejte uvnitř
- **UPOZORNENÍ!** Nepoužívejte alkohol ani benzín na zapalování!
- Používejte jen zapalovače zodpovídající EN 1860-3 certifikacím!
- **UPOZORNENÍ!** Toto zařízení dosáhne při používání vysokých teplot, nepřenášejte zařízení, pokud je v provozu!
- **UPOZORNENÍ!** Udržujte děti a domácí zvířata mimo dosah zařízení.
- Po požití odpojte přívod plynu od plynové láhve.

Bezpečnostní upozornění



NEBEZPEČÍ – riziko požáru!

Hořící dřevěné uhlí a komponenty grilu může při provozu dosahovat extrémních teplot a hrozí nebezpečí nechtěného vzplanutí.

- Hasící přístroj a lékárníčku mějte vždy na dosah a buďte tak připraveni na případné vzplanutí či úraz.
- Postavte gril na horizontální, rovný, čistý, žáruvzdorný a bezpečný povrch.
- Postavte gril nejméně 1 m od vysoce hořlavých materiálů, jako jsou plátěné střechy či rolety, dřevěné posedení nebo nábytek.
- Nepřenášejte zařízení, pokud je v provozu!
- Některé jídla produkují hořlavý tuk či šťávu. Gril čistěte pravidelně nejlépe po každém použití.

- Během používání gril nikdy nenechávejte bez dozoru.



NEBEZPEČÍ – riziko požáru!

Gril nikdy nezapínejte/nezapalujte se zavřeným poklopem.

- Plynový gril používejte so zavřeným poklopem jen při malém plamenu.



NEBEZPEČÍ – riziko nehody!

Toto zařízení není určeno pro použití osobami (včetně dětí) s omezenými psychickými, smyslovými či mentálními schopnostmi ani těmi, které nemají dostatek zkušeností a/nebo znalostí.

- Takovou skupinu osob informujte o nebezpečí souvisejícím s tímto zařízením a zajistěte, aby takové osoby byly pod dohledem osoby odpovědné za jejich bezpečnost.
- Jakákoli modifikace výrobku představuje velké riziko pro bezpečnost a je tedy zakázána. Neprovádějte opravy sami. V případě poškození, opravy nebo jiných problémů se zařízením kontaktujte naše centrum služeb nebo místního specialistu.
- Udržujte děti a domácí zvířata mimo dosah zařízení.
- Gril, uhlí a grilované pokrmy se při provozu zahřívá na vysoké teploty. Kontakt může způsobit vážné popáleniny.
- Udržujte dostatečný odstup od rozpálených částí, jelikož kontakt s nimi může způsobit vážné popáleniny.
- Při grilování vždy noste ochranné grilovací či kuchyňské rukavice.
- Používejte jen nástroje s dlouhou rukočou a teplovzdorným držadlem.
- Nenoste při grilování oblečení se širokými rukávy.

NÁVOD NA POUŽITÍ

- Nechte gril úplně vychladnout před čistěním a skladováním.



NEBEZPEČÍ – riziko nehody při náhlém vzplanutí!

Hořlavé tekutiny v kontaktu s plamenem způsobí náhlé vzplanutí!

- Nikdy nepoužívejte hořlavé tekutiny jako je benzín nebo alkohol.



NEBEZPEČÍ – riziko otravy!

Tento plyn je bezbarvý, nedráždivý plyn bez zápachu, lehčí než vzduch, který může být smrtelný v uzavřených prostorách.

- Gril používejte jen venku!



NEBEZPEČÍ – zdravotní riziko!

Nepoužívejte na odstraňování skvrn odbarvovače nebo ředidla. Tyto látky jsou zdraví škodlivé a nesmí přicházet do kontaktu s jídlem.



NEBEZPEČÍ – riziko pro děti!

Děti mohou při hře uváznout v plastovém obalu a mohly by se udusit.

- Nenechávejte děti, aby si hrály s plastovým obalem.
- Zajistěte, aby děti nedávaly malé součásti do úst. Mohly by je spolknout a udusit se.



NEBEZPEČÍ – riziko poranění!

Gril i některé jeho části mají ostré hrany.

- Buďte opatrní při zacházení s jednotlivými částmi, předejete tím úrazům či nehodám během sestavování grilu.

- Nepoužívejte gril v blízkosti vchodů a východů nebo na vysoce frekventovaných místech.
- Vždy buďte při používání grilu velice opatrní, i chvilka nepozornosti může vyústit v ztrátu kontroly nad grilem.
- Vždy věnujte zařízení pozornost a buďte velmi opatrní. Nepoužívejte zařízení, když se nemůžete soustředit nebo když jste unavení či pod vlivem drog, alkoholu nebo léků. I malé odpoutání pozornosti během používání výrobku může vést k závažným zraněním.



POZOR – riziko poškození!

Používáním se šrouby můžete postupně uvolňovat a tím zhoršit stabilitu grilu

- Kontrolujte stav šroubů před každým používáním. V případě nutnosti, utáhnete všechny šrouby znovu pro zajištění stability grilu.



POZOR – riziko poškození!

Nepoužívejte silná rozpouštědla nebo drsné kuchyňské houbičky, protože mohou napadat povrch grilu a zanechávat škrábance.



NEBEZPEČÍ – riziko popálenin a poranění!

Pozor! Pokud cítíte zápach plynu, pak...

- Ihned uzavřete přívod plynu z plynové nádoby.
- Uhaste všechny otevřené ohně.
- Neobsluhujte žádné elektrické přístroje.
- Postiženou oblast odvětrejte.

- Vykonejte zkoušku uniku plynu, tak jak je popsána v tomto návodu. Pokud je po vykonání zkoušky a opravě místa úniku plynu nadále cítit plyn, přístroj už nepoužívejte. Neodkladně informujte odborníka na plynové zařízení nebo prodejce, u kterého jste přístroj zakoupili.



NEBEZPEČÍ – riziko popálenin a poranění!

Gril neskladujte v bezprostřední blízkosti hořlavín (např. benzínu) nebo jiných hořlavých kapalin či plynů.

- Plynová nádoba musí být při skladování odpojená od grilu.
- Plynovou nádobu neskladujte v bezprostřední blízkosti grilu.
- Plynovou nádobu neukládejte přímo pod gril.

Montáž

Příprava



NEBEZPEČÍ – riziko poranění!

Nedodržení pokynů může být příčinou problémů při použití grilu.

Dodržujte všechny zde uvedené pokyny k montáži.

1. Nejprve si přečtěte celý návod k sestavení.
2. S montáží nespěchejte a připravte si rovnou pracovní plochu asi tři nebo čtyři čtvereční metry.
3. Malé části, jako jsou držadla, už mohou být předmontovány.
4. Pozor na ostré hrany a použijte ochranné rukavice.

Potřebné náradie

- 1 x křížový šroubovák
- 1 x francouzský klíč

Sestavení grilu

Krok 1

Vyberte ze zadní strany těla grilu (3) tác na odkapaný olej (6).

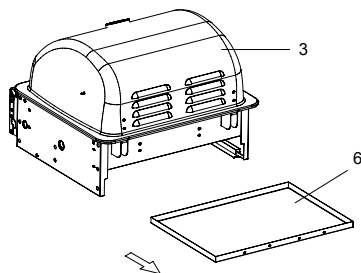

Krok 2

Znovu zezadu, zasuňte pod tělo grilu (3) tepelný štít a připevněte ho pomocí šroubů (H).

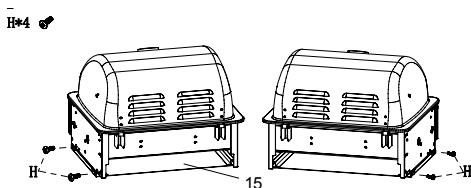

Krok 3

Levé nosné nohy (9A přední, 9B zadní) namontujte pomocí šroubů (C) na tělo grilu (3).

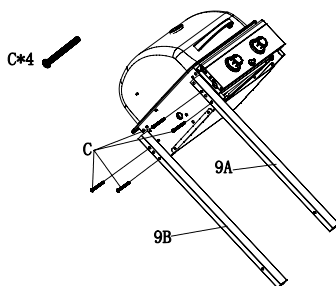

NÁVOD NA POUŽITÍ

Krok 4

Pravé nosné nohy (16A přední, 16B zadní) namontujte pomocí šroubů (C) na tělo grilu (3).

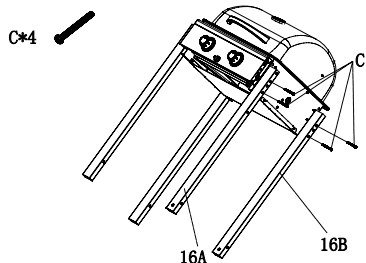

Krok 5

Držáky na plynovou láhev (8) připevněte k spodní odkládací ploše (10) pomocí šroubů (H) a pojistné matky (G).

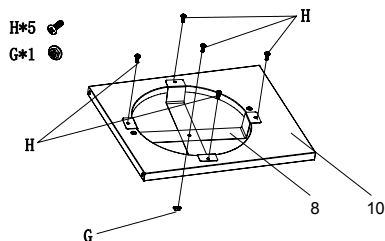

Krok 6

Pomocí šroubů (C) připevněte spodní odkládací plochu (10) s držáky na plynovou láhev k předním a zadním nohám (9A, 9B a 16A, 16B).

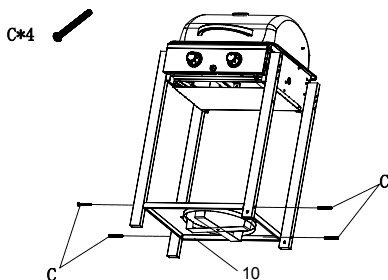

Krok 7

Převlečte osku na kolečka (13) přes připravené dírky na pravých nohách (16A, 16B) a na obě strany nasuňte distanční podložky (F). Z obou stran na osku nasuňte kolečka (12) a zajistěte je znovu podložkou (F) a matkou (D). Na přimontovaná kolečka připevněte krytky na kolečka (11).

D*2
F*4

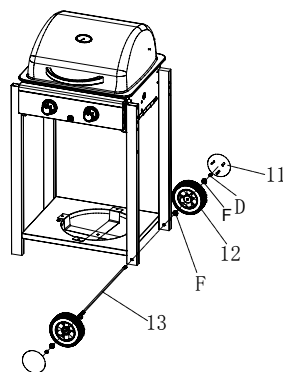

Krok 8

Přední kryt (7) namontujte na přední nohy (9A a 16A) pomocí šroubů (H).

H*4

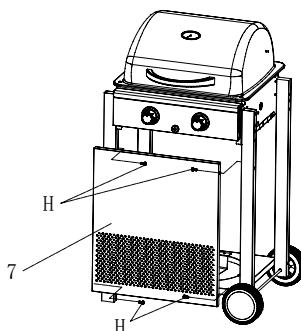

Krok 9

Připevněte dva šrouby (H) na levou stranu ovládacího panelu. Šrouby ještě neutahujte.

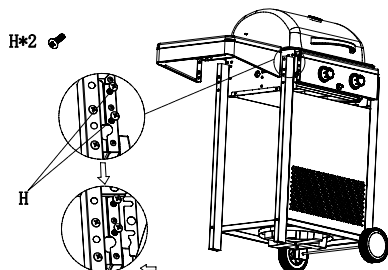

Krok 10

Levou odkládací plochu (4) zavěste vlevo a pomocí šroubů (H) a podložek (A) pevně přišroubujte.

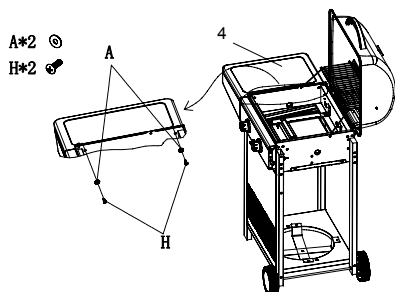

Krok 11

Levou odkládací plochu (4) vpředu připevněte pomocí šroubů (H).

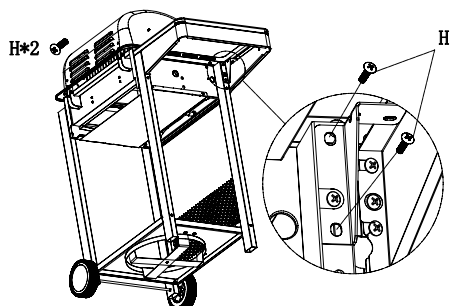

Krok 12

Levou odkládací plochu (4) vzadu připevněte pomocí šroubů (H). Všechny šrouby utáhněte.

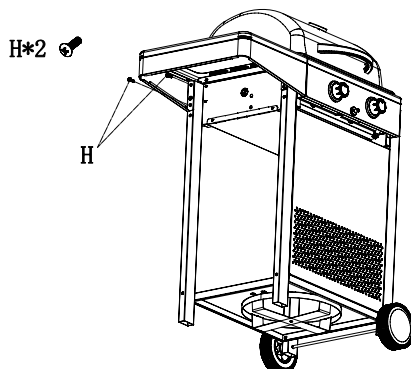

Krok 13

Připevněte dva šrouby (H) na pravou stranu ovládacího panelu. Šrouby ještě neutahujte.

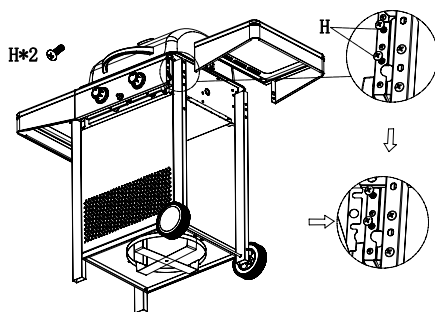

NÁVOD NA POUŽITÍ

Krok 14

Pravou odkládací plochu (14) zavěste vpravo a pomocí šroubů (H) a podložek (A) pevně přišroubujte.

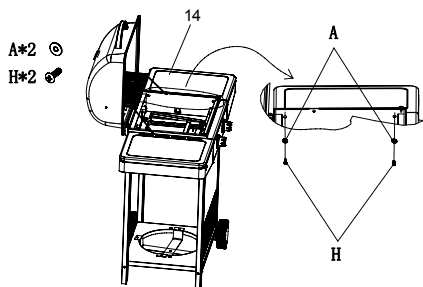

Krok 15

Pravou odkládací plochu (14) vpředu připevněte pomocí šroubů (H).

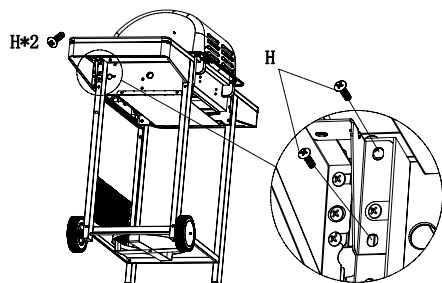

Krok 16

Pravou odkládací plochu (14) vzadu připevněte pomocí šroubů (H).

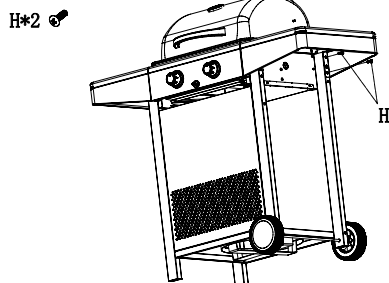

Krok 17

Připevněte pomocí šroubů (E) držadlo (5) k tácu na olej (6).

E*2

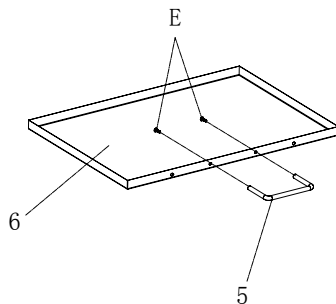

Krok 18

Tálc na olej (6) zasuňte ze zadní, spodní strany těla grilu (3).

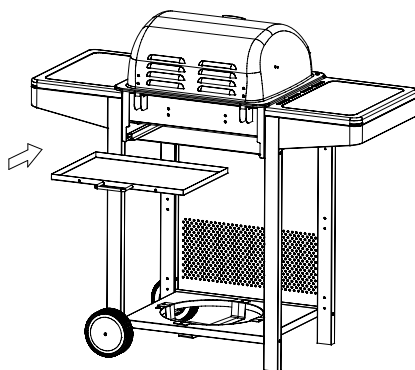

Krok 19

Do grilu položte rozdělovače plamenů (2) a rošt na grilování (1).

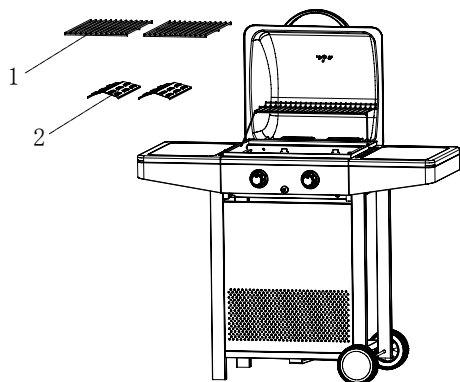

Krok 20

Gril je kompletní. Demontáž grilu probíhá opačným postupem.

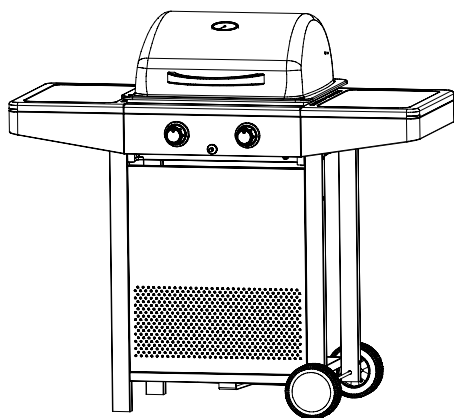

Důležité: Všechny šrouby musí být pevně utáhnuté.

Připojení plynové láhve

Tento přístroj je určen jen pro propan/butan pod nízkým tlakem a musí být vybaven odpovídajícím regulátorem nízkého tlaku a pružnou hadičkou. Tento přístroj je určen pro použití na propan/butan a 50 mBar regulátor. Použijte zodpovídající regulátor, který je certifikovaný dle BSEN 12864:2001. Na vhodnost regulátoru se informujte u svého dodavatele plynových nádob. Na provoz tohoto grilu budete potřebovat běžně dostupnou 5 kg nebo 11 kg propan-butanovou příp. butanovou láhev.

Pozor: Plynová láhev i hadice mají levotočivý závit!

Regulátor a hadička

Tyto díly se dodávají společně s grilem. Náhradní díly dostanete u dodavatelů přístroje nebo u autorizovaných LPG dodavatelů. Použijte jen regulátory a hadice, které jsou certifikovány na LP plyn s uvedenými hodnotami tlaku. Životnost regulátoru je přibližně dva roky. Doporučuje se regulátor v průběhu 2 let od data výroby vyměnit.

Používání starého nebo chybného či nesprávného regulátoru či hadice je nebezpečné. Před každým použitím grilu si zkontrolujte, zda byli použité správné díly.

Plynová hadice, kterou budete používat, musí zodpovídat předpisům a nařízením krajiny, v které budete gril používat. Délka plynové hadice nesmí přesáhnout 1,5 m. **Ucpané nebo poškozené hadice musíte ihned vyměnit.** Hadice nesmí být pokroucená ani zalomená. Ujistěte se, že plynová hadička není být pokroucená ani zalomená, a že nepřichází do kontaktu s grilem – kromě částí, které jsou určené na připojení ke grilu.

NÁVOD NA POUŽITÍ

Skladování grilu

Plynový gril může být skladován ve vnitřních prostorách, jen pokud je odpojen od plynové láhve. Jestli gril nebudete delší dobu používat, zakryjte ho ochranným krytem a skladujte ho na suchém, bezprašném místě.

Plynová láhev

Plynová láhev se k přístroji nedodává. Plynovou láhev si musí uživatel obstarat sám. Dbejte na to, aby Vám láhev nespadla, a nezacházejte s ní hrubě nebo nevhodným způsobem! Jestli nebudete gril používat, musíte plynovou láhev od grilu odpojit. Až láhev odpojíte od grilu, dejte na ni ochrannou krytku. Plynovou láhev musíte skladovat mimo gril. Skladování plynových lahví není dovoleno v podzemních prostorách, na schodišti, v přechodech nebo přejezdech budov ani v jejich bezprostřední blízkosti.

Ventily musí mít ochranné čepičky s uzavíracími matkami. Plynové láhve – i prázdné – musí být skladované ve stoje. Plynové láhve musí být skladované venku, ve svislé poloze a mimo dosah dětí. Plynové láhve se nesmí skladovat na místech, kde teplota přesahuje 50 °C. Plynové láhve se nesmí skladovat v blízkosti ohňů nebo jiných zápalných zdrojů. **V blízkosti plynových lahví je zakázané kouřit!!**

Připojení k přístroji

Pozor! Plynovou láhev nesmíte postavit na spodní odkládací plochu nebo na bočný hořák, či odkládací plochu.

Při používání plynového grilu je potřebné postavit plynovou láhev vedle grilu. Před tím, než plynovou láhev napojíte na gril, je potřebné se ujistit, že se na hlavici láhve, regulátoru nebo hořáku neukládá žádná špina. Můžou tam být pavouky nebo hmyz a ti potom můžou ucpávat hořák nebo venturi trubku. Ucpání hořáku může vést k tomu, že oheň bude směřovat pod

gril. Očistěte ucpané otvory na hořáku.

Pozor! Jednu stranu plynové hadice připevněte k regulátoru tlaku nejdříve rukou, a následně dosáhněte pomocí klíče č.17. Pozor levý závit! Nepoužívejte žádné dodatečné těsnění! Druhou, doteď volnou část plynové hadice připevněte rukou na závit přípojného ventilu umístěného na grilu. Následně dotáhněte pomocí klíče č.17. Pozor levý závit! Nepoužívejte žádné dodatečné těsnění! Regulátor tlaku s ventilem na plynové láhvi přepojte jen ručně. **Postupujte dle informací, které jsou přibaleny k regulátoru.**

Pozor! Před každým použitím zkontrolujte všechny připojení. Ujistěte se, že neuniká plyn. Zkoušku udělejte vždy pomocí mýdlové vody. Nikdy k tomu nepoužívejte otevřený oheň.

Zkouška úniku plynu

- Smíchejte saponát na mytí nádobí a 3 díly vody. Budete potřebovat asi 50 ml mýdlové vody.
- Ujistěte se, že všechny regulátory teploty jsou nastaveny na polohu (VYP).
- Spojte regulátor s plynovou láhví a zapnete hořák pomocí levého regulátoru teploty. Ujistěte se, že je napojení správné.
- Zapnete přívod plynu.
- Na hadici a všechny spoje naneste mýdlovou vodu. Jestli se objeví bublinky, uniká na tom místě plyn.
- Zabraňte úniku plynu a vykonajte zkoušku znovu.
- Po tom, co zkoušku dokončíte, vypnete plyn.
- Pokud objevíte místo, kde uniká plyn a toto místo se nedá opravit, nepokoušejte se ho opravit znovu. Obratě se v takovém případě na odborníka.
- Pokud nebude místo úniku plynu odstraněné, přístroj nepoužívejte.

Před použitím



POZOR – riziko poškození!

Používáním se šrouby můžou postupně uvolňovat a tím zhoršit stabilitu grilu.

- Kontrolujte stav šroubů před každým použitím. V případě nutnosti, utáhnete všechny šrouby znovu pro zajištění stability grilu.

Před použitím postavte gril na rovný, pevný povrch ve vnějších prostorách.

Před grilováním

Vodou opláchnete potenciální hrubé nečistoty z výroby, vyvarujte se při tom používání čisticích prostředků nebo saponátu. Na grilovací rošt naneste pomocí měkkého ubrousku kuchyňský olej.

Před každým grilováním nechte gril cca. 15 minut zahřívát.

Obsluha



NEBEZPEČÍ – riziko popálení!

Gril a grilované potraviny jsou během grilování velmi horké, takže každý kontakt s nimi může vést k vážnému popálení.

- Před prvním grilováním nechejte gril min. 15 minut zahřívát na vysokém plameni a bez toho, abyste na něm grilovali potraviny. Žárem se vnitřní části očistí a spálí se zbytky pocházející z výrobního procesu, které zůstali na barvených částech grilu. Přitom může vznikat zápach a lehký dým. Toto není porucha a mělo by to trvat jen krátkou dobu. Dbejte na dostatečné větrání.

- Dodržujte dostatečný odstup od horkých dílů, jelikož každý kontakt s nimi může vést k vážnému popálení.
- Ke grilování používejte vždy grilovací nebo kuchyňské chňapky.
- Používejte pouze grilovací nářadí, které má dlouhou rukojeť a úchopové části ze žáruvzdorného materiálu.
- Nenoste žádné oblečení se širokými rukávy.



NEBEZPEČÍ – Nebezpečí exploze!

Před tím, než zapálíte, gril si najprve pozorně přečítajte nasledujúce pokyny pre zapínanie/zapaľovanie a všetky varovné a bezpečnostné upozornenia.

- Před tím, než zapálíte, gril si nejprve pozorně přečtěte následující návod pro zapínání/zapalování a všechna varovná a bezpečnostní upozornění.
- Než gril začnete používat, zkontrolujte, zda není poškrabaný, zda v něm nejsou zářezy nebo jiná poškození.
- Pokud je plynová hadice poškozena nebo porézní, gril nepoužívejte.
- Před tím, než zapálíte hořák, otevřete víko grilu. Jinak by mohlo dojít k explozivnímu vznícení, což by mohlo mít za následek těžké poranění nebo smrt.

Zapalovací systém- zapalování pomocí piezo zapalovače

1. Před zapnutím hořáku otevřete poklop grilu.
2. Regulátor teploty dejte do pozice • (VYP)
3. Otevřete ventil na plynové láhvi. Nenaklánějte se nad grilovací plochu.
4. Zatlačte regulátor teploty, držte ho stlačený a proti směru hodinových ručiček ho

NÁVOD NA POUŽITÍ

otočte do pozice MAX (nejvyšší plamen). Zapalovač piezo v tomto momentu několikrát stlačte.

5. Uslyšíte kliknutí. Tímto se signalizuje, že se gril zapaluje. Opakujte 4-5 krát, popř. dokud nezačne hořet plamen. Pokud plamen nezačne hned hořet, postup opakujte.
POZOR! Pokud se hořák nezapálí, stiskněte regulátor teploty a otočte jím do pozice VYP. Zatáhněte i ventil na plynové láhvi. Vyčkejte 5 minut a postup buď opakujte, nebo zapalte hořák normálně zápalkou.
6. Pokud došlo k zapálení plamene, otočte případně druhý nebo všechny regulátory teploty do pozice velkého plamene (max).
7. Pokud chcete gril vypnout, otočte regulátorem na plynové lahvi do pozice OFF (VYP) a poté regulátorem teploty na grilu do pozice • (VYP).

Konvenční zapalování pomocí zápalek



NEBEZPEČÍ – riziko popálení

Gril nikdy nezapalujte zápalkou z vrchní strany, vždy iba zo spodnej strany.

1. Regulátory teploty dejte do pozice VYP.
2. Otevřete víko.
3. Otevřete ventil na plynové lahvi. Nenahýbejte se nad plochu grilu.
4. Stiskněte regulátor teploty na grilu, držte jej stisknutý a otočte jím do pozice velkého plamene (max).
5. Otvorem nacházejícím se blízko hořáku, pod bočním odkládacím stolek, prostrčte hořící, v obchodech běžně dostupnou, extra dlouhou krbovou zápalku.
6. Pro zapálení dalšího hořáku stiskněte příslušný regulátor teploty, držte jej stisknutý a otočte jím do pozice velkého

plamene (max).

Příprava pokrmů se zavřeným víkem

Plynové grily s víkem umožňují šetrnou přípravu velkých kusů masa a celých kusů drůbeže, podobně jako je tomu v troubě. Při zavřeném víku je třeba pouze jeden plamen. Nastavte teplotu na malý nebo střední plamen a zavřete víko. **VYVARUJTE SE SILNÉHO ZAHŘÁTÍ GRILU.** Každé otevření víka znamená unikání tepla a tím i prodloužení doby přípravy pokrmu. Vyvarujte se proto zbytečného otvírání víka.

Ukončení grilování

Jakmile je dokončena příprava jídla, měli byste nechat gril na 5 minut hořet na největší plamen. Tím se spálí zbytky na hořáku a usnadníte si tak čištění. Dbejte na to, aby bylo během tohoto procesu otevřeno víko.

Vypnutí grilu

Pokud chcete gril vypnout, otočte regulátorem na plynové lahvi do pozice OFF (VYP) a poté regulátorem teploty na grilu do pozice VYP. Před tím, než zavřete víko, vyčkejte, dokud nebude gril dostatečně chladný.



NEBEZPEČÍ – riziko popálení!

Pokud se hořák nezapálí, otočte regulátorem teploty ve směru hodinových ručiček do pozice (VYP) a následně stejným směrem regulátorem na plynové lahvi do pozice OFF (VYP).

Údržba a čištění

Váš gril je vyroben z vysoce kvalitních materiálů. Gril čistěte po každém použití. Pro čištění a údržbu povrchů dodržujte následující pokyny.



NEBEZPEČÍ – riziko popálení!

Před tím, než začnete gril čistit, nechtejte jej zcela vychladnout



NEBEZPEČÍ - Nebezpečí ohrožení zdraví!

K odstranění fleků nepoužívejte žádná rozpouštědla nebo ředidla. Tato jsou zdraví škodlivá a nesmí přijít do styku s potravinami.



POZOR – riziko poškození!

Nepoužívejte žádná silná nebo brusná rozpouštědla nebo drátěnky, neboť poškozují povrchy a zanechávají škrábance.

- Po každém použití nechtejte gril ještě na cca. 5min. vypálit na nejvyšší stupeň - bez toho, aniž byste na něm grilovali potraviny. Redukují se tak usazeniny z grilovaných potravin.
- Před tím, než začnete s čištěním, nastavte regulátor na plynové hadici do pozice OFF (VYP).
- Sundejte grilovací rošty (3) a řádně je očistěte vodou se saponátem. Poté je opláchněte čistou vodou a následně řádně vysušte.
- Usazeniny na grilu odstraňte pomocí měkké houbičky.
- Pokud se na vnitřní ploše víka utvořila silná vrstva tuku, můžete ji odstranit silným horkým mýdlovým roztokem. Následně opláchněte čistou vodou a před tím, než budete gril znovu používat, dokonale vysušte.

Pozor! Nikdy nepoužívejte v obchodech běžně dostupné čističe na trouby!

- Zbytky potravin, které ulpí na spodní odkládací desce, můžete odstranit kartáčem, špachtlí nebo čistící houbičkou. Následně omyjte teplou mýdlovou vodou. Opláchněte čistou vodou a vysušte.
- Před tím, než začnete s čištěním, musí být gril dostatečně ochlazený.
- Vnitřní i vnější plochy omývejte zásadně teplou mýdlovou vodou.
- Na sušení používejte měkkou, čistou utěrku. Při utírání pozor na přílišné drhnutí, abyste povrch nepoškrábali.
- Před každým použitím všechny šrouby pravidelně dotahujte, aby bylo vždy zaručeno pevné postavení grilu.
- Pokud gril nebudete používat, měli byste ho zakrýt ochranným krytem.

Čištění hořáku

- Nejprve uzavřete plynovou lahev, poté nastavte regulátor teploty do pozice VYP. (aby se plyn, který je ještě ve vedení, mohl vypálit).
- Před tím, než začnete s čištěním, musí být gril dostatečně ochlazený
- Sundejte grilovací rošty.
- Hořák očistěte měkkým kartáčkem nebo tlakem vzduchu. Následně otřete hadříkem.
- Ucpané otvory očistíte pevným čističem dýmek, drátem popř. otevřeným koncem kancelářské sponky.

Čištění zapalovací hlavy

- Pokud se plamen dá těžko zapálit, může to být tím, že špička zapalovací hlavy je ušpiččená. V tomto případě je nutné ji vyčistit. Špička zapalovací hlavy se nachází vedle otvoru hořáku (viz obr. níže).

NÁVOD NA POUŽITÍ

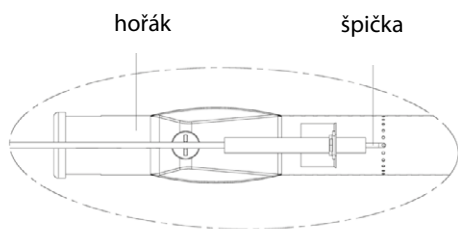

- Pro zaručení bezchybné funkce je nutné odstranit zbytky potravin mezi špičkou zapalovací hlavy a hořákem. Pro očištění špičky zapalovací hlavy a hrany hořáku použijte jemný smírek.
- Špička zapalovací hlavy by měla být od hrany hořáku vzdálená cca. 4-6 mm. Je to ideální vzdálenost pro spolehlivé zapalování.

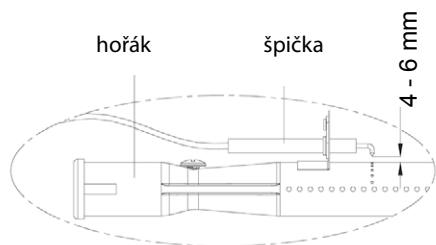

Důležitá informace

Možná, že jste ke svému grilu dostali i ochranný kryt. Pro ochranu své investice Vám doporučujeme, abyste tento ochranný kryt na gril používali vždy, když nebude gril v provozu. Dávejte ale pozor na to, abyste kryt nasazovali až poté, co bude gril chladný, čistý a suchý. Pozor! Nasadíte-li ochranný kryt na teplý, vlhký nebo neočištěný gril, může to vést ke vzniku silné koroze. Z tohoto důvodu by měl být gril před tím, než na něj nasadíte ochranný kryt vždy chladný, povrchy očištěné, a měl by být suchý. To je nutné dodržet především tehdy, když gril nebudete delší dobu používat, např. před uskladněním na zimu. Abyste zachovali kvalitu grilu po dlouhou dobu, měli byste dbát na to, aby byl tento návod na čištění a údržbu

důsledně dodržován. Starejte se pečlivě o svou investici a ta Vám bude roky věrně sloužit.

Likvidace

Obal se skládá z materiálů šetrných k životnímu prostředí, které je možno likvidovat prostřednictvím místních recyklačních sběrných dvorů. Zařízení nikdy nevyhazujte do běžného domácího odpadu. Zařízení likvidujte prostřednictvím společnosti oprávněné k likvidaci odpadu nebo místního zařízení pro likvidaci odpadu. Dodržujte platné předpisy. V případě pochyb kontaktujte své místní zařízení pro likvidaci odpadu.

Prohlášení o shodě

Tento výrobek je v souladu s evropskými i národními směrnicemi (DIN EN 1860-1).

Technické údaje

Výrobek:

Číslo dílu 3134 Plynový gril „Princeton“

Hmotnost: cca. 19,8 kg

Celkové rozměry:

cca. 116 x 54,5 x 108,5 cm (š x h x v)

Grilovací plocha: cca. 47 x 40 cm

Hořák hlavní:

2x každý 3 kW – spolu max. 6 kW

Výkon:

Spotřeba: 428 g/h

Kategorie přístroje: I 3B/P (50)

Přípojný tlak: 50 mbar DE / AT

Nastavení na tekutý plyn:

LPG/ Butan 50 mbar, Propan 50 mbar

Tryska hořáku hlavního: 0,76 mm

Max. velikost plynové láhve: průměr 230 mm,
Výška 500 mm

Odstranění závad

Závada	Možná příčina	Návrh řešení
Hořák se nechce zapálit	<ul style="list-style-type: none"> plynová lahev je prázdná vadný regulátor ucpaný hořák ucpané plynové trysky nebo plynová hadice kabel elektrody je uvolněný nebo vypadl z elektrody či zapalovací jednotky elektroda nebo kabel jsou vadné vadný zapalovací spínač 	<ul style="list-style-type: none"> nahradte ji plnou plynovou lahví nechte zkontolovat nebo vyměnit regulátor očistěte hořák vyčistěte plynové trysky a hadici kabel znovu zapojte vyměňte elektrodu nebo kabel vyměňte zapalovací spínač
Hořák nejde pomocí zápalky zapálit	<ul style="list-style-type: none"> plynová lahev je prázdná vadný regulátor ucpaný hořák ucpané plynové trysky nebo plynová hadice 	<ul style="list-style-type: none"> nahradte ji plnou plynovou lahví nechte zkontolovat nebo vyměnit regulátor očistěte hořák vyčistěte plynové trysky a hadici
Malý plamen nebo zhášení plamene (oheň v palivové trubce nebo slyšitelný burácivý zvuk)	<ul style="list-style-type: none"> plynová lahev je příliš malá ucpaný hořák ucpané plynové trysky nebo plynová hadice příliš silný vítr v okolí grilu 	<ul style="list-style-type: none"> použijte větší plynovou lahev očistěte hořák vyčistěte plynové trysky a hadici postavte gril na místo, kde bude chráněn před větrem
Regulátorem teploty lze ztěžka otáčet	<ul style="list-style-type: none"> zablokovaný plynový ventil 	<ul style="list-style-type: none"> -vyměňte plynový ventil

Záruka

Zakoupili jste vysoce kvalitní výrobek. Společnost TEPRO GARTEN GmbH poskytuje na své výrobky záruku v rozsahu záručních podmínek při jejich běžném, rekreačním a nekomerčním využití po dobu 24 (dvaceti čtyř) měsíců od data nákupu na všechny součásti, pokud jde o poškození či výrobní vady. Záruka se nevztahuje na žádné snadno

opotřebovatelné součásti, jako jsou grilovací rošty, mřížka na uhlí či hořáky, ani na nerovnoměrnost a zabarvení smaltu, odloupávání barvy způsobené připáleným tukem a mírnou korozi, například povrchovou rez. Veškeré další výdaje jako práce, přeprava, dopravné, a balné budou při uplatnění záruky účtovány kupujícímu. Distributor si vyhrazuje právo nést způsobené náklady sám nebo je účtovat

NÁVOD NA POUŽITÍ

kupujícím. Tato záruka se nevztahuje na závady či problémy způsobené záměrným poškozením, zneužitím, modifikací, nevhodným použitím, nedbalostí, opotřebením, nesprávnou montáží nebo nevhodnou údržbou.

Servis

V případě jakýchkoli technických dotazů se obraťte na naše oddělení služeb. Tento výrobek byl pečlivě vyroben a zabalen. Pokud budete mít nějakou stížnost, naši zaměstnanci vám rádi pomohou. Technické změny a závady jsou vyloučeny.

Distributor

tepro Garten GmbH
Carl-Zeiss-Straße 8/4
D-63322 Rödermark
E-mail: info@tepro-gmbh.de nebo
backoffice@tepro-gmbh.de
Web: www.tepro-gmbh.de

Distributor pro Českou republiku a Slovensko

NEMO Czech s.r.o.
Na Skalce 941
150 00 Praha 5
E-mail: obchod@nemoczech.cz
Tel.: +420 608 658 976
+421 918 234 057

