

Návod k použití

---

# **MUZ 4 DS 2**

---

B-11-01



## **Přídavný elektrický kráječ**

### **Popis kráječe**

#### **Obr. 1**

1. Nacpávátko.
2. Horní část pláště s plnicím otvorem.
3. Dolní část pláště s výstupním otvorem.
4. Pohonný hřídel.
5. Unašeč.
6. **Otočný krájecí kotouč.**  
Strana č. „1“ pro silné plátky.  
Strana č. „3“ pro tenké plátky.
7. **Otočný strouhací kotouč.**  
Strana č. „2“ pro hrubé strouhání.  
Strana č. „4“ pro jemné strouhání.
8. Kotouč na drcení („5“).

#### **Z bezpečnostních důvodů musíte dodržovat následující pokyny.**

Nepoužívejte nikdy elektrický kráječ bez horní části pláště.

Kráječ nikdy nenasazujte nebo nesundávejte při běžícím kuchyňském robotu.

Nikdy nesahejte do plnicího otvoru. Vždy používejte nacpávátko.

Nikdy nesahejte do výstupního otvoru.

**Pozor!** Kotouče jsou ostré a mají hrany.

### **Složení kráječe**

Před prvním použitím jednotlivé části kráječe důkladně opláchněte teplou vodou.

Jednotlivé díly složte následovně.

#### **Obr. 2**

1. Dolní část pláště.
2. Pohonný hřídel s unašečem.
3. Kotouč.
4. Horní část pláště.
5. Nacpávátko.

### **Použití**

Horní a dolní část pláště složte tak, aby obě označení ( šipka na horní a dolní části) se kryla. Potom horní část pláště otáčejte ve směru hodinových ručiček, až zaskočí. Kráječ nasadte na odpovídající pohon a otočte jím rovněž ve směru hodinových ručiček k zarážce (**obr. 3**).

Kráječ je vhodný s

- **otočným krájecím kotoučem**  
ke krájení zeleniny, např. okurek, mrkve, zelí.  
Strana č. „1“ pro silné plátky.  
Strana č. „3“ pro tenké plátky.  
Přepínací stupeň 3.  
Vařené, nemoučné brambory krájejte pouze za studena a to na stupni 2 a v pracovní poloze 5. Housky, chleba nebo dřevnatou zeleninu nekrájejte.
- **otočným strouhacím kotoučem**  
ke strouhání, např. brambor, jablek, celeru.  
Strana č. „2“ pro hrubé strouhání.  
Strana č. „4“ pro jemné strouhání.  
Stupeň 2 nebo 3.
- **kotoučem na drcení**  
k drcení syrových brambor, tvrdého sýra, ořechů, čokolády.  
(Čokoláda se musí před drcením uložit na nějakou dobu do chladničky nebo mrazáku).  
Stupeň 3.

Potravinu vložte do plnicího otvoru a nacpávátkem vsuňte dovnitř. K dosažení rovnoměrných plátků při tenkém krájení, např. mrkve, ji vsouvajte ve svazku svisle. Jestliže se krájené potraviny vzpříčí, kráječ vypněte, sundejte horní část pláště, vyprázdněte plnicí otvor a odstraňte zbytky.

Při práci v poloze „5“ lze pod výstupní otvor kráječe položit talíř nebo misku (**obr. 4**). Při pracovní poloze 1 podložte hnětací mísu (**obr. 5**).

#### **Pozor!**

Zabraňte směsnání potravin ve výstupním otvoru.

## **Sejmutí a rozložení kráječe**

Otočný spínač nastavte na polohu „0“. Kráječ otáčením proti směru hodinových ručiček uvolněte a sundejte. Horní část pláště otočte rovněž proti směru hodinových ručiček a sundejte ji. K vyjmutí kotouče uchopte pohonný hřídel a vytáhněte jej směrem nahoru (obr. 6).

## **Čištění**

Všechny části kráječe lze mýt v myčce na nádobí. K odstranění červeného povlaku, který na kráječi vzniká po krájení mrkve, stačí kráječ otřít hadrem s několika kapkami oleje. Pak kráječ opláchněte nebo omyjte v myčce.

## **Místo nouzového zlomu**

### **Obr. 7**

Místo nouzového zlomu (a) chrání pohon před poškozením. Pohonný hřídel praskne při nadměrném zatížení (např. při krájení tvrdého sýra, chleba, housek a silně zdřevnatělé zeleniny, nebo při směsnání potravin ve výstupním otvoru). Odstraňte zbytky potravin z unašeče. Při novém skládání musí zapadnout ozubení na unašeči (b) do mezery na pohonném hřídeli (a). Pohonný hřídel lze zakoupit v servisní službě.

## **Zvláštní příslušenství**

### **Obr. 8**

### **Kotouč na krájení bramborových hranolků (a).**

Sundejte kryt kráječe. Nasaďte pohonný hřídel s unašečem a pak kotouč na hranolky noži nahoru. Zavřete plášť a do plnicího otvoru naplňte brambory. Dejte nacpávátko do plnicího otvoru a zapněte spotřebič. Brambory posouvejte. **Spotřebiče vypněte** a znovu naplňte brambory. S kotoučem na hranolky pracujte na stupni 3. **Pozor!** Brambory doplňujte jen při vypnutém spotřebiči.

### **Hrubý strouhací kotouč (b).**

K rozmělnění syrových brambor na bramborovou kaši a bramborové knedlíky. Kotouč nasaďte do kráječe korunkami vzhůru a zavřete plášť. S hrubým kotoučem pracujte na stupni 3.

### **Kotouč julien (c).**

Ke krájení zeleniny, brambor, ředkviček, celeru nebo tvrdšího ovoce na dlouhé tenké proužky. U takto nakrájené zeleniny se u stejného množství zkrátí doba vaření. Kotoučem můžete také dát potravinám klasický a velmi dekorativní vzhled. Kotouč nasaďte noži nahoru. Zavřete kryt a naplňte do plnicího otvoru potraviny. Zapněte spotřebič. Nacpávátkem vsouvejte krájené potraviny do spotřebiče. Spotřebič vypněte a znovu naplňte. S tímto kotoučem pracujte na stupni 4. **Pozor!** Krájené potraviny plňte jen při vypnutém spotřebiči.

Změny vyhrazeny.

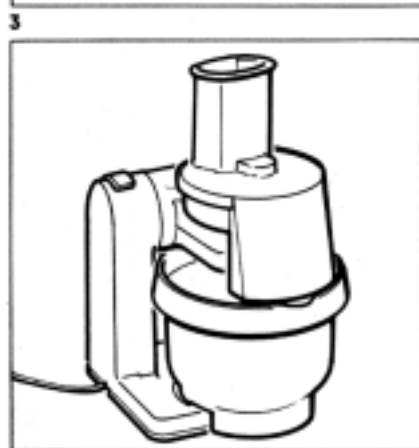
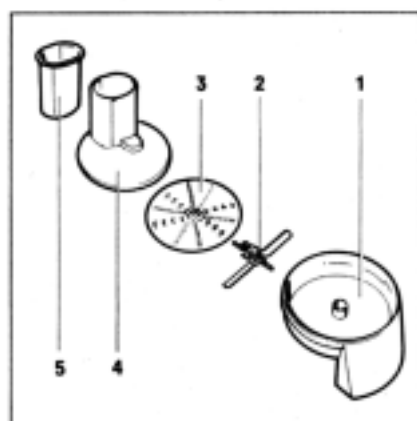
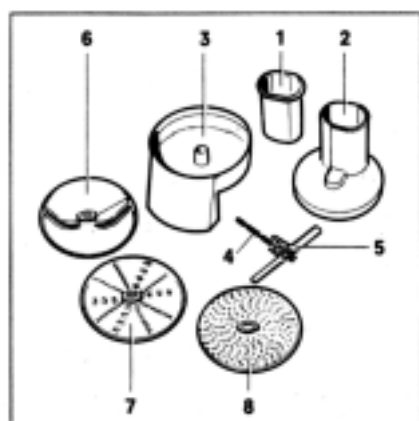

5

6

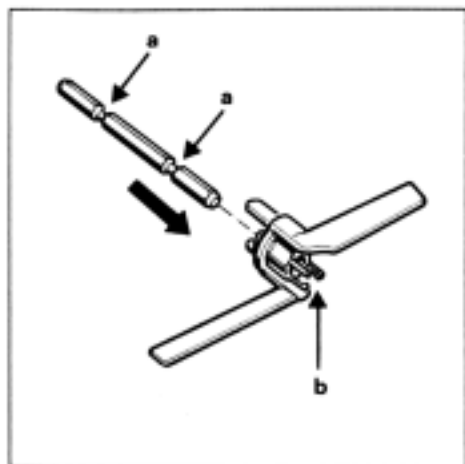

7

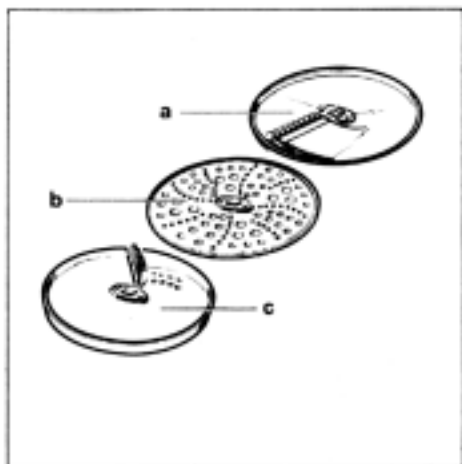

8

---

## Ujištění dovozce o vydání prohlášení o shodě

Vážený zákazníku,

dle § 13, odst.5 zákona č. 22/97 Sb. Vás ujišťujeme, že na všechny výrobky distribuované společností BSH domácí spotřebiče s. r. o. našim obchodním partnerům bylo vydáno prohlášení o shodě ve smyslu zákona č. 22/97 Sb. a příslušných nařízení vlády.

Toto ujištění dovozce o vydání prohlášení o shodě se vztahuje na všechny výrobky včetně plynových spotřebičů, které jsou obsaženy v aktuálním ceníku firmy BSH domácí spotřebiče s. r. o.

