

CS	Návod k použití	2
NL	Gebruiksaanwijzing	14
ET	Kasutusjuhend	25
FI	Käyttöohje	35
FR	Notice d'utilisation	46
DE	Benutzerinformation	58
LV	Lietošanas instrukcija	70
LT	Naudojimo instrukcija	81

# USER MANUAL

Mikrovltná trouba  
Magnetron  
Mikrolaineahi  
Mikroaaltouuni  
Four à micro-ondes  
Mikrowellenofen  
Mikrovilņu krāsns  
Mikrobangų krosnelė

## Obsah

---

Bezpečnostní informace	2	Užitečné rady a tipy	9
Bezpečnostní pokyny	4	Čištění a údržba	10
Popis spotřebiče	6	Odstraňování závad	10
Před prvním použitím	6	Instalace	11
Denní používání	6	Poznámky k ochraně životního prostředí	12
Použití příslušenství	9		

Změny vyhrazeny.

## Bezpečnostní informace

---

Tento návod si pečlivě přečtěte ještě před instalací spotřebiče a jeho prvním použitím. Výrobce nezodpovídá za škody a zranění způsobená nesprávnou instalací či chybným používáním. Návod k použití vždy uchovávejte spolu se spotřebičem pro jeho budoucí použití.

### Bezpečnost dětí a postižených osob

**⚠ Upozornění** Hrozí nebezpečí udušení, úrazu nebo jiných trvalých následků.

- Tento spotřebič smí používat děti starší osmi let nebo osoby se sníženými fyzickými, smyslovými nebo duševními schopnostmi nebo osoby bez patřičných zkušeností a znalostí pouze, pokud tak činí pod dozorem osoby, která je zodpovědná za jejich bezpečnost.
- Nenechte děti hrát si se spotřebičem.
- Všechny obaly uschovejte z dosahu dětí.
- Je-li spotřebič v provozu nebo pokud chladne, nedovolte dětem a domácím zvířatům, aby se k němu přibližovaly. Přístupné části jsou horké.
- Pokud je spotřebič vybaven dětskou bezpečnostní pojistkou, doporučuje se ji aktivovat.
- Čištění a uživatelskou údržbu spotřebiče by neměly provádět děti bez dozoru.
- Držte spotřebič a jeho kabel mimo dosah dětí mladších osmi let.

## Všeobecné bezpečnostní informace

- Tento spotřebič je určen pro použití v domácnosti a pro následující způsoby použití:
  - kuchyňky pro zaměstnance v obchodech, kancelářích a jiných pracovních prostředích;
  - farmářské domy;
  - pro zákazníky hotelů, motelů a jiných ubytovacích zařízení;
  - penziony a ubytovny.
- Při provozu je vnitřek spotřebiče horký. Nedotýkejte se topných těles ve spotřebiči. Při vkládání či vyjímání příslušenství či nádobí vždy používejte kuchyňské chňapky.
- K čištění spotřebiče nepoužívejte čisticí zařízení na páru.
- Před údržbou odpojte spotřebič od napájení.
- Jsou-li poškozena dvířka nebo těsnění dvířek, nesmí se spotřebič používat, dokud jej neopraví kvalifikovaná osoba.
- Údržbu či opravy, které zahrnují sejmutí krytu chránícího před vystavením mikrovlnné energii, může provádět pouze kvalifikovaná osoba.
- Tekutiny či jiné potraviny neohřívejte v hermeticky uzavřených nádobách. Mohou explodovat.
- Používejte jen nádobí vhodné k použití v mikrovlnných troubách.
- Při ohřívání potravin v plastových či papírových nádobách sledujte spotřebič z důvodu jejich možného vznícení.
- Tento spotřebič je určen k ohřevu potravin a nápojů. Sušení potravin nebo oděvů a ohřívání zahřívacích podložek, pantoflů, hub, vlhkých hadrů a podobných předmětů může způsobit poranění, vznícení či požár.
- Pokud ze spotřebiče vychází kouř, spotřebič vypněte nebo odpojte od sítě a nechte dvířka zavřená, aby se případné plameny uhasily.

- Ohřívání nápojů v mikrovlnné troubě může vést k utajenému varu a pozdějšímu prudkému vystříknutí kapaliny. S nádobou je proto nutné zacházet opatrně.
- Kojenecké láhve nebo skleničky s dětskou výživou byste měli zamíchat nebo protřepat a před podáním si ještě ověřit jejich teplotu, aby se dítě nespálilo.
- Vajíčka ve skořápce a vajíčka vařená natvrdo by se neměla ve spotřebiči ohřívat, protože mohou explodovat i po dokončení mikrovlnného ohřevu.
- Spotřebič je nutné pravidelně čistit a odstraňovat jakékoliv zbytky potravin.
- Pokud není spotřebič udržován v čistém stavu, může jeho povrch zkorodovat, a ovlivnit tak celkovou životnost spotřebiče a vést k nebezpečným situacím.
- Dbejte na minimální rozměry skříňky (podle situace). Řiďte se pokyny v části instalace.
- Spotřebič je nutné provozovat spolu s otevřenými ozdobnými dvířky (podle situace).
- Nepoužívejte drsné čisticí prostředky nebo ostré kovové škrabky k čištění skleněných dvířek, mohly by poškrábat povrch, což by mohlo následně vést k rozbití skla.
- Jestliže je poškozený přívodní kabel, smí ho vyměnit pouze výrobce, servisní technik nebo osoba s podobnou příslušnou kvalifikací, jinak by mohlo dojít k úrazu.



## Bezpečnostní pokyny

### Instalace



**Upozornění** Tento spotřebič smí instalovat jen kvalifikovaná osoba.

- Odstraňte veškerý obalový materiál.
- Poškozený spotřebič neinstalujte ani nepoužívejte.
- Řiďte se pokyny k instalaci dodanými spolu s tímto spotřebičem.

- Při přemísťování spotřebiče buďte vždy opatrní, protože je těžký. Vždy noste ochranné rukavice.
- Netahejte spotřebič za držadlo.
- Dodržujte minimální vzdálenosti od ostatních spotřebičů a nábytku.
- Ujistěte se, že je spotřebič namontován pod bezpečnou konstrukcí a vedle bezpečných konstrukcí.

- Strany spotřebiče musí být umístěny vedle spotřebičů nebo kuchyňského nábytku stejné výšky.

### Připojení k elektrické síti

 **Upozornění** Hrozí nebezpečí požáru nebo úrazu elektrickým proudem.

- Veškerá elektrická připojení by měla být provedena kvalifikovaným elektrikářem.
- Spotřebič musí být uzemněn.
- Zkontrolujte, zda údaje o napájení na typovém štítku souhlasí s parametry elektrické sítě. Pokud tomu tak není, obraťte se na elektrikáře.
- Pokud je spotřebič spojen se zásuvkou pomocí prodlužovacího kabelu, přesvědčte se, že je kabel uzemněný.
- Dbejte na to, abyste nepoškodili napájecí kabel a síťovou zástrčku. Pro výměnu napájecího kabelu se obraťte na servisní středisko nebo elektrikáře.
- Neodpojujte spotřebič ze zásuvky tahem za kabel. Vždy tahejte za zástrčku.

### Použití spotřebiče

 **Upozornění** Hrozí nebezpečí zranění, popálení, úrazu elektrickým proudem či výbuchu.

- Tento spotřebič používejte v domácnosti.
- Neměňte technické parametry tohoto spotřebiče.
- Ujistěte se, že nejsou ventilační otvory zakryté.
- Zapnutý spotřebič nenechávejte bez dozoru.

- Dvířka spotřebiče nikdy neotvírejte násilím.
- Nepoužívejte spotřebič jako pracovní plochu nebo k odkládání předmětů v jeho vnitřku.

### Čištění a údržba

 **Upozornění** Hrozí nebezpečí poranění, požáru nebo poškození spotřebiče.

- Před čištěním nebo údržbou spotřebič vždy vypněte a vytáhněte síťovou zástrčku ze zásuvky.
- Spotřebič čistěte pravidelně, abyste zabránili poškození materiálu jeho povrchu.
- Dbejte na to, aby na povrchu dveřního těsnění nezůstávaly zbytky jídel nebo čisticích prostředků.
- Zbytky tuků či jídel ve spotřebiči mohou způsobit požár.
- Vyčistěte spotřebič vlhkým měkkým hadrem. Používejte pouze neutrální mycí prostředky. Nepoužívejte prostředky s drsnými částicemi, drátěnky, rozpouštědla nebo kovové předměty.
- Použijete-li sprej do trouby, řiďte se bezpečnostními pokyny uvedenými na jeho balení.

### Likvidace

 **Upozornění** Hrozí nebezpečí úrazu či udušení.

- Odpojte spotřebič od elektrické sítě.
- Odřízněte a vyhoďte síťový kabel.

## Popis spotřebiče

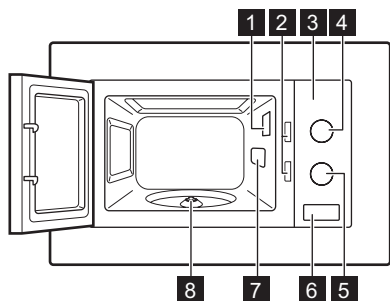

- 1 Žárovka
- 2 Bezpečnostní blokovací zámek
- 3 Ovládací panel
- 4 Ovladač nastavení výkonu
- 5 Ovladač časového spínače
- 6 Otvírání dvířek
- 7 Kryt vlnovodu
- 8 Hřídel otočného talíře

## Příslušenství

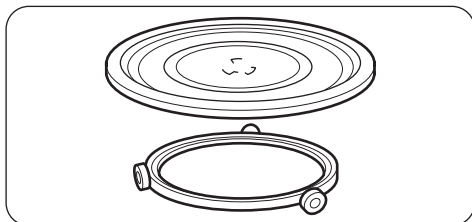

### Souprava otočného talíře

Skleněná varná podložka a vodící kruhový držák válečků.

-  Při přípravě jídla ve spotřebiči vždy používejte soupravu otočného talíře.

## Před prvním použitím

 **Upozornění** Viz kapitoly o bezpečnosti.

### První čištění

- Vyměňte ze spotřebiče všechno příslušenství.

- Před prvním použitím spotřebič vyčistěte.

**Důležité** Řiďte se částí „Čištění a údržba“.

## Denní používání

 **Upozornění** Viz kapitoly o bezpečnosti.

### Zapnutí a vypnutí spotřebiče

1. Otočením ovladače nastavení výkonu nastavte výkon.
2. Otočením ovladače časového spínače nastavte čas a spotřebič začne automaticky pracovat.
3. Spotřebič můžete vypnout následujícím způsobem:

- vyčkáním, dokud se spotřebič nevypne automaticky, když ovladač časového spínače dosáhne polohy **0**.
- otočením ovladače časového spínače do polohy **0**.
- stisknutím otevírání dvířek. Spotřebič se automaticky zastaví. Zavřením dvířek pokračujete v přípravě jídla. Tuto funkci používejte ke kontrole jídel.

Když ovladač časového spínače dosáhne polohy **0**, zazní zvukový signál.

 **Pozor** Nezapínejte spotřebič, nejsou-li v něm vloženy potraviny.

## **Všeobecné informace o používání spotřebiče**

### **Obecné informace:**

- Po vypnutí spotřebiče nechte jídlo několik minut odstát.
- Před přípravou pokrmů odstraňte obaly z hliníkové fólie, kovové nádoby atd.

### **Vaření:**

- Pokud to je možné, vařte pokrm zakrytý materiálem vhodným pro mikrovlnnou troubu. Nezakryté potraviny připravujte pouze, chcete-li uchovat kůrčičku.
- Neohřívajte potraviny příliš dlouho a na příliš vysoký výkon. Potraviny by mohly vyschnout, spálit se nebo se na některých místech vznítit.
- Ve spotřebiči nepřipravujte vejce ve skořápkách a šneky, protože mohou prasknout. V případě smažených vajec nejprve propíchněte žloutek.
- Potraviny se slupkou nebo kůrčičkou – např. jablka, rajčata, brambory, uzeniny – propíchněte, aby nepraskly.
- Chlazené nebo zmrazené pokrmy vyžadují delší dobu přípravy.
- Pokrmy obsahující omáčku by měly být občas zamíchány.
- Zelenina mající pevnou strukturu, například mrkev, hrách nebo květák, musí být vařena ve vodě.
- V polovině přípravy vždy větší kusy otočte.
- Pokud to je možné, nakrájejte zeleninu na podobně velké kusy.
- Použijte ploché, široké mísy.

- Nepoužívejte nádobí z porcelánu, keramiky nebo hlíny s malými dírkami, například na rukojetích nebo neglazovaných dnech. Vlhkost pronikající do otvorů může způsobit prasknutí nádobí po jeho zahřátí.
- Skleněná varná podložka slouží jako plocha pro ohřev potravin nebo tekutin. Je důležitá pro chod mikrovlnné trouby.

### **Rozmrazování masa, ryb, drůbeže:**

- Umístěte zmrazené, rozbalené potraviny na obrácený malý hluboký talíř s nádobkou umístěnou vespodu, aby se při rozmrazování mohla zachytávat odtékající tekutina.
- Asi v polovině času rozmrazování potraviny obraťte. Pokud to je možné, rozdělte je na kusy, které postupně odebírejte, jakmile se rozmrazí.

### **Rozmrazování másla, částí dortů, tvarohu:**

- Tyto potraviny nerozmrazujte zcela ve spotřebiči, ale nechte dokončit jejich rozmrazování při pokojové teplotě. Dosáhnete tím rovnoměrnějších výsledků. Před rozmrazováním odstraňte kovový nebo hliníkový obal.

### **Rozmrazování ovoce a zeleniny:**

- Ovoce a zeleninu nerozmrazujte ve spotřebiči úplně, pokud je dále budete zpracovávat čerstvé. Nechte dokončit jejich rozmrazování při pokojové teplotě.
- Vyšší mikrovlnný výkon můžete použít k vaření ovoce a zeleniny bez jejich předchozího rozmrazení.

### **Hotová jídla:**

- Ve spotřebiči můžete připravovat hotová jídla, pouze pokud je jejich balení vhodné k použití v mikrovlnné troubě.
- Je nutné se řídit pokyny výrobce uvedenými na obalu (například sejmutí kovového obalu a propíchnutí plastové fólie).

## Vhodné nádoby a materiály

Nádobí/Materiál	Mikrovlnná trouba		
	Rozmrazování	Ohřev	Vaření
Žárovzdorné sklo a porcelán (bez kovových dílů, například Pyrex, žárovzdorné sklo)	X	X	X
Nežárovzdorné sklo a porcelán <sup>1)</sup>	X	--	--
Sklo a sklokeramika ze žárovzdorného a mrazuvzdorného materiálu (například Arcoflam), grilovací rošt	X	X	X
Keramika <sup>2)</sup> , kamenina <sup>2)</sup>	X	X	X
Plast, žárovzdorný do 200 °C <sup>3)</sup>	X	X	X
Kartón, papír	X	--	--
Fólie	X	--	--
Fólie na pečení s uzávěrem vhodným pro mikrovlnnou troubu <sup>3)</sup>	X	X	X
Pečící misky zhotovené z kovu, například smaltované, litinové	--	--	--
Formy na pečení, černě lakované nebo se silikonovou vrstvou <sup>3)</sup>	--	--	--
Plech na pečení	--	--	--
Opékačí nádoby, například pražicí pánvičky nebo zapékačí formy	--	X	X
Hotová jídla v obalech <sup>3)</sup>	X	X	X

1) Bez stříbrné, zlaté, platinové nebo kovové vrstvy/dekorace

2) Bez skleněných nebo kovových částí, bez glazury s obsahem kovu

3) Je nutné řídit se pokyny výrobce ohledně maximálních teplot.

**X - vhodné**

**-- nevhodné**

## Tabulka nastavení výkonu

Symbol	Nastavení výkonu	Výkon
	Nízký výkon	119 W
	Středně nízký výkon / Rozmrazování	231 W
	Střední výkon	385 W
	Středně vysoký výkon	539 W
	Vysoký výkon	700 W



## Použití příslušenství

 **Upozornění** Viz kapitoly o bezpečnosti.

### Vložení soupravy otočného talíře

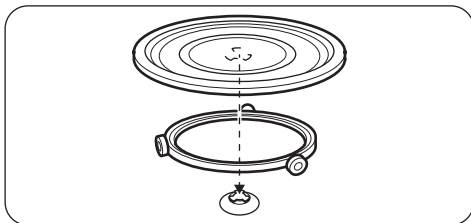

1. Vodicí lištu válečků položte okolo hřídele otočného talíře.
2. Skleněnou varnou podložku položte na vodicí lištu válečků.

 **Pozor** Nepřipravujte pokrmy bez soupravy otočného talíře. Používejte pouze soupravu otočného talíře dodávanou se spotřebičem.

 Nikdy nepřipravujte potraviny přímo na skleněné varné podložce.

## Užitečné rady a tipy

### Tipy pro mikrovlnou troubu

Problém	Řešení
Pro připravované množství jídla nenajdete žádné údaje.	Vyhleďte podobný pokrm. Prodlužte nebo zkratíte čas vaření podle následujícího pravidla: <b>Dvojnásobné množství jídla = téměř dvojnásobný čas, Poloviční množství jídla = poloviční čas</b>
Pokrm je příliš suchý.	Nastavte kratší dobu přípravy nebo nižší výkon mikrovln.
Pokrm stále není rozmrazený, horký nebo uvařený ani po uplynutí nastaveného času.	Nastavte delší dobu přípravy nebo vyšší výkon. Berte na vědomí, že větší pokrmy potřebují více času.
Po uplynutí doby přípravy je pokrm na okrajích přehřátý, ale uprostřed není hotový.	Příště zvolte nižší výkon a delší čas. Tekutiny, např. polévky, v polovině doby přípravy zamíchejte.

V případě rýže dosáhnete lepších výsledků při použití plochých a širších misek.

### Rozmrazování

Pečení vždy rozmrazujte tučnou stranou směrem dolů.

Nerozmrazujte zakryté maso, protože by mohlo dojít k jeho vaření místo rozmrazování. Drůbež vždy rozmrazujte prsy směrem dolů.

### Vaření

Chlazené maso a drůbež vždy vyndejte z chladničky alespoň 30 minut před přípravou.

Po dokončení přípravy nechte maso, drůbež, ryby a zeleninu zakrytou odstát.

Ryby potřete trochou oleje či rozpuštěného másla.

Přidejte 30 - 45 ml studené vody na každých 250 g zeleniny. Před přípravou zeleninu nakrájejte na kousky o stejné velikosti. Všechnu zeleninu připravujte zakrytou.

### Opakovaný ohřev

Když ohříváte hotová jídla, vždy se řiďte pokyny na jejich balení.

# Čištění a údržba

 **Upozornění** Viz kapitoly o bezpečnosti.

## Poznámky k čištění:

- Přední stranu spotřebiče otřete měkkým hadříkem namočeným v roztoku teplé vody a mycího prostředku.
- K čištění kovových ploch používejte běžný čisticí prostředek.
- Vnitřek spotřebiče čistěte po každém použití. Nečistoty se pak snadněji odstraňují a nepřipíkájí se.
- Odolné nečistoty odstraňte pomocí speciálního prostředku.

- Všechno příslušenství pravidelně myjte a nechte vyschnout. Použijte měkký hadr a vlažnou vodu s mycím prostředkem.
- Ke změkčení obtížně odstranitelných zbytků nechte vařit sklenici vody při plném mikrovlnném výkonu po dobu dvou až tří minut.
- Zápachu se zbavíte vařením sklenice vody s dvěma lžičkami citrónové šťávy při plném mikrovlnném výkonu po dobu pěti minut.

## Odstraňování závad

 **Upozornění** Viz kapitoly o bezpečnosti.

Problém	Možná příčina	Řešení
Spotřebič vůbec nefunguje.	Spotřebič je vypnutý.	Zapněte spotřebič.
Spotřebič vůbec nefunguje.	Spotřebič není zapojený do zásuvky.	Zapojte spotřebič do zásuvky.
Spotřebič vůbec nefunguje.	Spálená pojistka v pojistkové skřínce.	Zkontrolujte pojistku. Jestliže se pojistka spálí vícekrát, obraťte se na kvalifikovaného elektrikáře.
Spotřebič vůbec nefunguje.	Dvířka nejsou správně zavřená.	Ujistěte se, že dvířka nic neblokuje.
Osvětlení nefunguje.	Vadná žárovka.	Je nutné vyměnit žárovku.
Uvnitř spotřebiče dochází k jiskření.	Je vloženo kovové nádobí nebo nádobí s kovovým zdobením.	Vyměňte nádobí ze spotřebiče.
Uvnitř spotřebiče dochází k jiskření.	Kovové vidlice nebo hliníková fólie se dotýkají vnitřních stěn spotřebiče.	Ujistěte se, že se vidlice nebo fólie nedotýkají vnitřních stěn.
Souprava otočného talíře vydává škrábavé zvuky.	Pod skleněnou varnou podložkou je cizí předmět nebo nečistoty.	Vyčistěte oblast pod skleněnou varnou podložkou.
Spotřebič přestal pracovat bez jasného důvodu.	Došlo k poruše.	Pokud se situace zopakuje, obraťte se na autorizované servisní středisko.

Pokud problém nemůžete vyřešit sami, obraťte se na svého prodejce nebo na středisko zákaznického servisu.

Potřebné údaje pro středisko zákaznického servisu najdete na typovém štítku spotřebiče.

Doporučujeme, abyste si údaje napsali zde:

Model (MOD.)

Výrobní číslo (PNC)

Sériové číslo (SN)

.....

.....

.....

## Instalace

**⚠ Upozornění** Viz kapitoly o bezpečnosti.

**⚠ Pozor** Nezakrývejte ventilační otvory. Učiníte-li tak, spotřebič se může přehřívat.

**⚠ Pozor** Nezapojujte spotřebič do adaptérů či prodlužovacích kabelů. Mohlo by dojít k přetížení a riziku požáru.

- Tento spotřebič je určen pouze k vestavbě.
- V osazené skříňce nesmí být za spotřebičem zadní stěna.
- Spotřebič umístěte mimo oblast, kde se nachází pára, horký vzduch či stříkající voda.
- Když spotřebič přepravujete za chladného počasí, nespouštějte jej okamžitě po instalaci. Nechte jej stát při pokojové teplotě a absorbovat teplo.

### Elektrická instalace

**⚠ Upozornění** Elektrickou instalaci smí provádět pouze kvalifikovaná osoba.

**i** Výrobce nenese odpovědnost za úrazy či škody způsobené nedodržením bezpečnostních pokynů uvedených v kapitole „Bezpečnostní informace“.

Spotřebič se dodává se síťovou zástrčkou a napájecím kabelem.

**⚠ Pozor** Minimální výška instalace je 85 cm.

1. Zkontrolujte, zda rozměry nábytku odpovídají instalačním rozměrům.

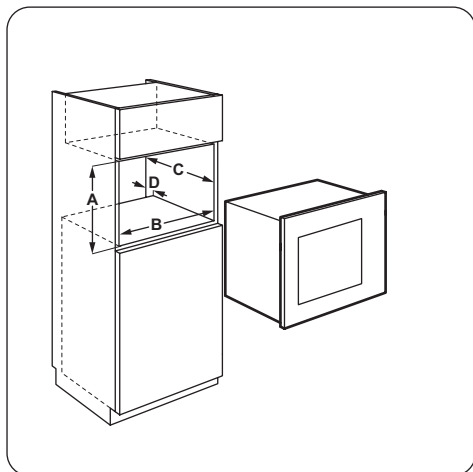

### Instalační rozměry

Rozměry	mm
A	380 + 2
B	560 + 8
C	300 - 550
D	18

2. Pokud hloubka skříňky přesahuje 300 mm, položte šablonu na dno skříňky a zkontrolujte, zda ji lze správně umístit. Pokud ano, označte místa pro šrouby. Odstraňte šablonu a upevněte konzolu pomocí šroubů.

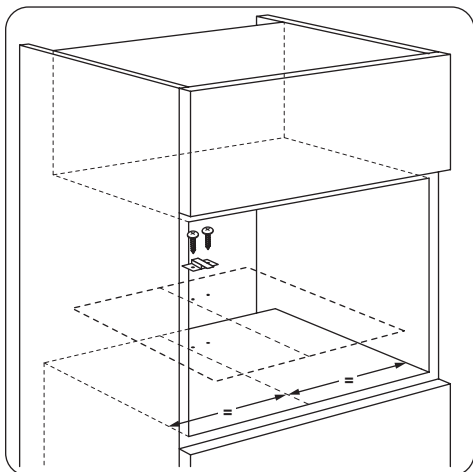

**i** Tento krok přeskočte, pokud je hloubka skříňky 300 mm.

3. Nainstalujte spotřebič.

**i** Pokud jste připevnili konzolu, ujistěte se, že zajistí zadní stranu spotřebiče.

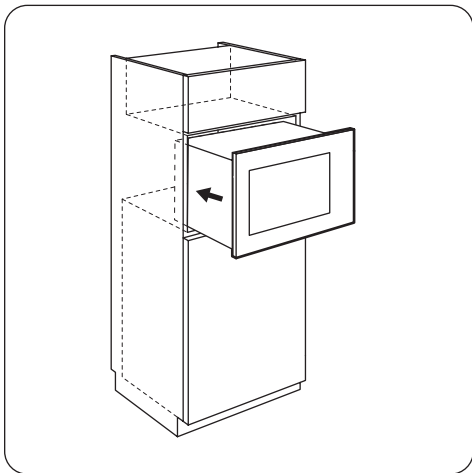

4. Otevřete dvířka a připevněte spotřebič ke skříňce pomocí šroubu.

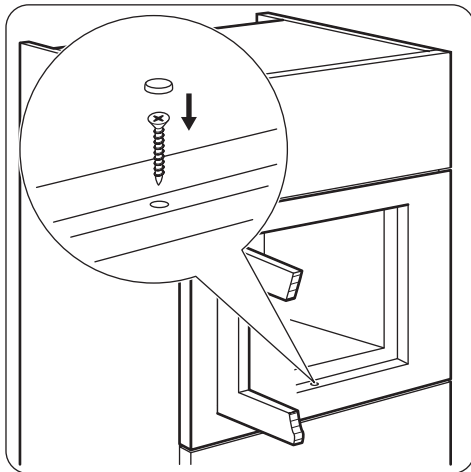

## Poznámky k ochraně životního prostředí

Recykluje materiály označené symbolem ♻️. Obaly vyhodte do příslušných odpadních kontejnerů k recyklaci. Pomáhejte chránit životní prostředí a lidské zdraví a recyklovat elektrické a elektronické

spotřebiče určené k likvidaci. Spotřebiče označené příslušným symbolem ⚡ nelikvidujte spolu s domovním odpadem. Spotřebič odevzdejte v místním sběrném dvoře nebo kontaktujte místní úřad.



Obalový materiál  
Obalový materiál neškodí životnímu prostředí a je recyklovatelný. Plastové díly jsou označeny mezinárodními zkratkami jako

PE, PS apod. Veškerý obalový materiál zlikvidujte ve vhodném kontejneru ve sběrném dvoře v místě svého bydliště.

## Inhoud

---

Veiligheidsinformatie _____	14	Nuttige aanwijzingen en tips _____	21
Veiligheidsvoorschriften _____	17	Onderhoud en reiniging _____	22
Beschrijving van het product _____	18	Probleemoplossing _____	22
Voor het eerste gebruik _____	18	Montage _____	23
Dagelijks gebruik _____	18	Milieubescherming _____	24
Gebruik van de accessoires _____	21		

Wijzigingen voorbehouden.

## Veiligheidsinformatie

---

Lees zorgvuldig de meegeleverde instructies voor installatie en gebruik van het apparaat. De fabrikant is niet verantwoordelijk voor letsel en schade veroorzaakt door een foutieve installatie. Bewaar de instructies van het apparaat voor toekomstig gebruik.

### Veiligheid van kinderen en kwetsbare mensen

 **Waarschuwing!** Gevaar voor verstikking, letsel of permanente invaliditeit.

- Dit apparaat kan worden gebruikt door kinderen van 8 jaar en ouder en door mensen met beperkte lichamelijke, zintuiglijke of verstandelijke vermogens of een gebrek aan ervaring en kennis, indien zij onder toezicht staan van een volwassene of van iemand die verantwoordelijk is voor hun veiligheid.
- Laat kinderen niet met het apparaat spelen.
- Houd alle verpakkingsmaterialen uit de buurt van kinderen.
- Houd kinderen en huisdieren uit de buurt van het apparaat als het in werking is of afkoelt. Het apparaat is heet.
- Als het apparaat is uitgerust met een kinderbeveiliging, raden wij aan dit te activeren.
- Reiniging en onderhoud mag niet worden uitgevoerd door kinderen zonder toezicht.
- Houd het apparaat en de snoeren buiten het bereik van kinderen jonger dan 8 jaar.

## Algemene veiligheid

- Dit apparaat is bedoeld voor huishoudelijk gebruik of gelijksoortige toepassingen zoals:
  - personeelskeukens in winkels, kantoren of andere werkomgevingen,
  - boerderijen,
  - door gasten in hotels, motels en andere residentiële omgevingen,
  - bed-and-breakfast accommodaties.
- Van binnen wordt het apparaat heet als het in werking is. Raak de verwarmingselementen in het apparaat niet aan. Gebruik altijd ovenhandschoenen om accessoires of kookgerei te plaatsen of verwijderen.
- Gebruik geen stoomreiniger om het apparaat schoon te maken.
- Zet de stroomtoevoer uit alvorens onderhoud te plegen.
- Als de deur, scharnieren/handgrepen of deurafdichtingen zijn beschadigd, mag het apparaat niet worden gebruikt tot hij is gerepareerd door een vakkundig persoon.
- Alleen een vakkundig persoon kan onderhouds- of reparatiewerkzaamheden uitvoeren waarvoor de afdekking moet worden verwijderd die beschermd tegen blootstelling aan magnetronenergie.
- Verwarm geen vloeistoffen of andere levensmiddelen in afgesloten houders. Deze kunnen dan ontploffen.
- Gebruik alleen hulpstukken die geschikt zijn voor gebruik in de magnetron.
- Let bij het opwarmen van voedsel in plastic of papieren houders op het apparaat vanwege de mogelijkheid tot zelfontbranding.
- Het apparaat is bedoeld voor het opwarmen van voedsel en dranken. Het drogen van levensmiddelen of kleding en het opwarmen van warmhoudpads, slippers, sponzen, vochtige doekjes en dergelijke kan leiden tot letsel, zelfontbranding of brand.

- Als rook wordt waargenomen, zet dan het apparaat uit of trek de stekker uit het stopcontact en houd de deur gesloten om vlammen te doven.
- Het in de magnetron opwarmen van dranken kan ertoe leiden dat het langer duurt voordat het kookpunt wordt bereikt. Pas op als u de houder uit de magnetron haalt.
- De inhoud van melkflesjes en potjes babyvoeding moet worden geroerd of geschud en de temperatuur moet voor consumptie worden gecontroleerd om brandwonden te voorkomen.
- Eieren in de schaal en hele hardgekookte eieren mogen niet in het apparaat worden opgewarmd omdat ze dan kunnen ontploffen, zelfs nadat de magnetronverwarming is beëindigd.
- Het apparaat moet regelmatig worden gereinigd en voedselresten dienen te worden verwijderd.
- Het niet schoonhouden van het apparaat kan leiden tot beschadigingen aan het oppervlak hetgeen weer een negatief effect kan hebben op de levensduur van het apparaat wat weer kan leiden tot een gevaarlijke situatie.
- Let op de minimumafmetingen van de kast (indien van toepassing). Raadpleeg het hoofdstuk Montage.
- Het apparaat moet bediend worden met een geopende decoratieve deur (indien van toepassing).
- Gebruik nooit agressieve reinigingsmiddelen of scherpe metalen schrapers om de glazen deur schoon te maken, deze kunnen krasen veroorzaken op het oppervlak, waardoor het glas zou kunnen breken.
- Als de voedingskabel beschadigd is, moet de fabrikant, een erkende serviceverlener of een gekwalificeerd persoon deze vervangen teneinde gevaarlijke situaties te voorkomen.



## **Veiligheidsvoorschriften**

### **Montage**

 **Waarschuwing!** Alleen een erkende installatietechnicus mag het apparaat installeren.

- Verwijder alle verpakkingsmaterialen.
- Installeer en gebruik geen beschadigd apparaat.
- Volg de installatie-instructies op die zijn meegeleverd met het apparaat.
- Wees voorzichtig met het verplaatsen van het apparaat, het is zwaar. Draag altijd veiligheidshandschoenen.
- Trek het apparaat nooit aan de handgreep van zijn plaats.
- Houd de minimumafstand naar andere apparaten en units in acht.
- Zorg ervoor dat het apparaat onder en naast veilige installaties wordt geïnstalleerd.
- De zijkanalen van het apparaat moeten naast apparaten of units staan van dezelfde hoogte.

### **Aansluiting op het elektriciteitsnet**

 **Waarschuwing!** Gevaar voor brand en elektrische schokken.

- Alle elektrische aansluitingen moeten door een gediplomeerd elektromonteur worden gemaakt.
- Dit apparaat moet worden aangesloten op een geaard stopcontact.
- Controleer of de elektrische informatie op het typeplaatje overeenkomt met de stroomvoorziening. Zo niet, neem dan contact op met een elektromonteur.
- Zorg ervoor dat een eventueel verlengsnoer waarop het apparaat is aangesloten, geaard is.
- Zorg dat u de hoofdstekker en kabel niet beschadigt. Neem contact op met de serviceafdeling of een elektromonteur om een beschadigde hoofdkabel te vervangen.
- Trek niet aan het netsnoer om het apparaat los te koppelen. Trek altijd aan de stekker.

### **Gebruik**

 **Waarschuwing!** Gevaar op letsel, brandwonden, elektrische schokken of een explosie.

- Gebruik dit apparaat in een huishoudelijke omgeving.
- De specificatie van het apparaat mag niet worden veranderd.
- Zorg ervoor dat de ventilatieopeningen niet geblokkeerd zijn.
- Laat het apparaat tijdens het gebruik niet onbeheerd achter.
- Oefen geen kracht uit op een geopende deur.
- Gebruik het apparaat niet als werkoppervlak en gebruik de ovenruimte niet als opslagplek.

### **Onderhoud en reiniging**

 **Waarschuwing!** Gevaar voor letsel, brand en schade aan het apparaat.

- Schakel het apparaat uit en trek de stekker uit het stopcontact voordat u onderhoudshandelingen verricht.
- Reinig het apparaat regelmatig om te voorkomen dat het materiaal van het oppervlak achteruitgaat.
- Zorg ervoor dat er geen voedselresten of resten schoonmaakmiddel ophopen op de af-dichtoppervlakken van de deur.
- Resterend vet of voedsel in het apparaat kan brand veroorzaken.
- Maak het apparaat schoon met een vochtige, zachte doek. Gebruik alleen neutrale schoonmaakmiddelen. Gebruik geen schuurmiddelen, schuursponsjes, oplosmiddelen of metalen voorwerpen.
- Raadpleeg als u een ovenspray gebruikt eerst de aanwijzingen op de verpakking.

### **Verwijdering**

 **Waarschuwing!** Gevaar voor letsel of verstikking.

- Haal de stekker uit het stopcontact.

- Snij het netsnoer van het apparaat af en gooi dit weg.

## Beschrijving van het product

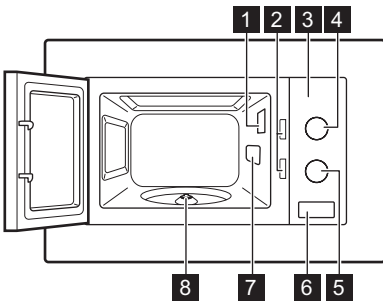

- 1** Lampje
- 2** Veiligheidsvergrendelingsysteem
- 3** Bedieningspaneel
- 4** Knop vermogensinstelling
- 5** Timerknop
- 6** Deuropener
- 7** Afdekking voor microgolfgeleider
- 8** Schacht draaiplateau

## Accessoires

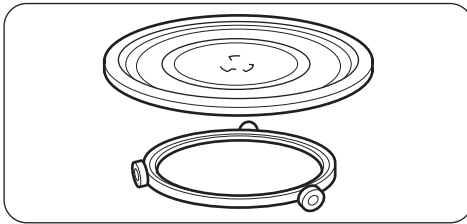

### Set draaiplateau

Glazen plateau en wieltjes.

- i** Gebruik altijd het draaiplateau om voedsel in het apparaat te bereiden.

## Voor het eerste gebruik

**⚠ Waarschuwing!** Zie de veiligheidshoofdstukken .

### Eerste reiniging

- Verwijder alle onderdelen van het apparaat.

### Dagelijks gebruik

**⚠ Waarschuwing!** Zie de veiligheidshoofdstukken .

### Het apparaat aan- en uitzetten

1. Verzet de vermogensinstellingsknop om een vermogen te selecteren.

- Reinig het apparaat voor het eerste gebruik.

**Belangrijk!** Zie het hoofdstuk 'Onderhoud en reiniging'.

2. Verzet de timerknop om een tijd in te stellen, hiermee wordt het apparaat automatisch geactiveerd.
3. Om het apparaat uit te schakelen kunt u:
  - wachten tot het apparaat automatisch uitschakelt als de timerknop de positie **0** bereikt.
  - de timerknop op de stand **0** zetten.

- op de deuropener drukken. Het apparaat stopt automatisch. Sluit de deur om door te gaan met de bereiding. Gebruik deze optie om de bereiding te controleren. Als de timerknop de positie **0** bereikt, klinkt er een geluidssignaal.



**Let op!** Stel het apparaat nooit in werking als er zich geen voedsel in bevindt.

## **Algemene informatie over het gebruik van het apparaat**

### **Algemeen:**

- Laat het eten een paar minuten in het apparaat staan nadat u het heeft uitgeschakeld.
- Verwijder de verpakking van aluminiumfolie, metalen bakjes, enz. voordat u het voedsel bereidt.

### **Bakken:**

- Kook het eten zo mogelijk bedekt met materiaal dat geschikt is voor gebruik in de magnetron. Bereid voedsel slechts zonder het te bedekken als u een korst wilt behouden.
- Zorg dat u de gerechten niet te lang kookt, door het vermogen en de tijd te hoog in te stellen. Het voedsel kan uitdrogen, verbranden of op sommige plekken hard worden.
- Gebruik het apparaat niet om eieren in hun schaal en slakken te beriden, omdat ze kunnen barsten. Bij gebakken eieren, moet u het eigeel eerst doorprikken.
- Prik eten met 'vel' of 'schil', zoals aardappelen, tomaten, worstjes, een paar keer met een vork in voordat u het in de magnetron plaatst, zodat het eten niet barst.
- Voor gekoeld of bevroren eten is een langere bereidingstijd nodig.
- Gerechten met saus moeten van tijd tot tijd worden geroerd.
- Groenten met een stevige structuur, zoals wortel, doperwtten of bloemkool, moeten in water worden gekookt.
- Draai grotere stukken halverwege de bereidingstijd om.

- Snij groenten zo mogelijk in stukjes van gelijke grootte.
- Gebruik platte, brede schalen of borden.
- Gebruik geen kookgerei gemaakt van porselein, keramisch materiaal of aardewerk met kleine gaatjes, bijv. op handgrepen of ongeglazuurde bodems. Er kan vocht in de openingen komen, waardoor het kookgerei bij verhitting kan barsten.
- De glazen bodem is een ruimte voor het opwarmen van voedsel of vloeistoffen. Deze is noodzakelijk voor de werking van de magnetron.

### **Vlees, gevogelte, vis ontdooien:**

- Leg het bevroren, ingepakte voedsel op een klein, omgedraaid bord met een bakje eronder zodat het dooiwater in het bakje valt.
- Draai het voedsel halverwege de ontdooitijd om. Verdeel de stukken zo mogelijk opnieuw en verwijder de stukken die al zijn ontdooid.

### **Boter, gebakjes, kwark ontdooien:**

- Ontdooi nooit volledig in het apparaat, maar bij kamertemperatuur. Dit geeft een meer gelijkmatig resultaat. Verwijder metalen of aluminium verpakking of onderdelen volledig voordat u begint te ontdooien.

### **Fruit, groenten ontdooien:**

- Ontdooi fruit en groenten, die verder als rauw bereid worden, nooit volledig in het apparaat. Laat ze bij kamertemperatuur ontdooien.
- U kunt een hoger magnetronvermogen gebruiken om fruit en groenten te bereiden zonder ze eerst te ontdooien.

### **Kant-en-klarmaltijden:**

- U kunt alleen kant-en-klaar maaltijden in het apparaat bereiden als de verpakking geschikt is voor gebruik in de magnetron.
- U moet de op de verpakking afgedrukte instructies van de fabrikant opvolgen (bijv. metalen afdekking verwijderen en plastic folie doorprikken).

## Geschikt kookgerei en materialen

Materiaal van de pannen	Magnetron		
	Ontdooien	Verwarmen	Bereiden
Ovenbestendig glas en porselein (zonder metalen onderdelen, bijv. Pyrex, hittebestendig glas)	X	X	X
Niet-ovenbestendig glas en porselein <sup>1)</sup>	X	--	--
Glas en glaskeramik gemaakt van ovenbestendig/vriesbestendig materiaal (bijv. Arcoflam), grillrooster	X	X	X
Keramisch materiaal <sup>2)</sup> , aardewerk <sup>2)</sup>	X	X	X
Hittebestendig plastic tot 200 °C <sup>3)</sup>	X	X	X
Karton, papier	X	--	--
Huishoudfolie	X	--	--
Bakpapier met magnetronveilige afdichting <sup>3)</sup>	X	X	X
Ovenschotels gemaakt van metaal, d.w.z. emaille, gietijzer	--	--	--
Bakvormen, zwarte lak of siliconenlaag <sup>3)</sup>	--	--	--
Bakplaat	--	--	--
Braadpannen, bijv. Crostino of Crunch-bord	--	X	X
Kant-en-klare maaltijden in de verpakking <sup>3)</sup>	X	X	X

1) Zonder zilveren, gouden, platinum of metalen laag/versieringen



2) Zonder quartz of metalen onderdelen, of glas dat metalen bevat

3) U dient de instructies van de fabrikant over de maximum temperaturen na te leven.

**X geschikt**

**-- niet geschikt**

### Tabel vermogensinstelling

Symbol	Vermogensinstelling	Vermogen
	Lage stand	119 W
	Middellaag / Ontdooien	231 W
	Medium	385 W
	Middelhoog	539 W
	Hoogte	700 W

## Gebruik van de accessoires

**!** **Waarschuwing!** Zie de veiligheidshoofdstukken .

### Het plaatsen van het draaiplateau

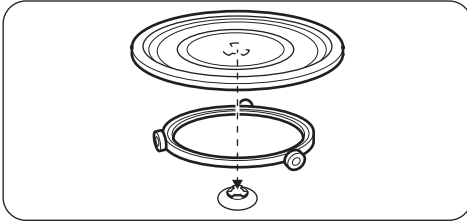

1. Plaats de wieljes rond de schacht van het draaiplateau.
2. Plaats het glazen plateau op de wieljes

**!** **Let op!** Bereid geen voedsel zonder het draaiplateau en de wieljes. Gebruik alleen de draaiplateauset meegeleverd met het apparaat.

**i** Bereid nooit voedsel direct op het glazen draaiplateau.

## Nuttige aanwijzingen en tips

### Tips voor de magnetron

Probleem	Oplossing
U kunt de gegevens over de hoeveelheid voedselbereiding niet vinden.	Zoek naar gelijksoortig eten. Verhoog of verlaag de bereidingstijd aan de hand van deze richtlijn: <b>Een dubbele hoeveelheid = bijna een dubbele bereidingstijd</b> De helft van de hoeveelheid = de helft van de bereidingstijd
Het eten is te droog.	Verlaag de bereidingstijd of selecteer een lager magnetronvermogen.
Het eten is nog steeds niet ontdooid, heet of gekookt nadat de bereidingstijd is verstreken.	Stel een langere bereidingstijd in of selecteer een hoger magnetronvermogen. Voor grotere gerechten is meer tijd nodig.
Als de bereidingstijd is verstreken, is het eten aan de rand verbrand, maar in het midden nog steeds niet gaar.	Kies de volgende keer een lager vermogen en een langere bereidingstijd. Roer vloeistoffen halverwege de bereidingstijd even door, bijv. soepen.

U krijgt betere resultaten met rijst als u een platte, brede schaal gebruikt.

### Ontdooien

Ontdooi braadstukken altijd met de vetkant omhoog.

Ontdooi afgedekt vlees niet want dit kan leiden tot bereiden in plaats van ontdooien.

Ontdooi heel gevogelte altijd met de borstkant omhoog.

### Koken

Haal gekoeld vlees en gevogelte minstens 30 minuten voor bereiden uit de koelkast.

Bewaar het vlees, gevogelte en groente afgedekt tot de bereiding.

Doe een beetje olie of vloeibare boter op de vis. Voeg per 250 g groenten 30 - 45 ml koud water toe. Snijd de verse groente in stukken van gelijke grootte. Alle groenten afgedekt in de container koken.

## Opwarmen

Volg bij het opwarmen van verpakte kant-en-klaar maaltijden altijd de instructies op de verpakking.

## Onderhoud en reiniging

 **Waarschuwing!** Zie de veiligheidshoofdstukken .

### Opmerkingen over schoonmaken:

- Maak de voorkant van het apparaat schoon met een zachte doek en een warm sopje.
- Gebruik voor metalen oppervlakken een universeel reinigingsmiddel.
- Reinig de binnenkant van het apparaat na elk gebruik. Vuil laat zich dan het makkelijkst verwijderen en kan niet aanbranden.
- Verwijder hardnekkig vuil met een speciale reiniger.

- Maak alle accessoires schoon en laat ze drogen. Gebruik een zachte doek en een warm sopje en een reinigingsmiddel.
- Om de moeilijk te verwijderen restjes te verwijderen, kook een glas water gedurende 2 tot 3 minuten op de hoogste magnetronstand.
- Om geurtjes te verwijderen, meng een glas water met 2 theelepels citroensap en kook gedurende 5 minuten op de hoogste magnetronstand.

## Probleemoplossing

 **Waarschuwing!** Zie de veiligheidshoofdstukken .

Anomalie	Mogelijke oorzaak	oplossing
Het apparaat werkt niet.	Het apparaat is uitgeschakeld.	Schakel het apparaat in.
Het apparaat werkt niet.	De stekker zit niet in het stopcontact	Sluit het apparaat aan op het stroomnet.
Het apparaat werkt niet.	De zekering in de zekeringkast is doorgebrand.	Controleer de zekering. Als de zekering meer dan een keer doorslaat, raadpleegt u een bevoegde electricien.
Het apparaat werkt niet.	De deur is niet goed gesloten.	Zorg ervoor dat de deur niet wordt geblokkeerd.
Het lampje brandt niet.	Het lampje is stuk.	De lamp moet worden vervangen.
Er ontstaan vonken in de ovenruimte.	Er zitten metalen schalen of servies met een metalen randje in het apparaat.	Haal het servies uit het apparaat.
Er ontstaan vonken in de ovenruimte.	Er zit metalen bestek of aluminiumfolie dat de binnenwanden raakt in het apparaat.	Zorg ervoor dat het bestek en de folie de binnenwanden niet raakt.
Het draaiplateau maakt een krassend of schurend geluid.	Er zit vuil of iets anders onder het glazen draaiplateau.	Controleer het gedeelte onder het glazen draaiplateau.

Anomalie	Mogelijke oorzaak	oplossing
Het apparaat stopt met werken zonder duidelijke reden.	Er is een storing.	Bel de klantenservice als deze situatie blijft bestaan.

Als u het probleem niet zelf kunt verhelpen, neemt u contact op met uw verkoper of de klantenservice.

De benodigde gegevens voor de service-afdeling staan op het typeplaatje.

Wij adviseren u om de gegevens hier te noteren:

Model (MOD.) .....

Productnummer (PNC) .....

Serienummer (S.N.) .....

## Montage

**⚠ Waarschuwing!** Zie de veiligheidshoofdstukken .

**⚠ Let op!** Blokkeer de luchtopeningen niet. Als u dat wel doet, kan het apparaat oververhit raken.

**⚠ Let op!** Sluit het apparaat niet aan op adapters of verlengsnoeren. Hierdoor kan overbelasting en brandgevaar ontstaan.

- Het apparaat is uitsluitend bestemd voor inbouwtoepassingen.
- De kast mag geen achterwand achter het apparaat hebben.
- Houd het apparaat uit de buurt van stoom, hete lucht en water.
- Activeer na vervoer van het apparaat bij koud weer het apparaat niet direct na de installatie. Laat het apparaat een tijdje op kamertemperatuur komen en absorbeer de warmte.

### Elektrische installatie

**⚠ Waarschuwing!** De elektrische installatie mag uitsluitend worden uitgevoerd door een gekwalificeerd persoon.

**i** De fabrikant is niet verantwoordelijk indien u deze veiligheidsmaatregelen uit hoofdstuk 'Veiligheidsinformatie' niet opvolgt.

Dit apparaat wordt geleverd met een netsnoer en stekker.

**⚠ Let op!** Minimale installatiehoogte is 85 cm.

1. Controleer of de afmetingen van het meubel voldoen aan de montage-afmetingen.

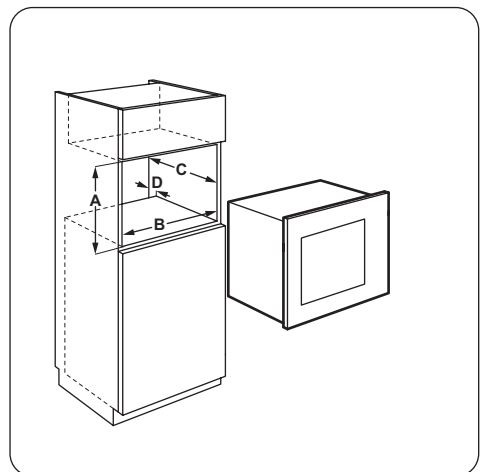

### Montage-afmetingen

Afmetingen	mm
A	380 + 2

Afmetingen	mm
B	560 + 8
C	300 - 550
D	18

2. Als de kastdiepte groter dan 300 mm is, plaats het sjabloon op de onderkant van de kast en controleer of het past. Zo ja, markeer de schroefpunten. Verwijder het sjabloon en bevestig de beugel d.m.v. de schroeven.

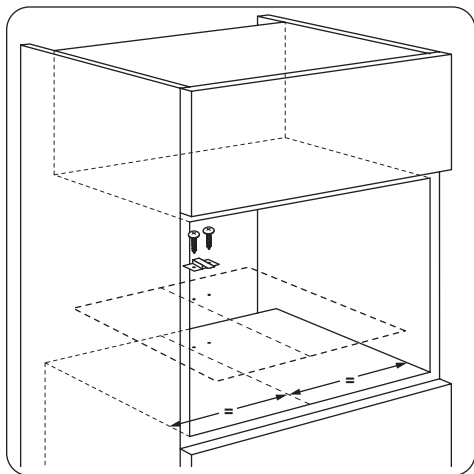

- i** Sla deze stap over als de kastdiepte 300 mm is.
3. Installeer het apparaat.
- i** Als u de beugel bevestigd hebt, zorg er dan voor dat hij aan de achterkant van het apparaat vastzit.

## Milieubescherming

Recycle de materialen met het symbool ♻️. Gooi de verpakking in een geschikte verzamelcontainer om het te recyclen. Help om het milieu en de volksgezondheid te beschermen en recycle het afval van elektrische en elektronische apparaten. Gooi apparaten gemarkeerd met het symbool  niet weg met het huishoudelijk afval. Breng het product naar het

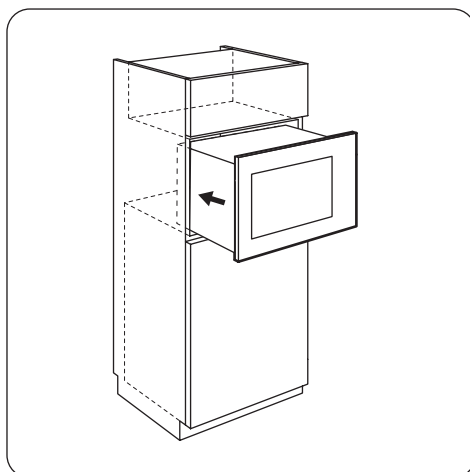

4. Open de deur en bevestig het apparaat aan de kast d.m.v. een schroef.

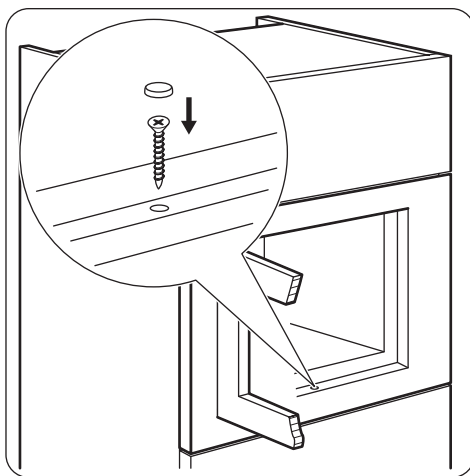

milieustation bij u in de buurt of neem contact op met de gemeente.

- ♻️** Verpakkingsmateriaal  
Het verpakkingsmateriaal is milieuvriendelijk en geschikt voor hergebruik. Kunststofonderdelen worden aangeduid met internationale afkortingen, zoals PE, PS, enz. Gooi het verpakkingsmateriaal weg in de daarvoor bestemde containers van uw vuilnisophalddienst.



## Sisukord

---

Ohutusinfo _____	25	Vihjeid ja näpunäiteid _____	31
Ohutusjuhised _____	27	Puhastus ja hooldus _____	32
Seadme kirjeldus _____	28	Veaotsing _____	32
Enne esimest kasutamist _____	29	Paigaldamine _____	33
Igapäevane kasutamine _____	29	Jäätmekäitus _____	34
Tarvikute kasutamine _____	31		

Jäetakse õigus teha muutusi.

## Ohutusinfo

---

Enne seadme paigaldamist ja kasutamist lugege kaasasolev juhend tähelepanelikult läbi. Tootja ei vastuta vale paigaldamise või ebaõige kasutuse tõttu tekkinud vigastuste ja kahjude eest. Hoidke juhend alles, et saaksite seda ka edaspidi kasutada.

### Laste ja ohustatud inimeste turvalisus

**⚠ Hoiatus** Lämmumise, vigastuse või püsiva kahjustuse oht!

- Seda seadet võivad kasutada vähemalt 8-aastased lapsed ning samuti füüsilise, sensoorse või vaimse puudega või kogemuste ja teadmisteta isikud juhul, kui neid valvab täiskasvanud inimene või nende turvalisuse eest vastutav isik.
- Ärge lubage lastel seadmega mängida.
- Hoidke pakendid lastele kättesaamatuks.
- Hoidke lapsed ja lemmikloomad seadmest eemal, kui see töötab või maha jahtub. Katmata osad on kuumad.
- Kui seadmel on olemas lapselukk, soovime selle sisse lülitada.
- Ilma järelvalveta ei tohi lapsed seadet puhastada ega hooldustoiminguid läbi viia.
- Hoidke seade ja selle juhe alla 8-aastastele lastele kättesaamatuks.

### Üldine ohutus

- See seade on mõeldud kasutamiseks koduses majapidamises või muudes sarnastes kohtades, näiteks:

- personalile mõeldud köökides kauplustes, kontorites ja mujal;
  - talumajapidamistes;
  - hotellides, motellides ja muudes majutuskohtades;
  - hommikusöögiga ööbimiskohtades.
- Seade läheb kasutamisel seest kuumaks. Ärge puudutage kütteelemente seadmes. Tarvikute või ahjunõude eemaldamisel või sisestamisel kasutage alati pajakindaid.
  - Ärge kasutage seadme puhastamiseks aurupuhastit.
  - Enne hooldustöid eemaldage seade vooluvõrgust.
  - Kui uks või ukse tihendid on rikutud, ei tohi seadet kasutada, enne kui pädev isik on selle ära parandanud.
  - Vaid pädev isik võib teha hooldus- ja remonditöid, mille puhul eemaldatakse mikrolaineenergia eest kaitset pakkuv kate.
  - Ärge soojendage vedelikke ega muid toiduaineid suletud nõudes. Need võivad lõhkeda.
  - Kasutage ainult mikrolaineahjus kasutamiseks mõeldud nõusid.
  - Soojendades toitu plast- või pabernõudes, hoidke seadmelt silma peal, et vältida süttimist.
  - Seade on mõeldud toidu ja jookide soojendamiseks. Toidu või rõivaste kuivatamine ja soojenduspatjade, susside, käsnaade, märgade lappide vms soojendamine võib kaasa tuua vigastuse, süttimise või tulekahju.
  - Kui märkate suitsu, eemaldage seade kohe vooluvõrgust ja hoidke leekide summutamiseks uks kinni.
  - Mikrolaineahjus vedelike kuumutamisel võib ilmned viivitusega keemist. Nõu käsitlemisel tuleb olla ettevaatlik.
  - Laste lutipudelite ja toidupurkide sisu tuleb raputada või segada ning temperatuuri tuleb põletuste vältimiseks enne tarbimist proovida.
  - Koorega mune ja terveid kõvaks keedetud mune ei tohi seadmes soojendada, kuna need võivad lõhkeda ka pärast mikrolainetega kuumutamise lõppu.

- Seadet tuleb regulaarselt puhastada ja toidujäägid eemaldada.
- Seadme ebapuhtana hoidmine võib kaasa tuua pinna kahjustumise, mis võib seadme kasutamisega vähendada ja tekitada ohtlike olukordi.
- Järgige kindlasti kapile ette nähtud minimaalseid mõõtmeid (kui need on antud). Vt jaotist "Paigaldamine".
- Seadme kasutamise ajal peab väline katteuks olema lahti (kui see on olemas).
- Ärge kasutage ukseklaasi puhastamiseks karedaid, abrasiivseid puhasteid ega teravaid metallist kaabitsaid, sest need võivad klaasi pinda kriimustada, mille tagajärjel võib klaas puruneda.
- Kui toitejuhe on vigastatud, laske see ohutuse mõttes välja vahetada tootja, volitatud hooldekeskuse või lihtsalt kvalifitseeritud isiku poolt.

## Ohutusjuhised

### Paigaldamine

 **Hoiatus** Seadet tohib paigaldada ainult kvalifitseeritud elektrik!

- Eemaldage kõik pakkematerjalid.
- Kahjustatud seadet ei tohi paigaldada ega kasutada.
- Järgige seadmega kaasas olevaid paigaldusjuhiseid.
- Olge seadme teise kohta viimisel ettevaatlik, sest see on raske. Kasutage alati kaitsekindaid.
- Ärge kunagi tõmmake seadet käepidemest.
- Tagage minimaalne kaugus muudest seadmetest ja mööbliesemetest.
- Veenduge, et seade on paigaldatud kindlate konstruktsioonide alla ja kõrvale.
- Seadme küljed peavad jääma vastu teiste sama kõrgusega seadmete külgi.

### Elektriühendus

 **Hoiatus** Tulekahju- ja elektrilöögioht!

- Kõik elektriühendused peab teostama kvalifitseeritud elektrik.
- Seade peab olema maandatud.
- Kontrollige, kas andmesildil toodud elektrilised parameetrid vastavad vooluvõrgu näitajatele. Vastasel juhul võtke ühendust elektrikuga.
- Kui seade on ühendatud pikendusjuhtme abil, siis peab ka pikendusjuhtmel olema maandus.
- Veenduge, et te ei vigastaks toitepistikut ega -juhet. Vigastatud toitejuhtme vahetamiseks võtke ühendust teeninduskeskuse või elektrikuga.
- Seadet välja lülitades ärge tõmmake toitekaablist. Hoidke alati kinni toitepistikust.

### Kasutamine

 **Hoiatus** Vigastuse, põletuse, elektrilöögi või plahvatuse oht!

- Kasutage seda seadet ainult kodustes tingimustes.
- Ärge muutke seadme tehnilisi omadusi.

- Veenduge, et ventilatsioonivad ei oleks tõkestatud.
- Ärge jätke töötavat seadet järelevalveta.
- Ärge suruge avatud uksele.
- Ärge kasutage seadet tööpinnana ja ärge hoidke sisemuses asju.

### Hooldus ja puhastus

**!** **Hoiatus** Vigastuse, tulekahju või seadme kahjustamise oht!

- Enne hooldust lülitage seade välja ja ühendage toitepistik pistikupesast lahti.
- Puhastage seadet regulaarselt, et vältida pinnamaterjali kahjustumist.
- Ärge laske toidupritsmetel või puhastusvahendi jääkidel uksetihendile ega sulgemispindadele koguneda.

### Seadme kirjeldus

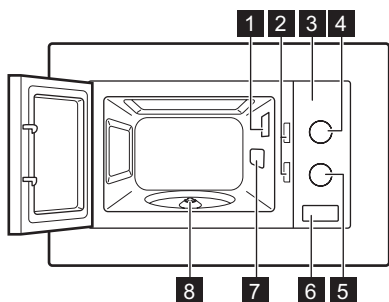

- 1 Valgusti
- 2 Turvaluku-süsteem
- 3 Juhtpaneel
- 4 Võimsusnupp
- 5 Taimerinupp
- 6 Ukse avaja
- 7 Lainejuhiku kate
- 8 Pöördaluse võll

### Tarvikud

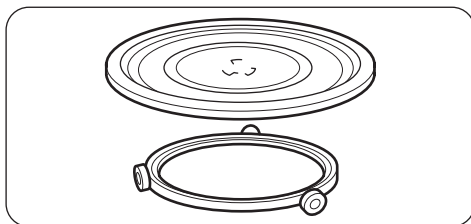

### Pöördaluse komplekt

Klaasalus ja pöörlemisjuhik.

- i** Seadmes toidu valmistamiseks kasutage alati pöördaluse komplekti.

## Enne esimest kasutamist

 **Hoiatus** Vt ohutust käsitlevaid peatükke.

### Esmane puhastamine

- Eemaldage seadmest kõik osad.

## Igapäevane kasutamine

 **Hoiatus** Vt ohutust käsitlevaid peatükke.

### Seadme sisse- ja väljalülitamine

1. Keerake võimsusnupp soovitud võimsustasemele.
2. Keerake taimerinuppu aja valimiseks – seade lülitub automaatselt sisse.
3. Seadme väljalülitamiseks võite:
  - oodata, kuni seade valitud aja lõppemisel ise automaatselt välja lülitub ja taimerinupp jõuab **0**-asendisse.
  - keerata taimerinupu asendisse **0**.
  - vajutada ukse avamisnuppu. Seade peatub automaatselt. Sulgege uks ja jätkake toiduvalmistamist. Kasutage seda valikut toidu kontrollimiseks.Kui taimerinupp jõuab **0**-asendisse, kostab helisignaali.

 **Ettevaatust** Ärge laske seadmel tühjal töötada.

### Üldine teave seadme kasutamisest

#### Üldine

- Pärast seadme väljalülitamist jätkke toitu mõneks minutiks seisma.
- Eemaldage enne toidu valmistamist alumiiniumfooliumist pakend, metallanumad, jmt.

#### Toiduvalmistamine

- Võimalusel valmistage toitu mikrolainetes kasutamiseks sobiva materjaliga kaetult. Küpsetage ilma katteta ainult juhul, kui soovite krõbedat konsistentsi.
- Ärge toitu üle küpsetage, määrates liiga kõrge võimsuse ja aja. Toit võib mõnest kohast kuivada, kõrbedada või süttida.
- Ärge kasutage seadet koorega munade ja karpide valmistamiseks, sest need võivad

- Enne esmakordset kasutamist tuleb seade puhastada.

**Tähtis** Vt jaotist "Puhastus ja hooldus".

lõhkeda. Praemuna valmistamisel torgake esmalt munakollane läbi.

- Torgake toitu, millel on "nahk" või "koor", nagu kartulid, tomatid, vorstikesed, enne valmistamist mõned korrad kahvliga, et see ei lõhkeks.
- Jahutatud ja külmutatud toidud vajavad pikemat küpsetusaega.
- Kastmego toite peab aeg-ajalt segama.
- Juurvilju, millel on tugev struktuur (nt porgand, hernerid, lillkapsas) tuleks valmistada vees.
- Pöörake suuremaid tükke poole valmistamiseks järel.
- Võimalusel lõigake juurviljad sarnase suurusega tükkeks.
- Kasutage lamedaid ja laiuid nõusid.
- Ärge kasutage portselanist või keraamilisi toidunõusid või väikeste aukudega savinõusid (nt käepidemel või glasuurimata põhjal). Aukudesse sattuv niiskus võib soojendamisel põhjustada nõu möranemise.
- Klaasalus on tööpind toidu või vedelike kuumatamiseks. See on vajalik tarvik mikrolaineahju kasutamiseks.

#### Liha, linnuliha, kala sulatamine

- Pange pakendist väljavõetud külmutatud toitu nõusse, mille põhjale on asetatud kummulikeeratud taldrik, nii et sulamisvedelik saaks nõusse valguda.
- Pöörake toitu umbes poole sulatusaja järel. Võimalusel eraldage ja eemaldage sulama hakanud tükid.

#### Või, koogikeste, kohupiima üles sulatamine

- Ärge sulatage toitu lõpuni seadmes, vaid lõpetage sulatamine toatemperatuuril. See

annab ühtlasema tulemuse. Eemaldage enne sulatamist metallist või alumiiniumist pakend.

### Puuvilja, juurvilja sulatamine

- Kui soovite puuvilju edasiseks valmistamiseks toorena hoida, ärge sulatage neid seadmes lõpuni. Laske neil sulada toatemperatuuril.
- Ilma eelnevalt sulatamata võite puuvilja ja juurvilja küpsetades kasutada kõrgemat mikrolainevõimsust.

### Valmistoidud

- Valmistoitte saab seadmes valmistada ainult siis, kui need on pakendatud mikrolaineahju jaoks sobivasse materjali.
- Järgige pakendile trükitud tootja juhiseid (nt eemaldage metallkaas ja torgake läbi kattekile).

### Sobivad nõud ja materjalid

Keedunõu/materjal	Mikrolaineahi		
	Sulatamine	Soojendamine	Küpsetamine
Ahjukindel klaas ja portselan (ilma metallosadeta, nt Pyrex'i kuumakindel klaas)	X	X	X
Mitte-ahjukindel klaas ja portselan <sup>1)</sup>	X	--	--
Ahjukindlast/külmutuskindlast materjalist klaas ja klaaskeraamika (nt Arcoflam), grillriiul	X	X	X
Keraamika <sup>2)</sup> , savinõud <sup>2)</sup>	X	X	X
Kuumakindel plastik kuni 200 °C <sup>3)</sup>	X	X	X
Papp, paber	X	--	--
Pakkekile	X	--	--
Rõstimiskile mikrolainekindla sulgemisega <sup>3)</sup>	X	X	X
Metallist rõstimisnõud, nt email, malm	--	--	--
Küpsetusvormid, musta emaili või silikoonkattega <sup>3)</sup>	--	--	--
Küpsetusplaat	--	--	--
Pruunistamisnõud, nt krõbestamis- või pruunistamisalus	--	X	X
Pakendatud valmistoidud <sup>3)</sup>	X	X	X

1) Ilma hõbedast, kullast, plaatinast või metallist katete/kaunistusteta

2) Ilma kvarts- või metallosadeta või metallisisalduseta glasuurita





3) Maksimaalse temperatuuri osas tuleb järgida tootja juhiseid.

**X sobilik**

**-- mitesobiv**

### Võimsusseadete tabel

Sümbol	Võimsusseade	Võimsus
	Madal	119 W

Sümbol	Võimsusseade	Võimsus
	Keskmadal/sulatamine	231 W
	Keskmine	385 W
	Keskkõrge	539 W
	Kõrge	700 W

## Tarvikute kasutamine

 **Hoiatus** Vt ohutust käsitlevaid peatükke.

### Pöördaluse komplekti paigaldamine

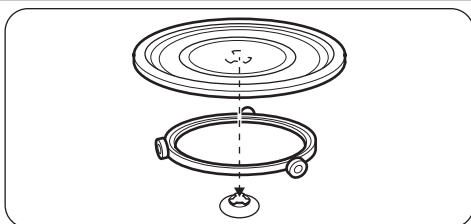

1. Paigutage pöörlemisjuhk ümber pöördaluse võlli.
2. Paigutage klaasalus pöörlemisjuhkule.

 **Ettevaatust** Ärge valmistage seadmes toitu ilma pöördaluse komplektita. Kasutage ainult seadmega kaasasolevat pöördaluse komplekti.

 Ärge kunagi pange toitu otse klaasalusele.

## Vihjeid ja näpunäiteid

### Soovitused mikrolaineahju kasutamiseks

Probleem	Lahendus
Te ei leia andmeid valmistatava toidu koguse kohta.	Otsige sarnast toitu. Pikendage või lühendage valmistusaega järgmise reegli abil. <b>Topeltkogus = peaaegu topeltaeg, pool kogust = pool aega</b>
Toit on liiga kuiv.	Määrake lühem valmistusaeg või valige madalam mikrolaine võimsus.
Toit pole pärast aja möödumist endiselt üles sulanud, soe või valmis.	Määrake pikem valmistusaeg või kõrgem võimsus. Suuremad toidud vajavad pikemat küpsetusaega.
Pärast küpsetusaja möödumist on toit äärtest liiga kuum, kuid keskelt pole valmis.	Valige järgmine kord madalam võimsus ja pikem aeg. Se-gage vedelikke, nt suppi, poole valmistusaja järel.

Riisiga saavutate parema tulemuse, kui kasutate lamedat ja laia nõud.

### Sulatamine

Sulatage liha alati lamedama küljega allpool. Ärge sulatage kaetud lihatükke, sest nii võib toit sulamise asemel küpsema hakata. Tervet lindu sulatage rinnaosa allpool.

### Küpsetamine

Jahutatud liha ja linnuliha tuleks külmikust välja võtta vähemalt 30 minutit enne küpsetamist.

## Puhastus ja hooldus

 **Hoiatus** Vt ohutust käsitlevaid peatükke.

### Juhised puhastamiseks

- Puhastage seadme esikülge pehme lapiga ning sooja vee ja pesuvahendiga.
- Kasutage metallpindade puhastamiseks tavalist puhastusainet.
- Puhastage seadme sisemust pärast iga-kordset kasutamist. Nii saate mustust hõlpsamini eemaldada ja see ei kõrbe kinni.
- Eemaldage tugev mustus spetsiaalse puhastusvahendi abil.

## Veotsing

 **Hoiatus** Vt ohutust käsitlevaid peatükke.

Probleem	Võimalik põhjus	Lahendus
Seade ei tööta.	Seade on välja lülitatud.	Lülitage seade sisse.
Seade ei tööta.	Seade pole sisse lülitatud.	Lülitage seade sisse.
Seade ei tööta.	Elektrikilbis on kaitse vallandunud.	Kontrollige kaitsmeid. Kui kaitse vallandub korduvalt, võtke ühendust elektrikuga.
Seade ei tööta.	Uks ei ole korralikult kinni.	Vaadake, et uksele poleks takistusi.
Valgusti ei põle.	Valgusti on rikkis.	Pirn tuleb välja vahetada.
Seadmes on näha säde-meid.	Seadmes on metallnõu või metallser-vaga nõu.	Eemaldage nõu seadmest.
Seadmes on näha säde-meid.	Metallvardad või alumiiniumfoolium puutub seadme siseseina.	Jälgige, et metallvardad ega alumiiniumfoolium ei puutuks seadme si-seseina.

Pärast küpsetamist peaks liha, linnuliha ja juurvili seisma kaetult.

Pintseldage kala vähese õli või sulatatud võiga.

Lisage 250 g juurviljade kohta 30–45 ml külma vett. Enne valmistamist lõigake värske juurvili ühesuurusteks tükkideks. Küpsetage kõiki juurvilju kaanega anumast.

### Ülessoojendamine

Kui soovite soojendada pakendatud valmistoit, järgige pakendil olevaid juhiseid.

- Puhastage kõiki tarvikuid regulaarselt ja laske neil kuivada. Kasutage pehmet lappi sooja vee ja puhastusvahendiga.
- Kõvade jääkide kergemaks eemaldamiseks keetke seadmes 2–3 minuti jooksul täismikrolainevõimsusel klaasitäis vett.
- Lõhnade eemaldamiseks segage klaasis vees 2 tl sidrunimahla ja keetke seda 5 minutit täismikrolainevõimsusel.



Probleem	Võimalik põhjus	Lahendus
Pöördalus teeb ringi käies kraapivat heli.	Klaasaluse alla on sattunud võõrkeha või mustus.	Puhastage klaasaluse all olev piirkond.
Seade jääb arusaamatutel põhjustel seisma.	Tegemist on rikkega.	Kui selline olukord kordub, pöörduge teeninduskeskusse.

Kui te ei suuda probleemi ise lahendada, pöörduge edasimüüja või teeninduskeskuse poole.

Teeninduskeskuse jaoks vajalikud andmed leiate seadmel olevalt andmesildilt.

Soovitame märkida siia järgmised andmed:

Mudel (MOD.)

Tootenumbr (PNC)

Seerianumber (S.N.)

.....  
 .....  
 .....

## Paigaldamine

**!** **Hoiatus** Vt ohutust käsitlevaid peatükke.

**!** **Ettevaatust** Ärge blokeerige õhuavasid. Vastasel juhul võib seade üle kuumeneda.

**!** **Ettevaatust** Ärge ühendage seadet adapterite või pikendusjuhtmete abil. See võib põhjustada ülepinge ja tulekahju.

- Seade on mõeldud köögimööblisse sisseehitamiseks.
- Paigutatav nišil ei tohi olla tagumist kinnist seinu.
- Paigutage seade eemale aurust, kuumast õhust ja veepritsmetest.
- Kui transpordite seadet külma ilmaga, ärge seda kohe pärast paigaldamist sisse lülitage. Hoidke seda veidi aega toatemperatuuril, et seade jõuaks soojaks minna.

### Elektriühendus

**!** **Hoiatus** Elektriühendusi tohib teostada ainult kvalifitseeritud elektrik.

**i** Tootja ei vastuta tagajärgede eest, kui te ei järgi jaotises "Ohutusinfo" toodud ettevaatusabinõusid.

Seadme juurde kuulub toitekaabel ja toitepiistik.

**!** **Ettevaatust** Minimaalne paigalduskõrgus on 85 cm.

1. Kontrollige, kas köögimööbli mõõtmed vastavad paigaldusmõõtmetele.

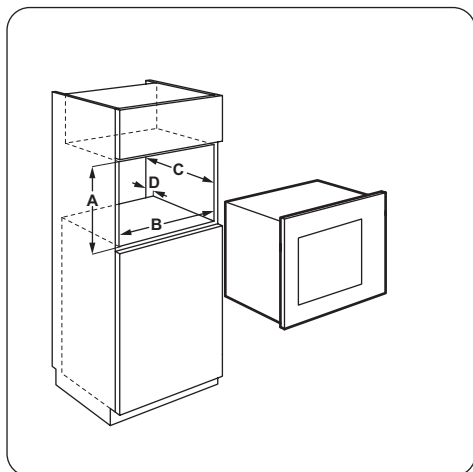

### Paigaldusmõõtmed

Mõõtmed	mm
A	380 + 2
B	560 + 8

Mõõtmed	mm
C	300 - 550
D	18

2. Kui kapi sügavus on üle 300 mm, asetage šabloon kapi põhjale ja kontrollige, kas see sobib. Kui jah, märkige ära kruvide kohad. Eemaldage šabloon ja kinnitage raam kruvidega.

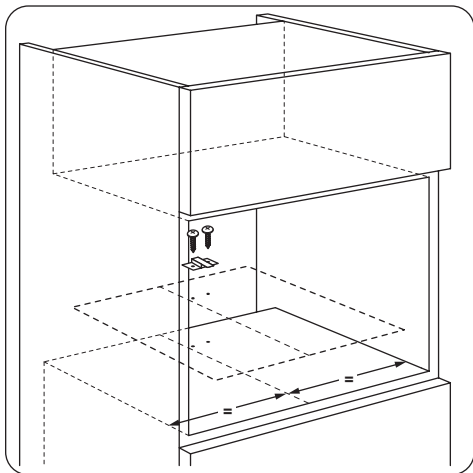

**i** Jätke see osa vahele, kui kapi sügavus on 300 mm.

3. Pange seade paika.

**i** Kui raam on kinnitatud, kontrollige, kas see lukustab seadme tagaosaga paigale.

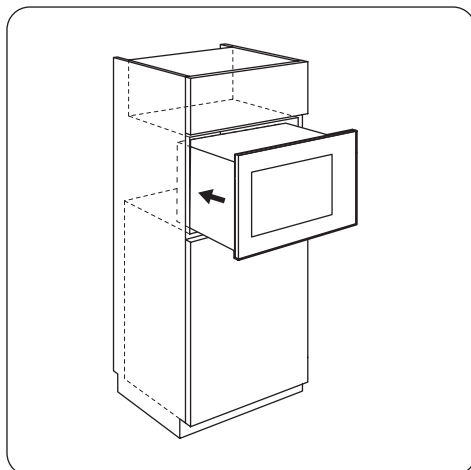

4. Avage uks ja kinnitage seade kruvide abil.

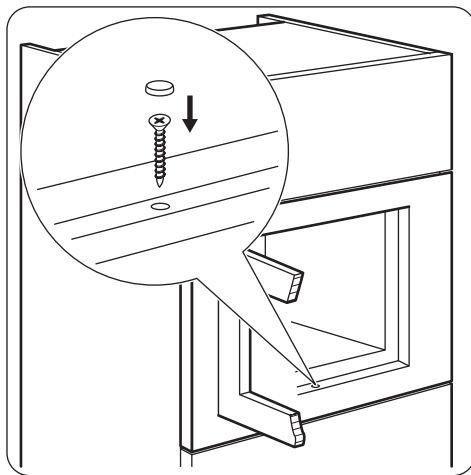

## Jäätmekäitus

Sümboliga ♻️ tähistatud materjalid võib ringlusse suunata. Selleks viige pakendid vastavatesse konteineritesse. Aidake hoida keskkonda ja inimeste tervist ja suunake elektri- ja elektroonilised jäätmed ringlusse. Ärge visake sümboliga ♻️ tähistatud seadmeid muude majapidamisjätmete hulka. Viige seade kohaliku ringluspunkti või

pöörduge abi saamiseks kohaliku omavalitsusse.

**♻️** Pakkematerjalid  
Pakkematerjal on keskkonnasõbralik ja ümbertöödeldav. Plastosad on tähistatud rahvusvaheliste lühenditega nagu PE, PS jne. Toimetage pakkematerjal selleks ette nähtud konteineritesse kohalikus jäätmehoolduskeskuses.

## Sisällys

Turvallisuustiedot _____	35	Hyödyllisiä neuvoja ja vinkkejä _____	42
Turvallisuusohjeet _____	37	Hoito ja puhdistus _____	42
Laitteen kuvaus _____	38	Vianmääritys _____	42
Käyttöönotto _____	39	Asennus _____	43
Päivittäinen käyttö _____	39	Ympäristönsuojelu _____	45
Lisävarusteiden käyttäminen _____	41		

Oikeus muutoksiin pidätetään.

## Turvallisuustiedot

Lue laitteen mukana toimitetut ohjeet ennen laitteen asennusta ja käyttöä. Valmistaja ei ota vastuuta henkilö- tai omaisuusvahingoista, jotka aiheutuvat laitteen virheellisestä asennuksesta tai käytöstä. Pidä ohjeet aina laitteen mukana tulevia käyttökertoja varten.

### Lasten ja taitamattomien henkilöiden turvallisuus

**!** **Varoitus!** Tukehtumis-, henkilövamma- tai pysyvän vammautumisen vaara.

- Vähintään 8 vuotta täyttäneet lapset ja sellaiset henkilöt, joiden fyysiset, sensoriset tai henkiset kyvyt eivät ole tähän riittäviä tai joilla ei ole laitteen tuntemusta tai kokemusta sen käytöstä, saavat käyttää tätä laitetta ainoastaan silloin, kun heidän turvallisuudestaan vastaava henkilö valvoo heitä.
- Älä anna lasten leikkiä laitteella.
- Pidä kaikki pakkausmateriaalit lasten ulottumattomissa.
- Pidä lapset ja kotieläimet poissa laitteen luota silloin, kun laite on toiminnassa tai se jäähtyy. Laitteen osat ovat kuumia.
- Jos laitteessa on lapsilukko, suosittelemme sen käyttämistä.
- Lapset eivät saa suorittaa puhdistusta tai huoltoa ilman valvontaa.
- Pidä laite ja sen johto alle 8-vuotiaiden lasten ulottumattomissa.

### Yleiset turvallisuusohjeet

- Laite on tarkoitettu käytettäväksi kotiympäristöissä ja vastaavissa ympäristöissä, kuten:

- henkilöstön keittiöympäristöt liikkeissä, toimistoissa ja muissa työympäristöissä
  - maatalot
  - hotellien, motellien ja muiden majatalojen asiakkaiden käyttöympäristöt
  - majoitus ja aamiainen -ympäristöt.
- Laitteen sisäosa kuumenee käytön aikana. Älä kosketa laitteen lämpövastuksiin. Käytä aina uunikintaita, kun käsittelet lisävarusteita tai uunivuokia.
  - Laitteen puhdistuksessa ei saa käyttää painepesuria.
  - Irrota pistoke pistorasiasta ennen kuin aloitat huoltotoimenpiteet.
  - Mikäli luukku tai luukun tiivisteet ovat vaurioituneet, laitetta ei saa käyttää ennen kuin ammattitaitoinen henkilö on korjannut sen.
  - Ainoastaan ammattitaitoinen henkilö saa suorittaa huolto- tai korjaustoimenpiteet, joissa mikroaaltoenergialta suojaava suojakansi on poistettava.
  - Älä lämmitä nesteitä ja muita elintarvikkeita tiivistetyissä astioissa. Ne voivat räjähtää.
  - Käytä ainoastaan välineitä, jotka sopivat mikroaaltouunissa käytettäväksi.
  - Syttymisvaaran vuoksi laitetta on valvottava, jos ruokaa lämmitetään muovi- tai paperiastioissa.
  - Laitte on tarkoitettu elintarvikkeiden ja juomien lämmittämiseen. Henkilö-, syttymis- tai tulipalovaara on olemassa, jos laitteella kuivataan elintarvikkeita tai vaatteita tai lämmitetään lämmitysalustoja, tossuja, sieniä, kosteita liinoja tms.
  - Jos laitteesta pääsee savua, kytke laite pois toiminnasta tai irrota pistoke pistorasiasta. Pidä luukku kiinni, jotta liekit tukautuvat.
  - Juomien kuumentaminen mikroaaltotoiminnolla voi aiheuttaa viivästyneen kiehumisen. Käsittele astiaa varovasti.

- Ravistele tuttipullojuomaa ja sekoita vauvanruokatölkkin sisältö ja tarkista lämpötila ennen kuin annat ruoan lapselle palovammojen välttämiseksi.
- Laitteella ei saa lämmittää kananmunia kuorineen ja keitetyjä kananmunia, sillä ne voivat räjähtää jopa mikroaaltolämmityksen päätyttyä.
- Laite tulee puhdistaa säännöllisesti ja kaikki ruokajäämät tulee poistaa.
- Jos laitetta ei pidetä puhtaana, sen pinnan kunto voi heikentyä, jolloin laitteen käyttöikä voi lyhentyä ja mahdollisia vaaratilanteita esiintyä.
- Huomioi kaapin vähimmäismitat. Lue ohjeet Asennus-luvusta.
- Laitetta tulee käyttää kalusteovi auki (mikäli olemassa).
- Älä käytä hankausaineita tai teräviä metallikaapimia lasiluukun puhdistamisessa, sillä ne voivat naarmuttaa pintaa, mistä voi olla seurauksena luukun lasin särkyminen.
- Jos virtajohto vaurioituu, sen saa vaaratilanteiden välttämiseksi vaihtaa vain valmistaja, valtuutettu huoltoliike tai vastaava ammattitaitoinen henkilö.



## Turvallisuusohjeet

### Asennus



**Varoitus!** Asennuksen saa suorittaa vain ammattitaitoinen henkilö.

- Poista kaikki pakkausmateriaalit.
- Vaurioitunutta laitetta ei saa asentaa tai käyttää.
- Noudata koneen mukana toimitettuja ohjeita.
- Siirrä laitetta aina varoen, sillä se on raskas. Käytä aina suojakäsineitä.
- Älä koskaan vedä laitetta sen kahvasta kiinni pitäen.
- Noudata mainittuja vähimmäisetäisyyksiä muihin laitteisiin ja kalusteisiin.
- Varmista, että laite asennetaan turvallisten rakenteiden alapuolelle ja lähelle.

- Tarkista, että laite on kiinnitetty kunnolla kaapistoon.

### Sähköliitäntä



**Varoitus!** Tulipalo- ja sähköiskuvaara.

- Kaikki sähkökytkennät tulee jättää asiantuntevan sähköasentajan vastuulle.
- Laite on kytkettävä maadoitettuun pistorasiaan.
- Varmista, että arvokilven sähkötiedot vastaavat kotitalouden sähköverkon arvoja. Ota muussa tapauksessa yhteyttä sähköasentajaan.
- Jos laite kytketään pistorasiaan jatkojohdolla, tarkista, että johto on maadoitettu.

- Varmista, ettei pistoke ja virtajohto vaurioidu. Ota yhteyttä huoltopalveluun tai sähköasentajaan vaurioituneen virtajohdon vaihtamiseksi.
- Älä vedä virtajohdosta pistoketta irrottaessasi. Vedä aina pistokkeesta.

## Käyttö

**Varoitus!** Henkilövahinkojen, palovammojen tai sähköiskujen tai räjähdyksen vaara.

- Käytä laitetta kotiympäristössä.
- Älä muuta laitteen teknisiä ominaisuuksia.
- Varmista, ettei tuuletusaukoissa ole esteitä.
- Älä jätä laitetta ilman valvontaa toiminnan aikana.
- Älä paina avointa uunin luukua.
- Älä käytä laitetta työtasona tai sen sisätilaa tavaroiden tai tuotteiden säilyttämiseen.

## Hoito ja puhdistus

**Varoitus!** Ne voivat aiheuttaa henkilövahinkoja, tulipaloja tai laitteen vaurioitumisen.

## Laitteen kuvaus

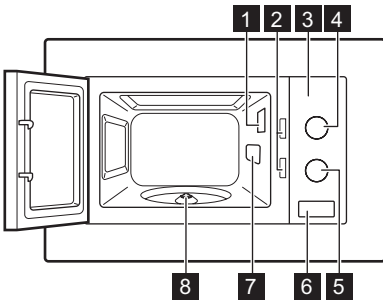

- 1 Lamppu
- 2 Lukitusjärjestelmä
- 3 Käyttöpaneeli
- 4 Tehonsäädin
- 5 Ajastimen säädin
- 6 Luukun avauspainike
- 7 Aallonohjaimen suojus
- 8 Pyörivän alustan akseli

- Ennen kuin aloitat hoitoa tai puhdistusta, kytke laite pois toiminnasta ja irrota pistoke pistorasiasta.
- Puhdista laite säännöllisesti, jotta pintamateriaali ei vaurioidu.
- Älä anna ruokarönsyjen tai pesuaineen jäämien kerääntyä luukun tiivisteeseen.
- Laitteeseen jäänyt rasva tai ruoka voi aiheuttaa tulipalon.
- Puhdista laite kostealla pehmeällä liinalla. Käytä vain mietoja puhdistusaineita. Älä käytä hankausainetta, hankaavia pesulappuja, liuottimia tai metalliesineitä.
- Jos käytät uuninpuhdistussuihketta, noudata tuotepakkauksessa olevia turvallisuusohjeita.

## Hävittäminen

**Varoitus!** Tällöin on olemassa henkilövahinko- tai tukehtumisvaara.

- Irrota pistoke pistorasiasta.
- Leikkaa johto irti ja hävitä se.

## Varusteet

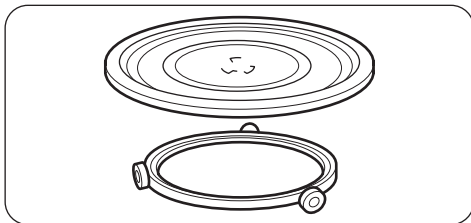

### Pyörivä alustakokoonpano

Lasialusta ja rullaohjain.

- i** Käytä aina pyörivää alustakokoonpanoa valmistaessasi ruokaa laitteella.

## Käyttöönotto

**!** **Varoitus!** Lue turvallisuutta koskevat luvut.

### Uuden laitteen puhdistaminen

- Poista kaikki varusteet laitteen sisältä.
- Puhdista laite ennen ensimmäistä käyttöker-  
taa.

## Päivittäinen käyttö

**!** **Varoitus!** Lue turvallisuutta koskevat luvut.

### Laitteen kytkeminen toimintaan ja pois toiminnasta

1. Käännä tehonsäädintä tehoasetuksen valitsemiseksi.
2. Käännä ajastimen säädintä ajan asettamiseksi, laite kytkeytyy tällöin automaattisesti toimintaan.
3. Laite voidaan kytkeä pois toiminnasta seuraavasti:
  - Odota, että laite kytkeytyy automaattisesti pois päältä, kun ajastimen säädin saavuttaa **0**-asennon.
  - Käännä ajastimen säädin **0**-asentoon.
  - Paina luukun avauspainiketta. Laite pysähtyy automaattisesti. Sulje luukku jatkaaksesi kypsennystä. Tarkista ruoka tämän toiminnon avulla.

Laitteesta kuuluu äänimerkki, kun ajastimen säädin on saavuttanut **0**-asennon.

**!** **Huomio** Älä anna laitteen toimia, jos sen sisällä ei ole ruokaa.

**Tärkeää** Lue ohjeet kohdasta "Hoito ja puhdistus".

### Yleistietoa laitteen käytöstä

#### Yleistä:

- Kun laite on kytketty pois päältä, anna ruoan olla joidenkin minuuttien ajan.
- Poista alumiinifolio, metalliastiat jne. ennen ruoan valmistamista.

#### Kypsennys:

- Jos mahdollista, peitä kypsennettävä ruoka materiaalilla, joka sopii käytettäväksi mikroaal-touunissa. Voit jättää ruoan peittämättä vain silloin, kun haluat saavuttaa rapean lopputu-loksen.
- Älä ylikypsennä ruokia valitsemalla liian suuren tehon tai pitkän aika-asetuksen. Ruoka voi kuivua, palaa tai syttyä.
- Älä käytä laitetta kananmunien tai etanoiden kypsentämiseen kuorineen, sillä ne voivat räjähtää. Munakkaissa munankeltuaiset on lävis-tettävä ensin.
- Pistä ruokaan haarukalla useita kertoja reikiä ennen kypsentämistä, kun ruoassa on "kalvo" tai "kuori" (esim. perunat, tomaatit, makkarat). Täten vältät ruoan räjähtämisen.

- Aseta pitempi aika-asetus, jos ruoka on viileää tai pakastettu.
- Kastiketta sisältävää ruokaa on sekoitettava aika ajoin.
- Vihannekset, jotka ovat rakenteeltaan kovia (esim. porkkanat, herneet tai kukkakaali), tulee kypsentää vedessä.
- Käännä suurempia kappaleita kypsennyksen puolivälissä.
- Jos mahdollista, leikkaa vihannekset saman- kokoisiksi paloiksi.
- Käytä tasaisia leveitä astioita.
- Älä käytä posliini-, keraamisia tai saviastioita, joissa on pieniä reikiä (esim. kahvoissa tai lasittomissa pohjissa). Reikiin pääsevä kosteus voi aiheuttaa astian halkeamisen lämmittäessä.
- Lasialusta toimii lämmitettävien ruokien tai nesteiden työalustana. Mikroaaltouunin toiminta edellyttää sen käyttöä.

### Lihan, linnunlihan ja kalan sulattaminen:

- Aseta pakasteruoka ilman pakkausta pienelle ylösalaisin käännetylle lautaselle astiaan, jotta sulanut neste valuu astiaan.

- Käännä ruoka sulatuksen puolivälissä. Jos mahdollista, jaa ja poista sitten sulaneet kappaleet.

### Voin, kakkupalojen, rahkan sulattaminen:

- Älä sulata ruokaa kokonaan laitteessa, vaan anna ruoan sulaa huoneenlämpötilassa. Tulos on tällöin tasaisempi. Poista kaikki metalli- tai alumiinipakkaukset kokonaan ennen sulattamista.

### Hedelmien ja vihannesten sulattaminen:

- Älä sulata laitteessa kokonaan hedelmiä ja vihanneksia, joita halutaan käyttää raakoina. Anna niiden sulaa huoneenlämpötilassa.
- Voit käyttää korkeampaa tehoa mikroaaltouunissa, kun kypsennät hedelmiä ja vihanneksia sulattamatta niitä ensin.

### Valmisruoat:

- Voit valmistaa valmisaterioita laitteessa vain silloin, kun niiden pakkaus sopii mikroaaltouuniin käytettäväksi.
- Noudata pakkauksessa olevia valmistajan ohjeita (esim. poista metallikansi ja lävistä muovikalvo).

## Sopivat keittoastiat ja materiaalit

Keittoastia / materiaali	Mikroaaltouuni		
	Sulattaminen	Lämmitys	Kypsennys
Uunin kestävä lasi ja posliini (ei metalliosia, esim. Pyrex, kuumuutta kestävä lasi)	X	X	X
Uuniin sopimaton lasi ja posliini. <sup>1)</sup>	X	--	--
Lasi ja lasikeraaminen uunin/sulatuksen kestävä materiaali (esim. Arcoflam), grillin ritilä	X	X	X
Keraaminen <sup>2)</sup> , saviastia <sup>2)</sup>	X	X	X
Kuumuuden kestävyys jopa 200 °C <sup>3)</sup>	X	X	X
Pahvi, paperi	X	--	--
Talousselmu	X	--	--
Paistopussi mikroaaltouunin kestäväällä sulkijalla <sup>3)</sup>	X	X	X
Metalliset paistoalustat (esim. emali, valurauta)	--	--	--
Uunivuoat, musta lakka tai silikonipäällysteiset <sup>3)</sup>	--	--	--
Leivinpelti	--	--	--
Ruskistusastiat (esim. ruskistuspannu tai -lautanen)	--	X	X







Keittoastia / materiaali	Mikroaaltouuni		
	Sulattaminen	Lämmitys	Kypsennys
Valmisruoat pakkaussissa <sup>3)</sup>	X	X	X

- 1) Ei hopeisia, kultaisia, platina- tai metallilevyjä/-koristeita  
2) Ilman kvartsi- tai metalliosia tai metallia sisältäviä lasitteita  
3) Noudata valmistajan ohjeita maksimilämpötilaan liittyen.

**X sopiva**

**-- sopimaton**

### Tehon asetustaulukko

Symboli	Tehoasetus	Teho
	Matala teho	119 W
	Keskimatala / Sulatus	231 W
	Keskitaso	385 W
	Keskikorkea	539 W
	Korkea	700 W

## Lisävarusteiden käyttäminen

**!** **Varoitus!** Lue turvallisuutta koskevat luvut.

### Pyörivän alustakokoonpanon asentaminen

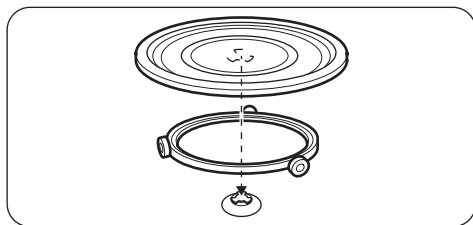

1. Aseta rullaohjain pyörivän alustan akselin ympärille.
2. Aseta lasialusta rullaohjaimen.

**!** **Huomio** Älä kypsennä ruokaa ilman pyörivää alustakokoonpanoa. Käytä ainoastaan laitteen mukana toimitettua pyörivää alustakokoonpanoa.

**i** Älä koskaan valmista ruokaa suoraan lasialustan päällä.

# Hyödyllisiä neuvoja ja vinkkejä

## Mikroaaltoa koskevia vinkkejä

Ongelma	Korjaustoimenpide
Et löydä valmistettavaa ruokamäärää koskevia tietoja.	Katso vastaavan ruoan tiedot. Pidennä tai lyhennä kypsennysaikoja seuraavan säännön mukaisesti: <b>Kaksinkertainen määrä = lähes kaksinkertainen aika</b> <b>Puolet pienempi määrä = puolet lyhyempi aika</b>
Ruoasta tuli liian kuivaa.	Aseta lyhyempi kypsennysaika tai valitse alhaisempi mikroaaltouunin teho.
Ruoka ei ole sulanut, se ei ole kuumaa tai kypsää ennen asetetun ajan päättymistä.	Aseta pitempi kypsennysaika tai suurempi teho. Huomaa, että suuret astiat vaativat pitemmän ajan.
Kun asetettu aika päättyy, ruoka on ylikuumentunut ruunoilta, mutta ei vielä valmista keskeltä.	Aseta seuraavalla kerralla pienempi teho ja pitempi aika. Sekoita nesteitä, kuten keittoja, puolivälissä.

Riisin kohdalla parhaat tulokset saavutetaan käyttämällä matalaa ja leveää astiaa.

### Sulattaminen

Sulata liha aina rasvainen puoli alaspäin.

Älä sulata peitettyä lihaa, koska se voi kypsyä sulamisen sijaan.

Sulata kokonainen kana aina rintapuoli alaspäin.

### Kypsennys

Poista aina jäädytetty liha ja linnunliha jääkaapistä vähintään 30 minuuttia ennen kypsentämistä.

## Hoito ja puhdistus

 **Varoitus!** Lue turvallisuutta koskevat luvut.

### Puhdistukseen liittyviä huomautuksia:

- Puhdista laitteen etupinnat lämpimällä vedellä ja miedolla pesuaineella käyttäen pehmeää puhdistusliinaa.
- Käytä metallipintojen puhdistuksessa tavonmaista puhdistusainetta.
- Puhdista laite sisältä jokaisen käytön jälkeen. Tällä tavoin se on helpompi puhdistaa eivätkä roiskeet pala kiinni.
- Poista itsepintaiset tahrat erityisellä puhdistusaineella.

## Vianmääritys

 **Varoitus!** Lue turvallisuutta koskevat luvut.

Anna lihan, linnunlihan, kalan ja vihannesten olla peitettynä kypsennyksen jälkeen.

Sivele hiukan öljyä tai voisulaa kalan päälle.

Lisää 30 – 45 ml kylmää vettä jokaiseen 250 g vihanneksia. Leikkaa tuoret vihannekset samankokoisiksi paloiksi ennen kypsentämistä. Kypsennä vihanneksia astia peitettynä.

### Uudelleenlämmitys

Kun lämmität uudelleen valmisruokia, noudata aina pakkauksessa olevia ohjeita.

- Puhdista kaikki lisävarusteet säännöllisesti ja anna niiden kuivua. Käytä pehmeää liinaa, lämmintä vettä ja puhdistusainetta.
- Voit pehmentää vaikeasti poistettavat jäämät kiehauttamalla lasillisen vettä täydellä mikroaaltouunin teholla 2-3 minuutin ajan.
- Voit poistaa hajut sekoittamalla lasilliseen vettä 2 tl sitruunamehua ja kiehauttamalla sitä täydellä mikroaaltouunin teholla 5 minuutin ajan.

Ongelma	Mahdollinen syy	Korjaustoimenpide
Laite ei toimi lainkaan.	Laite on poistettu käytöstä.	Kytke laite toimintaan.
Laite ei toimi lainkaan.	Laitteen pistoke ei ole pistorasiassa.	Kytke laite sähköverkkoon.
Laite ei toimi lainkaan.	Sulaketaulun sulake on palanut.	Tarkista sulake. Jos sulake palaa useita kertoja, ota yhteys sähköasentajaan.
Laite ei toimi lainkaan.	Luukku ei ole kunnolla kiinni.	Varmista, ettei luukun käyttöalueella ole esteitä.
Valo ei syty.	Lamppu on palanut.	Lamppu on vaihdettava.
Sisätilassa esiintyy kipinää.	Sisätilassa on metallisia tai metalliosia sisältäviä astioita.	Poista astia laitteesta.
Sisätilassa esiintyy kipinää.	Sisätilassa on metallivartaita tai alumiinifoliota, joka koskettaa sisäseiniin.	Varmista, etteivät vartaat ja folio kosketa sisäseiniin.
Pyörivästä alustakokoonpanosta kuuluu hankausääniä.	Lasialustan alapuolella on jokin esine tai epäpuhtauksia.	Puhdista lasialustan alapuolella oleva alue.
Laite pysähtyy ilman ilmeistä syytä.	Toimintahäiriö.	Jos tämä ongelma toistuu, ota yhteyttä asiakaspalveluun.

Jos ratkaisua ei löydy, ota yhteys jälleenmyyjään tai asiakaspalveluun.

Asiakaspalvelun vaatimat tiedot on merkitty laitteen arvokilpeen.

Suosittellemme, että kirjoitat tiedot tähän:

Malli (MOD.)

.....

Tuotenumero (PNC)

.....

Sarjanumero (S.N.)

.....

## Asennus

 **Varoitus!** Lue turvallisuutta koskevat luvut.

 **Huomio** Älä tuki ilmanvaihtouukkoja. Laite voi muutoin ylikuumentua.

 **Huomio** Älä liitä laitetta sovittimiin tai jatkojohtoihin. Muutoin olemassa on ylikuormituksen ja tulipalon vaara.

- Tämä laite on tarkoitettu ainoastaan kalusteseen sijoitettavaksi.
- Asennetussa kaapissa ei saa olla takaseinää laitteen takana.
- Suojaa laite höyryltä, kuumalta ilmalta ja vesiroiskeilta.
- Jos laitetta kuljetetaan kylmässä ilmastossa, älä kytke sitä toimintaan välittömästi asennuk-

sen jälkeen. Anna sen olla huoneenlämpötilassa ja absorboida lämpö.

### Sähköliitäntä

 **Varoitus!** Sähköliitäntä on annettava ammattitaitoisen sähköasentajan tehtäväksi.

 Valmistaja ei vastaa vahingoista, jos kappaleen "Turvallisuusohjeet" ohjeita ei ole noudatettu.

Laitteen mukana toimitetaan virtajohto ja pistoke.

 **Huomio** Asennuskorkeus on vähintään 85 cm.

1. Tarkista, että kaluste on mitoiltaan asennuksen vähimmäisetäisyyksien mukainen.

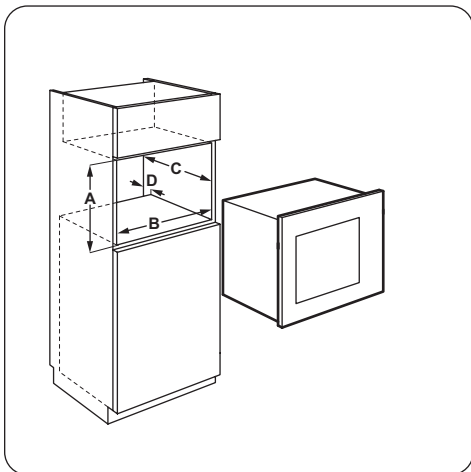

## Asennuksen vähimmäisetäisyydet

Mitat	mm
A	380 + 2
B	560 + 8
C	300 - 550
D	18

2. Jos kaapin syvyys on yli 300 mm, aseta sabluuna kaapin pohjalle ja tarkista sen sopivuus. Jos se on sopiva, merkitse ruuvien sijainnit. Poista sabluuna ja kiinnitä kannatin ruuveilla.

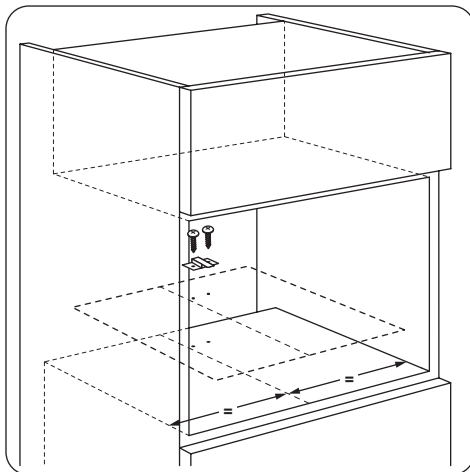

- i** Ohita tämä vaihe, jos kaapin syvyys on 300 mm.
3. Asenna laite.

- i** Jos kannatin on kiinnitetty, varmista, että se lukitsee laitteen takaosan paikoilleen.

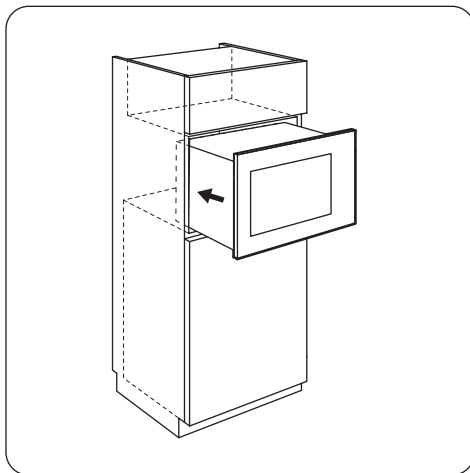

4. Avaa ovi ja kiinnitä laite kaappiin ruuveilla.

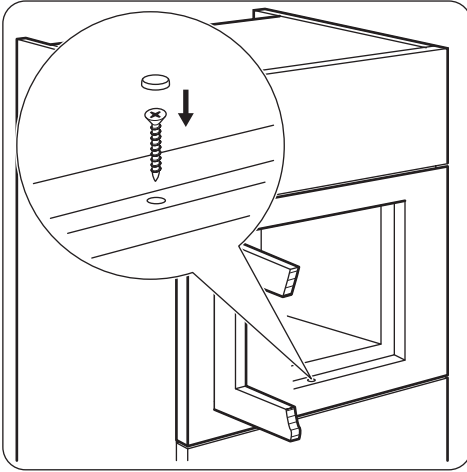

## Ympäristönsuojelu

Kierrätä materiaalit, jotka on merkitty merkillä ♻️. Kierrätä pakkaus laittamalla se asianmukaiseen kierrätysastiaan.

Suojele ympäristöä ja ihmisten terveyttä kierrättämällä sähkö- ja elektroniikkaromut. Älä hävitä merkillä 🗑️ merkittyjä kodinkoneita kotitalousjätteen mukana. Palauta tuote paikalliseen kierrätyskeskukseen tai ota yhteyttä paikalliseen viranomaiseen.



### Pakkausmateriaalit

Pakkausmateriaalit ovat ympäristöystävällisiä ja ne voidaan kierrättää. Muoviosiin on merkitty kansainvälinen materiaalin tunnistus, esim. PE ja PS. Vie pakkausmateriaalit niille tarkoitettuihin jätteenkeräyssäiliöihin.

## Sommaire

---

Consignes de sécurité _____	46	Conseils utiles _____	53
Instructions de sécurité _____	48	Entretien et nettoyage _____	54
Description de l'appareil _____	50	En cas d'anomalie de fonctionnement _____	54
Avant la première utilisation _____	50	Installation _____	55
Utilisation quotidienne _____	50	En matière de protection de l'environnement	
Utilisation des accessoires _____	53	_____	56

Sous réserve de modifications.

## Consignes de sécurité

---

Avant d'installer et d'utiliser cet appareil, lisez soigneusement les instructions fournies. Le fabricant ne peut être tenu pour responsable des dommages et blessures liés à une mauvaise installation ou utilisation. Conservez toujours cette notice avec votre appareil pour vous y référer ultérieurement.

### Sécurité des enfants et des personnes vulnérables

 **Avertissement** Risque d'asphyxie, de blessure ou d'invalidité permanente.

- Cet appareil peut être utilisé par des enfants de plus de 8 ans, ainsi que des personnes dont les capacités physiques, sensorielles et mentales sont réduites ou dont les connaissances et l'expérience sont insuffisantes, à condition d'être surveillés par une personne responsable de leur sécurité.
- Ne laissez pas les enfants jouer avec l'appareil.
- Ne laissez pas les emballages à la portée des enfants.
- Tenez les enfants et les animaux éloignés de l'appareil lorsqu'il est en cours de fonctionnement ou lorsqu'il refroidit. Les parties accessibles sont chaudes.
- Si l'appareil est équipé d'un dispositif de sécurité enfants, nous vous recommandons de l'activer.
- Les enfants ne doivent pas nettoyer ni entreprendre une opération de maintenance sur l'appareil sans surveillance.
- L'appareil et son cordon d'alimentation doivent être conservés hors de portée des enfants âgés de moins de 8 ans.

## Sécurité générale

- Cet appareil est conçu uniquement pour un usage domestique et des situations telles que :
  - dans des cuisines réservées aux employés dans des magasins, bureaux et autres lieux de travail ;
  - des bâtiments de ferme ;
  - par les clients, dans des hôtels et autres lieux de séjour ;
  - en chambre d'hôtes.
- L'intérieur de l'appareil devient chaud lorsqu'il est en fonctionnement. Ne touchez pas les éléments chauffants se trouvant dans l'appareil. Utilisez toujours des gants de cuisine pour retirer ou enfourner des accessoires ou des plats allant au four.
- N'utilisez pas de nettoyeur vapeur pour nettoyer l'appareil.
- Avant toute opération de maintenance, déconnectez l'alimentation électrique.
- Si la porte ou les joints de la porte sont endommagés, vous ne devez pas utiliser l'appareil tant qu'il n'a pas été réparé par un professionnel qualifié.
- Toute opération de maintenance ou réparation nécessitant le retrait d'un des caches assurant la protection contre les micro-ondes ne doit être confiée qu'à un professionnel qualifié.
- Ne faites pas chauffer de liquides ou d'autres aliments dans des récipients hermétiquement fermés. Ils pourraient exploser.
- N'utilisez que des ustensiles adaptés à une utilisation dans un four à micro-ondes.
- Lorsque vous faites cuire des aliments dans des récipients en plastique ou en papier, surveillez toujours l'appareil car ces matières peuvent s'enflammer.
- Cet appareil est uniquement destiné à chauffer des aliments et des boissons. L'utiliser pour sécher des aliments ou des vêtements, ou pour faire chauffer des compresses chauffantes, des

chaussons, des éponges, des tissus humides ou autres pourrait provoquer des blessures ou un incendie.

- En présence de fumée, éteignez ou débranchez l'appareil et laissez la porte fermée pour étouffer les flammes.
- Si vous chauffez des boissons au micro-ondes, celles-ci peuvent entrer en ébullition après être sorties de l'appareil. Soyez prudent lorsque vous manipulez le récipient.
- Mélangez ou remuez le contenu des biberons et des petits pots pour bébés, puis vérifiez la température avant de nourrir votre enfant afin d'éviter les brûlures.
- Les œufs dans leur coquille et les œufs durs entiers ne doivent pas être chauffés dans l'appareil car ils pourraient exploser, même après la fin de la cuisson.
- Nettoyez régulièrement l'appareil et retirez-en les résidus alimentaires.
- Si vous ne nettoyez pas régulièrement l'appareil, sa surface peut se détériorer, ce qui pourrait réduire sa durée de vie et provoquer des situations dangereuses.
- Faites attention aux dimensions minimales du meuble (le cas échéant). Reportez-vous au chapitre « Installation ».
- L'appareil doit être mis en marche avec la porte décorative du meuble ouverte (si présente).
- N'utilisez pas de produits abrasifs ni de racloirs pointus en métal pour nettoyer la porte en verre car ils peuvent rayer sa surface, ce qui peut briser le verre.
- Si le câble d'alimentation est endommagé, il ne doit être remplacé que par un professionnel qualifié afin d'éviter tout danger.



## Instructions de sécurité

### Installation



**Avertissement** L'appareil doit être installé uniquement par un professionnel qualifié.

- Retirez l'intégralité de l'emballage.

- N'installez pas et ne branchez pas un appareil endommagé.
- Suivez scrupuleusement les instructions d'installation fournies avec l'appareil.



- L'appareil est lourd, prenez toujours des précautions lorsque vous le déplacez. Portez toujours des gants de sécurité.
- Ne tirez jamais l'appareil par la poignée.
- Respectez l'espacement minimal requis par rapport aux autres appareils.
- Vérifiez que l'appareil est installé sous et à proximité de structures sûres.
- Les côtés de l'appareil doivent rester à côté d'appareils ou d'éléments ayant la même hauteur.

## Branchement électrique

 **Avertissement** Risque d'incendie ou d'électrocution.

- L'ensemble des branchements électriques doit être effectué par un technicien qualifié.
- L'appareil doit être relié à la terre.
- Vérifiez que les données électriques figurant sur la plaque signalétique correspondent à celles de votre réseau. Si ce n'est pas le cas, contactez un électricien.
- Si l'appareil est branché à la prise murale en utilisant une rallonge électrique, assurez-vous qu'elle est reliée à la terre.
- Veillez à ne pas endommager la fiche secteur ni le câble d'alimentation. Contactez le service après-vente ou un électricien pour remplacer le câble d'alimentation s'il est endommagé.
- Ne tirez jamais sur le câble d'alimentation pour débrancher l'appareil. Tirez toujours sur la fiche.

## Utilisation

 **Avertissement** Risque de blessures, de brûlures, d'électrocution ou d'explosion.

- Utilisez cet appareil dans un environnement domestique.
- Ne modifiez pas les caractéristiques de cet appareil.

- Assurez-vous que les orifices de ventilation ne sont pas bouchés.
- Ne laissez jamais l'appareil sans surveillance pendant son fonctionnement.
- N'exercez jamais de pression sur la porte ouverte.
- N'utilisez jamais l'appareil comme plan de travail, ni la cavité comme un espace de rangement.

## Entretien et nettoyage

 **Avertissement** Risque de blessure corporelle, d'incendie ou de dommage matériel à l'appareil.

- Avant toute opération d'entretien, éteignez l'appareil et débranchez la fiche de la prise secteur.
- Nettoyez régulièrement l'appareil afin de maintenir le revêtement en bon état.
- Ne laissez pas les résidus alimentaires ou de produits nettoyants s'accumuler sur les joints de la porte.
- Des graisses ou de la nourriture restant dans l'appareil peuvent provoquer un incendie.
- Nettoyez l'appareil avec un chiffon doux humide. Utilisez uniquement des produits de lavage neutres. N'utilisez pas de produits abrasifs, de tampons à récurer, de solvants ni d'objets métalliques.
- Si vous utilisez un spray pour four, suivez les consignes de sécurité figurant sur l'emballage.

## Mise au rebut

 **Avertissement** Risque de blessure ou d'asphyxie.

- Débranchez l'appareil de l'alimentation électrique.
- Coupez le câble d'alimentation et mettez-le au rebut.

## Description de l'appareil

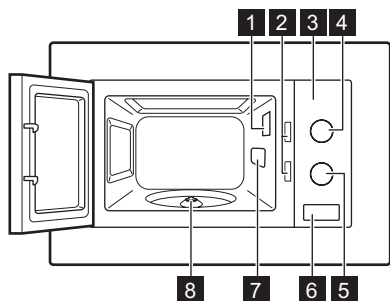

- 1 Éclairage
- 2 Système d'interverrouillage de sécurité
- 3 Bandeau de commande
- 4 Manette de réglage de la puissance
- 5 Manette du minuteur
- 6 Bouton d'ouverture de la porte
- 7 Couvercle de guide d'ondes
- 8 Axe du plateau tournant

## Accessoires

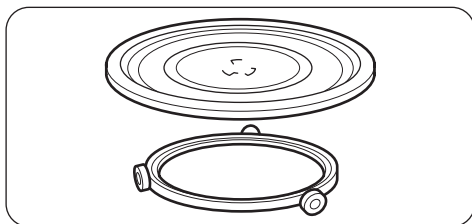

### Ensemble du plateau tournant

Plateau de cuisson en verre et support à roulettes.

-  Utilisez toujours l'ensemble du plateau tournant pour cuire des aliments dans l'appareil.

## Avant la première utilisation

-  **Avertissement** Reportez-vous aux chapitres concernant la sécurité.

### Premier nettoyage

- Retirez tous les accessoires de l'appareil.

## Utilisation quotidienne

-  **Avertissement** Reportez-vous aux chapitres concernant la sécurité.

### Activation et désactivation de l'appareil

1. Tournez la manette de réglage de la puissance pour sélectionner la puissance.
2. Tournez la manette du minuteur pour sélectionner une durée ; cela met automatiquement l'appareil en marche.
3. Pour éteindre l'appareil, vous pouvez :

- Nettoyez l'appareil avant de l'utiliser pour la première fois.

**Important** Reportez-vous au chapitre « Entretien et nettoyage ».

- attendre qu'il s'éteigne automatiquement lorsque la manette du minuteur atteint la position **0**.
- tourner la manette du minuteur jusqu'à la position **0**.
- appuyer sur le bouton d'ouverture de la porte. L'appareil s'arrête automatiquement. Refermez la porte pour poursuivre la cuisson. Choisissez cette option si

vous souhaitez simplement surveiller la cuisson des aliments.

Lorsque la manette du minuteur atteint la position **0**, un signal sonore retentit.

 **Attention** Ne faites pas fonctionner l'appareil à vide.

## Informations générales sur le fonctionnement de l'appareil

### Généralités :

- Après avoir éteint l'appareil, laissez reposer les aliments pendant quelques minutes.
- Retirez les emballages en aluminium, les récipients en métal, etc. avant de préparer les aliments.

### Cuisson :

- Si possible, cuisinez les aliments en les couvrant avec un ustensile d'une matière adaptée à l'utilisation au micro-ondes. Ne cuisinez les aliments sans les couvrir que si vous souhaitez conserver leur croustillant.
- Ne cuisez pas trop les plats en réglant une puissance ou une durée trop élevées. Les aliments peuvent se dessécher, brûler ou prendre feu.
- N'utilisez pas l'appareil pour cuisiner des œufs ou des escargots dans leur coquille car ils peuvent exploser. Pour les œufs sur le plat, percez d'abord les jaunes.
- Piquez plusieurs fois les aliments couverts d'une « peau », comme les pommes de terre, les tomates ou les saucisses, avec une fourchette avant de les cuire afin qu'ils n'explorent pas.
- Pour les aliments congelés ou les plats surgelés, réglez un temps de cuisson plus long.
- Les plats contenant de la sauce doivent être remués de temps en temps.
- Les légumes fermes tels que les carottes, les petits pois ou le chou-fleur doivent être cuits dans l'eau.
- Retournez les grosses pièces à la moitié du temps de cuisson.
- Si possible, coupez les légumes en morceaux de même taille.
- Utilisez des plats larges et à fond plat.

- N'utilisez pas d'ustensile de cuisine en porcelaine, en céramique ou en faïence avec de petits trous, par exemple sur les poignées ou dans le fond. L'humidité s'infiltre dans les trous et peut causer un craquement de l'ustensile de cuisine lorsqu'il chauffe.
- Le plateau de cuisson en verre permet de chauffer des aliments ou des liquides. Il est nécessaire au fonctionnement du four à micro-ondes.

### Décongélation de viande, volaille, poisson :

- Posez l'aliment surgelé sans emballage sur une petite assiette retournée, puis placez un récipient dessous pour recueillir l'eau de décongélation.
- Retournez les aliments à la moitié du temps de décongélation. Si possible, séparez puis retirez les morceaux ayant commencé à décongeler.

### Décongélation de beurre, de morceaux de gâteau, de fromage :

- Ne décongelez pas ces aliments entièrement dans l'appareil mais laissez-les décongeler à température ambiante. Cela vous assure un résultat plus homogène. Retirez tout emballage en métal ou en aluminium avant la décongélation.

### Décongélation de fruits et légumes :

- Ne décongelez pas entièrement dans l'appareil les fruits et légumes devant être préparés crus. Laissez-les décongeler à température ambiante.
- Vous pouvez utiliser une puissance de micro-ondes plus élevée pour cuire les fruits et légumes sans les décongeler.

### Plats préparés :

- Vous pouvez cuire des plats préparés dans l'appareil, uniquement si leur emballage est adapté à une utilisation dans un four à micro-ondes.
- Vous devez suivre les instructions imprimées sur l'emballage (par exemple « Retirez le couvercle en métal et percez le film plastique »).

## Ustensiles de cuisine et matériaux compatibles

Ustensile de cuisine/matériaux	Micro-ondes		
	Décongélation	Chauffage	Cuisson
Verre et porcelaine allant au four (ne contenant aucun composant métallique, par exemple le Pyrex, le verre résistant à la chaleur)	X	X	X
Verre et porcelaine n'allant pas au four <sup>1)</sup>	X	--	--
Verre et vitrocéramique composés d'un matériau allant au four/résistant au gel (par exemple l'Arcoflam), grille	X	X	X
Céramique <sup>2)</sup> , faïence <sup>2)</sup>	X	X	X
Plastique résistant à une chaleur de 200 °C <sup>3)</sup>	X	X	X
Carton, papier	X	--	--
Film étirable	X	--	--
Sachet de cuisson avec fermeture de sûreté pour micro-ondes <sup>3)</sup>	X	X	X
Plats à rôtis composés de métal, par exemple en émail ou en fonte	--	--	--
Moules, laqués noirs ou revêtement en silicone <sup>3)</sup>	--	--	--
Plateau de cuisson	--	--	--
Ustensiles de cuisine pour dorer, par exemple plat « Crisp » ou plateau « Crunch »	--	X	X
Plats préparés et emballés <sup>3)</sup>	X	X	X

1) Sans placage/décoration en argent, or, platine ou métal





2) Sans composants en quartz ou en métal ou avec un revêtement contenant du métal

3) Vous devez suivre les instructions du fabricant concernant les températures maximales.

**X compatible**

**-- non compatible**

### Tableau des réglages de puissance

Symbole	Réglage de la puissance	Puissance
	Faible	119 W
	Moyennement faible / Décongélation	231 W
	Moyenne	385 W
	Moyennement élevée	539 W
	Élevée	700 W

## Utilisation des accessoires

**⚠ Avertissement** Reportez-vous aux chapitres concernant la sécurité.

### Installation de l'ensemble du plateau tournant

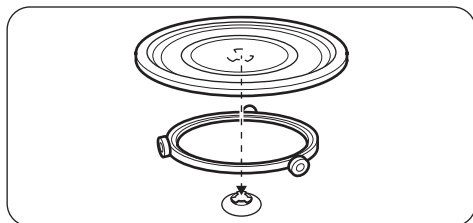

1. Placez le support à roulettes autour de l'axe du plateau tournant.
2. Posez le plateau de cuisson en verre sur le support à roulettes

**⚠ Attention** Ne cuisez pas les aliments sans l'ensemble du plateau tournant. N'utilisez que l'ensemble du plateau tournant fourni avec l'appareil.

**i** Ne cuisez jamais les aliments directement sur le plateau de cuisson en verre.

## Conseils utiles

### Conseils pour le micro-ondes

Problème	Solution
Vous ne trouvez pas les détails pour la quantité de nourriture préparée.	Recherchez un aliment similaire. Diminuez ou rallongez le temps de cuisson selon la règle suivante : <b>Double quantité = presque le double de temps</b> <b>Moitié de la quantité = moitié du temps</b>
La nourriture a trop séché.	Réduisez le temps de cuisson ou sélectionnez une puissance de micro-ondes plus basse.
La nourriture n'est pas décongelée, chaude ou cuite à la fin du temps défini.	Rallongez le temps de cuisson ou sélectionnez une puissance plus élevée. Veuillez noter que les plats de grande taille ont besoin de plus de temps.
Une fois la durée de cuisson écoulée, les aliments sont trop cuits sur les bords mais ne sont pas prêts au centre.	La prochaine fois, diminuez la puissance et allongez le temps. Remuez les liquides à la moitié du temps, par exemple la soupe.

Pour de meilleurs résultats, cuisez le riz dans un récipient plat et large.

### Décongélation

Décongelez toujours les rôtis avec le côté gras vers le bas.

Ne couvrez pas la viande pour la décongeler car elle risquerait de cuire.

Décongelez toujours la volaille entière poitrine vers le bas.

### Cuisson

Sortez toujours la viande et la volaille froides du réfrigérateur au moins 30 minutes avant de les cuire.

Après la cuisson, laissez reposer la viande, la volaille ou les légumes en les couvrant.

Huilez ou beurrez légèrement le poisson.

Pour cuire des légumes, ajoutez 30 à 45 ml d'eau froide par tranche de 250 g. Coupez les légumes frais en morceaux de même taille avant

de les cuire. Faites chauffer tous les légumes en couvrant le récipient.

## Réchauffage

Lorsque vous réchauffez des plats cuisinés emballés, suivez toujours les instructions figurant sur l'emballage.

## Entretien et nettoyage

 **Avertissement** Reportez-vous aux chapitres concernant la sécurité.

### Remarques concernant le nettoyage :

- Nettoyez la façade de l'appareil à l'aide d'une éponge humide additionnée d'eau savonneuse.
- Utilisez un produit courant destiné au nettoyage des surfaces en métal.
- Nettoyez l'intérieur de l'appareil après chaque utilisation. Les salissures s'éliminent alors plus facilement et ne risquent pas de brûler.

- En cas de salissures importantes, nettoyez à l'aide de produits de nettoyage spécifiques.
- Nettoyez régulièrement tous les accessoires et laissez-les sécher. Utilisez un chiffon doux additionné d'eau chaude savonneuse.
- Pour ramollir les résidus alimentaires secs, faites bouillir un verre d'eau à pleine puissance de micro-ondes pendant 2 ou 3 minutes.
- Pour éliminer les odeurs, versez 2 cuillères à café de jus de citron dans un verre d'eau, puis faites bouillir ce mélange à pleine puissance de micro-ondes pendant 5 minutes.

## En cas d'anomalie de fonctionnement

 **Avertissement** Reportez-vous aux chapitres concernant la sécurité.

Problème	Cause probable	Solution
L'appareil ne fonctionne pas.	L'appareil est éteint.	Allumez l'appareil.
L'appareil ne fonctionne pas.	L'appareil n'est pas branché.	Branchez l'appareil.
L'appareil ne fonctionne pas.	Le fusible dans la boîte à fusibles a disjoncté.	Vérifiez le fusible. Si le fusible disjoncte de manière répétée, faites appel à un électricien qualifié.
L'appareil ne fonctionne pas.	La porte n'est pas fermée correctement.	Assurez-vous que rien ne bloque la porte.
L'éclairage ne fonctionne pas.	L'éclairage est défectueux.	L'ampoule doit être remplacée.
Des étincelles jaillissent dans la cavité.	Vous avez placé des plats en métal ou ayant des éléments en métal dans l'appareil.	Retirez le plat de l'appareil.
Des étincelles jaillissent dans la cavité.	Des brochettes en métal ou du papier d'aluminium touchent les parois intérieures.	Assurez-vous que les brochettes et le papier d'aluminium ne touchent pas les parois intérieures.
L'ensemble du plateau tournant émet un grincement.	Il y a un objet ou de la salissure sous le plateau de cuisson en verre.	Nettoyez le dessous du plateau de cuisson en verre.

Problème	Cause probable	Solution
L'appareil s'arrête de fonctionner sans raison apparente.	Une anomalie de fonctionnement s'est produite.	Si cette situation se reproduit, contactez le service après-vente.

Si vous ne trouvez pas de solution au problème, veuillez contacter votre revendeur ou le service après-vente.

Les informations à fournir au service après-vente figurent sur la plaque signalétique.

Nous vous recommandons de noter ces informations ici :

Modèle (MOD.) .....

Référence du produit (PNC) .....

Numéro de série (S.N.) .....

## Installation

**⚠ Avertissement** Reportez-vous aux chapitres concernant la sécurité.

**⚠ Attention** Ne bouchez pas les aérations. Cela pourrait provoquer une surchauffe de l'appareil.

**⚠ Attention** L'appareil ne doit pas être raccordé à l'aide d'un prolongateur, d'une prise multiple ou d'un raccordement multiple. Cela pourrait provoquer une surchauffe et un incendie.

- Cet appareil est uniquement destiné à être utilisé encastré.
- Veillez à ce qu'il n'y ait pas de paroi au fond de la niche d'encastrement, à l'arrière de l'appareil.
- Éloignez le plus possible l'appareil de la vapeur, de l'air chaud et des projections d'eau.
- Si vous devez transporter l'appareil par temps froid, ne l'allumez pas immédiatement après l'installation. Laissez-le atteindre la température de la pièce et absorber la chaleur.

### Installation électrique

**⚠ Avertissement** Le branchement électrique doit être confié à un électricien qualifié.

**i** Le fabricant ne pourra être tenu pour responsable si vous ne respectez pas les pré-

cautions de sécurité du chapitre « Consignes de sécurité ».

Cet appareil est fourni avec un câble d'alimentation et une fiche d'alimentation.

**⚠ Attention** La hauteur d'installation minimale est de 85 cm.

1. Vérifiez que les dimensions du meuble respectent les distances d'installation.

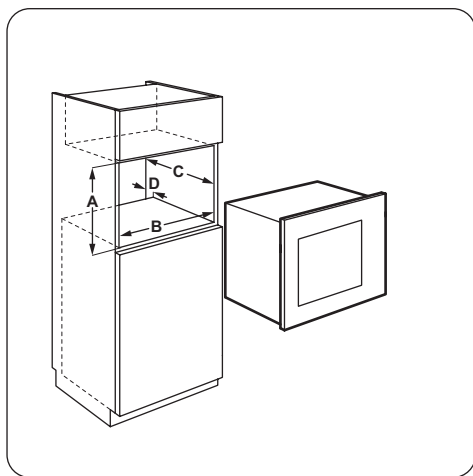

### Distances d'installation

Dimensions	mm
A	380 + 2
B	560 + 8
C	300 - 550
D	18

2. Si la profondeur du meuble est supérieure à 300 mm, placez le gabarit dans le meuble pour voir si ses dimensions conviennent. Si oui, faites une marque pour indiquer l'emplacement des vis. Retirez le gabarit et vissez le support.

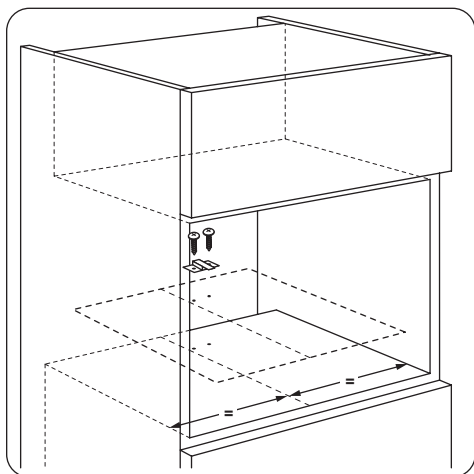

**i** Ignorez cette étape si la profondeur du meuble est inférieure à 300 mm.

3. Installez l'appareil.

**i** Si vous avez vissé le support, veillez à ce qu'il bloque l'arrière de l'appareil pour l'empêcher de reculer.

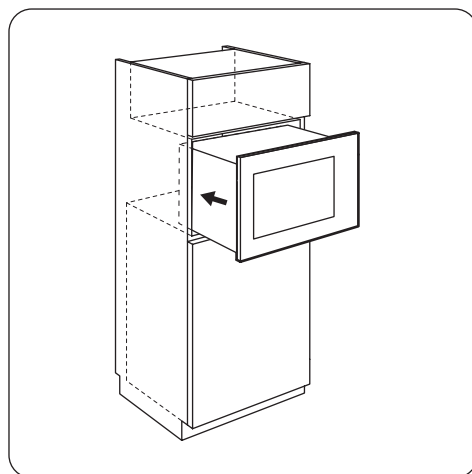

4. Ouvrez la porte et fixez l'appareil au meuble à l'aide d'une vis.

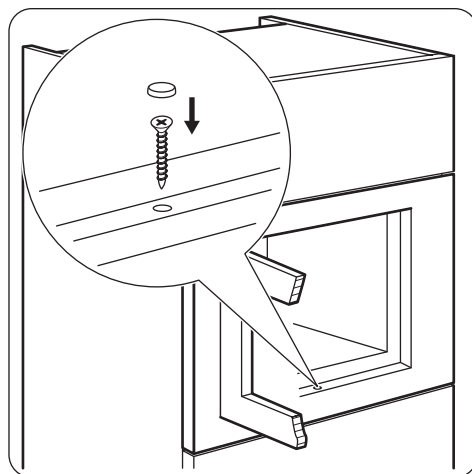

## En matière de protection de l'environnement

Recyclez les matériaux portant le symbole ♻️. Déposez les emballages dans les conteneurs prévus à cet effet. Contribuez à la protection de l'environnement et à votre sécurité, recyclez vos produits électriques et électroniques. Ne jetez pas les appareils portant le symbole  avec les ordures ménagères. Emmenez un tel produit dans votre

centre local de recyclage ou contactez vos services municipaux.





### Matériau d'emballage

Les matériaux d'emballage sont conçus dans le respect de l'environnement et sont recy-

clables. Les pièces en plastique sont marquées d'abréviations internationales telles que PE, PS, etc. Jetez les emballages dans les conteneurs de la commune prévus à cet effet.

## Inhalt

Sicherheitsinformationen _____	58	Praktische Tipps und Hinweise _____	65
Sicherheitshinweise _____	61	Reinigung und Pflege _____	66
Gerätebeschreibung _____	62	Fehlersuche _____	66
Vor der ersten Inbetriebnahme _____	62	Montage _____	67
Täglicher Gebrauch _____	62	Umwelttipps _____	68
Verwendung des Zubehörs _____	65		

Änderungen vorbehalten.

## Sicherheitsinformationen

Lesen Sie vor der Montage und Verwendung des Geräts sorgfältig die mitgelieferte Anleitung. Der Hersteller haftet nicht für Verletzungen oder Schäden, die durch eine fehlerhafte Montage entstehen. Bewahren Sie die Anleitung zum Nachschlagen auf.

### Sicherheit von Kindern und schutzbedürftigen Personen

**⚠ Warnung!** Es besteht Erstickungsgefahr, das Risiko von Verletzungen oder permanenten Behinderungen.

- Dieses Gerät kann dann von Kindern ab 8 Jahren, von Personen mit eingeschränkten körperlichen, sensorischen oder geistigen Fähigkeiten sowie von Personen ohne bisherige Erfahrung im Umgang mit solchen Geräten bedient werden, wenn sie dabei von einer Person, die für ihre Sicherheit verantwortlich ist, beaufsichtigt werden.
- Kinder dürfen nicht mit dem Gerät spielen.
- Halten Sie das Verpackungsmaterial von Kindern fern.
- Halten Sie Kinder und Haustiere vom Gerät fern, wenn es in Betrieb oder in der Abkühlphase ist. Berührbare Teile sind heiss.
- Falls Ihr Gerät mit einer Kindersicherung ausgestattet ist, empfehlen wir, diese einzuschalten.
- Reinigung und Wartung des Geräts darf nicht von Kindern ohne Aufsicht erfolgen.
- Halten Sie Kinder unter 8 Jahren vom Gerät und dem Netzkabel fern.

## Allgemeine Sicherheit

- Dieses Gerät ist für die Verwendung im Haushalt und ähnliche Zwecke vorgesehen, wie z. B.:
  - Personalküchenbereiche in Geschäften, Büros und anderen Arbeitsumfeldern
  - Bauernhöfe
  - Für Gäste in Hotels, Motels und anderen Wohnumgebungen
  - Pensionen und vergleichbaren Unterbringungsmöglichkeiten.
- Der Geräteinnenraum wird während des Betriebs heiß. Berühren Sie nicht die Heizelemente im Geräteinnern. Verwenden Sie zum Anfassen des Zubehörs und der Töpfe wärmeisolierende Handschuhe.
- Benutzen Sie zum Reinigen des Geräts keinen Dampfreiniger.
- Trennen Sie vor Wartungsarbeiten das Gerät von der Stromversorgung.
- Sind die Tür oder die Türdichtungen beschädigt, darf das Gerät erst nach der Reparatur durch autorisiertes Fachpersonal in Betrieb genommen werden.
- Die Wartungs- oder Reparaturarbeiten, bei denen die Abdeckung, die vor der Strahlungsenergie der Mikrowellen schützt, entfernt werden muss, dürfen nur von Fachpersonal durchgeführt werden.
- Erwärmen Sie keine Flüssigkeiten oder andere Lebensmittel in geschlossenen Behältern. Sie könnten explodieren.
- Verwenden Sie nur mikrowellengeeignete Kochutensilien.
- Wenn Sie Lebensmittel in Behältern aus Kunststoff oder Papier erwärmen, beobachten Sie das Gerät aufmerksam, da die Möglichkeit einer Entflammung besteht.
- Das Gerät ist zum Erwärmen von Speisen und Getränken vorgesehen. Das Trocknen von Kleidungsstücken und das Erwärmen von Wärmekissen, Hausschuhen, Schwämmen, feuchten Tüchern o.Ä. ist gefährlich, da es zu Verletzungen, Entflammungen oder Bränden führen kann.

- Wenn Rauch aus dem Gerät austritt, schalten Sie das Gerät aus oder trennen Sie es vom Stromnetz, und halten Sie die Tür geschlossen, um Flammenbildung zu vermeiden bzw. bereits bestehende Flammen zu ersticken.
- Das Erwärmen von Getränken in der Mikrowelle kann zu einem verzögerten Überkochen führen. Seien Sie bei der Handhabung des Behälters vorsichtig.
- Der Inhalt von Milchfläschchen und Gläsern mit Babynahrung muss vor dem Verzehr umgerührt oder geschüttelt und die Temperatur geprüft werden, um Verbrennungen zu vermeiden.
- Eier in der Schale und ganze hartgekochte Eier dürfen in dem Gerät nicht erwärmt werden, da sie auch nach Abschluss der Erwärmung explodieren können.
- Das Gerät muss regelmäßig gereinigt und Lebensmittelablagerungen entfernt werden.
- Wird das Gerät nicht regelmäßig gereinigt, können die Oberflächen beschädigt werden; dies kann sich nachteilig auf die Lebensdauer des Geräts auswirken und zu gefährlichen Situationen führen.
- Achten Sie auf die Mindestabmessungen des Einbauschranks (falls vorhanden). Siehe hierzu Kapitel „Montage“.
- Das Gerät muss mit geöffneter Dekortür betrieben werden (falls vorhanden).
- Benutzen Sie keine Scheuermittel oder Metallschwämmchen zum Reinigen der Ofenglastür; sie können die Glasfläche verkratzen und zum Zersplittern der Scheibe führen.
- Wenn das Netzkabel beschädigt ist, muss es vom Hersteller, seinem Kundenservice oder einer gleichermaßen qualifizierten Person ausgetauscht werden, um Gefahrenquellen zu vermeiden.



## Sicherheitshinweise

### Montage

 **Warnung!** Nur eine qualifizierte Fachkraft darf den Elektroanschluss des Geräts vornehmen.

- Entfernen Sie das Verpackungsmaterial.
- Stellen Sie ein beschädigtes Gerät nicht auf und benutzen Sie es nicht.
- Halten Sie sich an die mitgelieferte Montageanleitung.
- Seien Sie beim Umsetzen des Geräts vorsichtig, denn es ist schwer. Tragen Sie stets Sicherheitshandschuhe.
- Ziehen Sie das Gerät nicht am Türgriff.
- Die Mindestabstände zu anderen Geräten und Küchenmöbeln sind einzuhalten.
- Stellen Sie sicher, dass das Gerät unterhalb von bzw. zwischen sicheren Konstruktionen montiert wird.
- Die Seiten des Geräts dürfen nur an Geräte oder Einheiten in gleicher Höhe angrenzen.

### Elektrischer Anschluss

 **Warnung!** Brand- und Stromschlaggefahr.

- Alle elektrischen Anschlüsse sind von einem geprüften Elektriker vorzunehmen.
- Das Gerät muss geerdet sein.
- Stellen Sie sicher, dass die elektrischen Daten auf dem Typenschild den Daten Ihrer Stromversorgung entsprechen. Wenden Sie sich andernfalls an eine Elektrofachkraft.
- Wird das Gerät über ein Verlängerungskabel an der Steckdose angeschlossen, stellen Sie sicher, dass das Kabel geerdet ist.
- Achten Sie darauf, Netzstecker und Netzkabel nicht zu beschädigen. Wenden Sie sich zum Austausch des beschädigten Netzkabels an den Kundendienst oder einen Elektriker.
- Ziehen Sie nicht am Netzkabel, um das Gerät von der Spannungsversorgung zu trennen. Ziehen Sie dazu immer direkt am Netzstecker.

### Gebrauch

 **Warnung!** Es besteht Verletzungs-, Verbrennungs-, Stromschlag- oder Explosionsgefahr.

- Das Gerät ist für die Verwendung im Haushalt vorgesehen.
- Nehmen Sie keine technischen Änderungen am Gerät vor.
- Die Lüftungsöffnungen dürfen nicht abgedeckt werden.
- Lassen Sie das Gerät bei Betrieb nicht unbeaufsichtigt.
- Üben Sie keinen Druck auf die geöffnete Gerätetür aus.
- Verwenden Sie das Gerät nicht als Arbeitsfläche und den Garraum nicht zur Aufbewahrung.

### Reinigung und Pflege

 **Warnung!** Es besteht die Gefahr von Verletzungen, Bränden und Geräteausfall.

- Schalten Sie das Gerät immer aus und ziehen Sie den Netzstecker aus der Steckdose, bevor Reinigungsarbeiten durchgeführt werden.
- Reinigen Sie das Gerät regelmäßig, um eine Abnutzung des Oberflächenmaterials zu verhindern.
- Es dürfen sich keine Lebensmittelspritzer oder Reste von Reinigungsmitteln auf den Türdichtflächen befinden.
- Fett- oder Speisereste im Gerät können einen Brand verursachen.
- Reinigen Sie das Gerät mit einem weichen, feuchten Tuch. Verwenden Sie ausschließlich Neutralreiniger. Benutzen Sie keine Scheuermittel, scheuernde Reinigungsschwämmchen, Lösungsmittel oder Metallgegenstände.
- Falls Sie ein Backofenspray verwenden, befolgen Sie bitte unbedingt die Anweisungen auf der Verpackung.

## Entsorgung

**!** **Warnung!** Verletzungs- und Erstickungsgefahr.

- Trennen Sie das Gerät von der Stromversorgung.

## Gerätebeschreibung

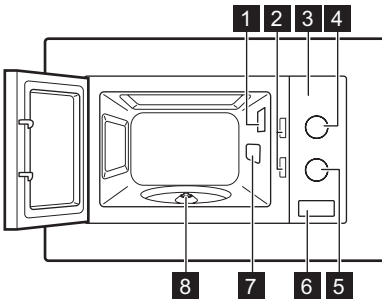

- 1** Lampe
- 2** Sicherheitsverriegelungssystem
- 3** Bedienfeld
- 4** Leistungsstufen-Knopf
- 5** Uhr-Knopf
- 6** Türtaste
- 7** Mikrowellenabdeckung
- 8** Drehschindel

## Zubehör

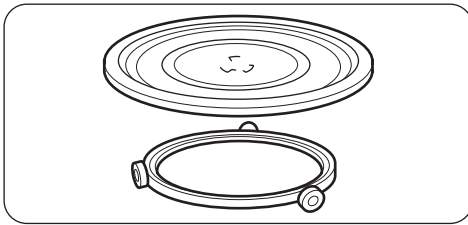

### Drehteller-Set

Glasteller und Rollenführung

- i** Beim Zubereiten von Speisen verwenden Sie stets das Drehteller-Set.

## Vor der ersten Inbetriebnahme

**!** **Warnung!** Siehe Sicherheitshinweise.

### Erste Reinigung

- Entfernen Sie alle Teile aus dem Gerät.

- Reinigen Sie das Gerät vor dem ersten Gebrauch.

**Wichtig!** Siehe Kapitel „Reinigung und Pflege“.

## Täglicher Gebrauch

**!** **Warnung!** Siehe Sicherheitshinweise.

### Ein- und Ausschalten des Geräts

1. Zur Auswahl der Kochstufe drehen Sie den Leistungsstufen-Knopf.

2. Drehen Sie den Uhr-Knopf, um eine Zeit einzustellen. Dieser schaltet das Gerät automatisch ein.
3. Sie können das Gerät wie folgt ausschalten:

- Warten Sie, bis sich das Gerät automatisch ausschaltet, wenn der Uhr-Knopf die Position „0“ erreicht.
- Drehen Sie den Uhr-Knopf auf Position „0“.
- Drücken Sie die Türtaste. In diesem Fall wird das Gerät automatisch ausgeschaltet. Schließen Sie die Tür zum Weitergaren. Verwenden Sie diese Option, um den Garfortschritt der Speise zu überprüfen.

Wenn der Uhr-Knopf die Position „0“ erreicht, ertönt ein akustisches Signal.



**Vorsicht!** Nehmen Sie das Gerät nicht in Betrieb, wenn sich keine Speisen in ihm befinden.

## Allgemeine Informationen zum Gebrauch des Gerätes

### Allgemeines:

- Lassen Sie die fertige Speise nach dem Ausschalten des Geräts einige Minuten stehen.
- Vor der Zubereitung Aluminiumverpackungen, Metallbehälter etc. von den Lebensmitteln entfernen.

### Garvorgang:

- Lebensmittel nach Möglichkeit mit einem mikrowellengeeigneten Material abdecken. Lebensmittel nur dann ohne Abdeckung garen, wenn eine Kruste gewünscht ist.
- Übergaren Sie die Speisen nicht, indem Sie die Leistung zu hoch und die Zeit zu lang einstellen. Die Lebensmittel können austrocknen, verbrennen oder an manchen Stellen Feuer fangen.
- Das Gerät eignet sich nicht, um Eier in der Schale oder Schnecken im Schneckenhaus zu garen, da diese platzen können. Beim Zubereiten von Spiegeleiern zuerst den Dotter anstechen.
- Stechen Sie Lebensmittel mit „Haut“ oder „Schale“, wie Kartoffeln, Tomaten oder Würstchen, vor dem Garen mit einer Gabel mehrfach an, damit sie nicht platzen.
- Die Garzeit bei kalten oder tiefgekühlten Lebensmitteln verlängern.

- Gerichte mit einer Soße müssen von Zeit zu Zeit umgerührt werden.
- Feste Gemüsesorten wie Karotten, Erbsen oder Blumenkohl müssen in Wasser gegart werden.
- Größere Stücke nach der Hälfte der Garzeit wenden.
- Gemüse nach Möglichkeit in gleich große Stücke schneiden.
- Flaches, breites Kochgeschirr verwenden.
- Kein Kochgeschirr aus Porzellan, Keramik oder Steingut mit kleinen Löchern z. B. an Griffen oder unglasierten Böden verwenden. In den Löchern kann sich Feuchtigkeit absetzen, die beim Erhitzen zu Rissen im Kochgeschirr führen kann.
- Der Glasteller ist eine Unterlage zum Erhitzen von Speisen und Flüssigkeiten. Er ist wichtiger Bestandteil der Mikrowelle.

### Auftauen von Fleisch, Geflügel, Fisch:

- Gefrorene, ungeöffnete Lebensmittel auf einem kleinen, umgedrehten Teller so in einen Behälter legen, dass die Auftauflüssigkeit vom Behälter aufgefangen wird.
- Drehen Sie das Lebensmittel nach der halben Auftauzeit um. Bereits angetaute Stücke nach Möglichkeit teilen und herausnehmen.

### Auftauen von Butter, Tortenstücken, Quark:

- Nicht vollständig im Gerät auftauen, sondern bei Zimmertemperatur auftauen lassen. Dies ergibt ein gleichmäßigeres Ergebnis. Vor dem Auftauen alle Metall- oder Aluminiumverpackungen entfernen.

### Auftauen von Obst, Gemüse:

- Obst und Gemüse nicht vollständig im Gerät auftauen, wenn es im rohen Zustand weiterverarbeitet werden soll. Bei Zimmertemperatur auftauen lassen.
- Durch Einstellen einer höheren Mikrowellenleistung kann Obst und Gemüse ohne vorheriges Auftauen gegart werden.

## Fertiggerichte:

- Sie können Fertiggerichte im Gerät nur zubereiten, wenn ihre Verpackung mikrowelleneignet ist.

- Befolgen Sie die Herstelleranweisungen auf der Verpackung (z. B. Metalldeckel entfernen und Kunststoffolie einstechen).

## Geeignetes Kochgeschirr und Material

Kochgeschirr/Material	Mikrowelle		
	Auftauen	Erhitzen	Garen
Feuerfestes Glas und Porzellan (ohne Metallteile, z. B. Pyrex, feuerfestes Glas)	X	X	X
Nicht hitzebeständiges Glas und Porzellan <sup>1)</sup>	X	--	--
Glas und Glaskeramik aus feuerfestem/frostbeständigem Material (z. B. Arcoflam), Grillrost	X	X	X
Keramik <sup>2)</sup> , Steingut <sup>2)</sup>	X	X	X
Hitzebeständiger Kunststoff bis 200 °C <sup>3)</sup>	X	X	X
Pappe, Papier	X	--	--
Frischhaltefolie	X	--	--
Bratfolie mit mikrowelleneinigtem Verschluss <sup>3)</sup>	X	X	X
Bratgeschirr aus Metall, z. B. Emaille, Gusseisen	--	--	--
Backformen, schwarz lackiert oder silikonbeschichtet <sup>3)</sup>	--	--	--
Backblech	--	--	--
Bräunungsgeschirr, z. B. Crisp- oder Crunchplatte	--	X	X
Fertiggerichte in Verpackungen <sup>3)</sup>	X	X	X

1) Ohne Beschichtung/Verzierung aus Silber, Gold, Platin oder Metall

2) Ohne Quarz- oder Metallteile oder metallhaltiger Glasur

3) Die vom Hersteller vorgegebene maximale Temperatur muss unbedingt berücksichtigt werden.

## X geeignet

## -- nicht geeignet

## Tabelle Leistungsstufeneinstellung

Symbol	Leistungseinstellung	Leistung
	Niedrige Stufe	119 W
	Mittelniedrig/Auftauen	231 W
	Mittel	385 W
	Mittelhoch	539 W
	Hoch	700 W



## Verwendung des Zubehörs

**! Warnung!** Siehe Sicherheitshinweise.

### Einsetzen des Drehteller-Sets

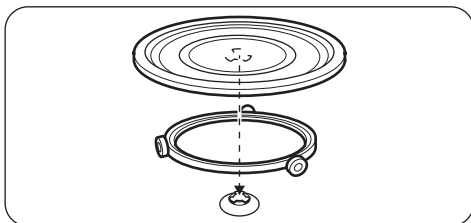

1. Legen Sie die Rollenführung um die Drehschindel.
2. Stellen Sie den Glasteller auf die Rollenführung.

**! Vorsicht!** Lebensmittel nicht ohne das Drehteller-Set garen. Verwenden Sie ausschließlich das mit dem Gerät gelieferte Drehteller-Set.

**i** Lebensmittel niemals direkt auf dem Glasteller garen.

## Praktische Tipps und Hinweise

### Tipps für die Mikrowelle

Problem	Abhilfe
Sie finden keine Angaben für die zuzubereitende Speisemenge.	Orientieren Sie sich an einem ähnlichen Lebensmittel. Verlängern oder verkürzen Sie die Garzeiten nach folgender Regel: <b>Doppelte Menge = fast doppelte Zeit, Halbe Menge = halbe Zeit.</b>
Die Speise wurde zu trocken.	Kürzere Garzeit einstellen oder niedrigere Mikrowellen-Leistung wählen.
Die Speise ist nach Ablauf der Zeit immer noch nicht aufgetaut, heiß oder gegart.	Längere Garzeit einstellen oder höhere Leistung wählen. Beachten Sie, dass für die Zubereitung größerer Gargutmengen eine längere Gardauer erforderlich ist.
Nach Ablauf der Garzeit ist das Gargut an den Rändern überhitzt, aber in der Mitte immer noch nicht gar.	Stellen Sie das nächste Mal eine niedrigere Leistung und längere Zeit ein. Flüssigkeiten nach der Hälfte der Zeit umrühren, z. B. Suppe.

Bei Reis erhalten Sie mit flachem Geschirr bessere Ergebnisse.

### Auftauen

Braten immer mit der flachen Seite nach unten auftauen.

Abgedecktes Fleisch nicht auftauen, dadurch könnte das Fleisch gegart werden statt aufzutauen.

Geflügel stets mit der Brust nach unten auftauen.

### Garen

Gekühltes Fleisch und Geflügel stets 30 Minuten vor dem Garen aus dem Kühlschrank nehmen.

Fleisch, Geflügel, Fisch und Gemüse nach dem Garen abgedeckt lassen.

Den Fisch mit etwas Öl oder Butter bestreichen.

Geben Sie pro 250 g Gemüse etwa 30-45 ml kaltes Wasser hinzu. Frisches Gemüse vor dem

Garen in gleich große Stücke schneiden. Gemüse immer in einem Gefäß abgedeckt garen.

## Aufwärmen

Befolgen Sie stets die Anweisungen auf der Verpackung beim Aufwärmen von Fertiggerichten.

## Reinigung und Pflege

 **Warnung!** Siehe Sicherheitshinweise.

### Hinweise zur Reinigung:

- Feuchten Sie ein weiches Tuch mit warmem Wasser und etwas Reinigungsmittel an, und reinigen Sie damit die Vorderseite des Geräts.
- Reinigen Sie die Metalloberflächen mit einem handelsüblichen Reinigungsmittel.
- Reinigen Sie den Geräteinnenraum nach jedem Gebrauch. So lassen sich Verschmutzungen leichter entfernen und es kann nichts einbrennen.
- Entfernen Sie hartnäckige Verschmutzungen mit speziellen Reinigern.

- Sämtliches Zubehör regelmäßig reinigen und trocknen lassen. Feuchten Sie ein weiches Tuch mit warmem Wasser und etwas Spülmittel an.
- Um hartnäckige Rückstände leichter entfernen zu können, stellen Sie ein Glas Wasser in das Gerät, und lassen Sie das Wasser 2 bis 3 Minuten bei voller Mikrowellenleistung kochen.
- Zur Beseitigung von Gerüchen geben Sie 2 TL Zitronensaft in ein mit Wasser gefülltes Glas, und lassen Sie das Wasser bei voller Mikrowellenleistung 5 Minuten im Gerät kochen.

## Fehlersuche

 **Warnung!** Siehe Sicherheitshinweise.

Problem	Mögliche Ursache	Abhilfe
Das Gerät funktioniert überhaupt nicht.	Das Gerät ist ausgeschaltet.	Schalten Sie das Gerät ein.
Das Gerät funktioniert überhaupt nicht.	Der Netzstecker ist nicht eingesteckt.	Stecken Sie den Netzstecker in die Steckdose.
Das Gerät funktioniert überhaupt nicht.	Die Sicherung im Sicherungskasten hat ausgelöst.	Sicherung überprüfen. Falls die Sicherung öfter als einmal auslöst, wenden Sie sich an eine Elektrofachkraft.
Das Gerät funktioniert überhaupt nicht.	Die Tür ist nicht richtig geschlossen.	Vergewissern Sie sich, dass die Tür nicht blockiert ist.
Die Lampe funktioniert nicht.	Die Lampe ist defekt.	Die Lampe muss ausgewechselt werden.
Im Garraum bilden sich Funken.	Im Garraum befindet sich Kochgeschirr aus Metall oder mit Metallverzierung.	Nehmen Sie das Kochgeschirr aus dem Gerät.
Im Garraum bilden sich Funken.	Metallspeie oder Aluminiumfolie berühren die Innenwände.	Stellen Sie sicher, dass die Metallspeie und Folie nicht die Innenwände berühren.
Das Drehteller-Set macht Kratz- oder Mahlgeräusche.	Unter dem Glasteller befinden sich Gegenstände oder Schmutz.	Reinigen Sie die Fläche unter dem Glasteller.

Problem	Mögliche Ursache	Abhilfe
Das Gerät funktioniert ohne ersichtlichen Grund nicht mehr.	Eine Störung ist aufgetreten.	Falls dieser Vorfall wiederholt auftritt, wenden Sie sich an das Service-Center.

Wenn Sie das Problem nicht selbst lösen können, wenden Sie sich an Ihren Fachhändler oder Kundendienst.

Die vom Kundendienst benötigten Daten finden Sie auf dem Typenschild.

Wir empfehlen, hier folgende Daten zu notieren:

Modell (MOD.) .....  
 Produktnummer (PNC) .....  
 Seriennummer (S.N.) .....

## Montage

- ⚠️ Warnung!** Siehe Sicherheitshinweise.
- ⚠️ Vorsicht!** Lüftungsöffnungen nicht blockieren. Wenn Lüftungsöffnungen blockiert sind, kann sich das Gerät überhitzen.
- ⚠️ Vorsicht!** Das Gerät nicht an Adapter oder Verlängerungskabel anschließen. Dies kann zu Überlast führen und es besteht Brandgefahr.

- Dieses Gerät ist ausschließlich zur Verwendung als Einbaugerät vorgesehen.
- Der Einbauschrank darf hinter dem Gerät keine Rückwand haben.
- Das Gerät vor Dampf, heißer Luft oder Wasserspritzern schützen.
- Wird das Gerät bei kaltem Wetter transportiert, schalten Sie es nicht sofort nach der Montage ein. Warten Sie, bis es seine Temperatur der Raumtemperatur angeglichen hat.

### Elektrischer Anschluss

- ⚠️ Warnung!** Der elektrische Anschluss muss von einer qualifizierten Fachkraft vorgenommen werden.
- i** Der Hersteller haftet nicht für Schäden, die aufgrund der Nichtbeachtung der Sicherheitsvorkehrungen des Kapitels „Sicherheitshinweise“ entstehen.

Das Gerät wird mit einem Netzkabel mit Netzstecker geliefert.

- ⚠️ Vorsicht!** Die Mindesteinbauhöhe beträgt 85 cm.
1. Prüfen Sie, ob der Einbauschrank die geforderten Montageabstände ermöglicht.

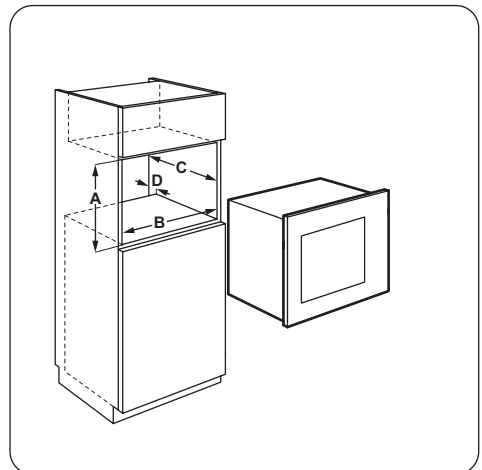

### Montageabstände

Abmessungen	mm
A	380 + 2

Abmessungen	mm
B	560 + 8
C	300 - 550
D	18

2. Beträgt die Tiefe des Einbauschranks mehr als 300 mm, legen Sie die Schablone auf den Schrankboden und prüfen Sie, ob sie hineinpasst. Falls ja, markieren Sie die Positionen für die Schrauben. Entfernen Sie die Schablone und befestigen Sie den Winkel mit den Schrauben.

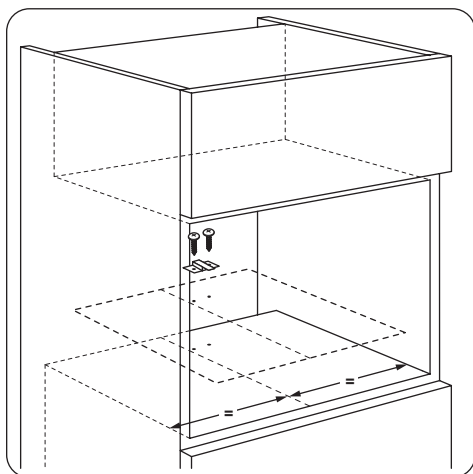

**i** Überspringen Sie diesen Schritt, wenn die Schranktiefe 300 mm beträgt.

3. Installieren Sie das Gerät.

**i** Wenn Sie den Winkel angebracht haben, achten Sie darauf, dass er die Geräterückseite festklemmt.

## Umwelttipps

Recyceln Sie Materialien mit dem Symbol ♻️. Entsorgen Sie die Verpackung in den entsprechenden Recyclingbehältern. Recyceln Sie zum Umwelt- und Gesundheitsschutz elektrische und elektronische Geräte. Entsorgen Sie Geräte mit diesem Symbol nicht mit dem Hausmüll. Bringen Sie das Gerät zu Ihrer örtlichen

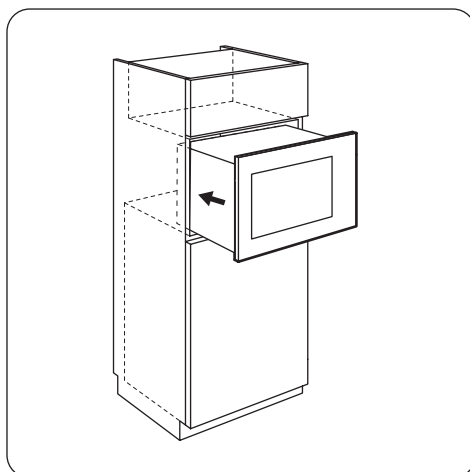

4. Öffnen Sie die Tür und befestigen Sie das Gerät mit einer Schraube am Schrank.

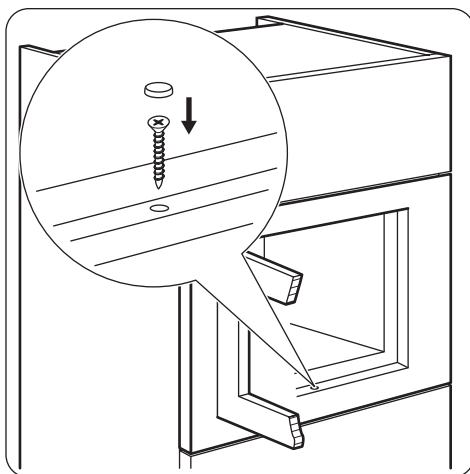

Sammelstelle oder wenden Sie sich an Ihr Gemeindeamt.



### Verpackungsmaterial

Das Verpackungsmaterial ist umweltfreundlich und wieder verwertbar. Kunststoffteile sind mit internationalen Abkürzungen wie PE,

PS usw. gekennzeichnet. Entsorgen Sie das Verpackungsmaterial über die dafür vorgesehenen Behälter Ihres Abfallentsorgungsunternehmens.

## Saturs

Drošības informācija _____	70	Noderīgi ieteikumi un padomi _____	77
Drošības norādījumi _____	72	Kopšana un tīrīšana _____	77
Izstrādājuma apraksts _____	73	Problēmrisināšana _____	78
Pirms pirmās ieslēgšanas _____	74	Uzstādīšana _____	78
Izmantošana ikdienā _____	74	Apsvērumi par vides aizsardzību _____	80
Piederumu lietošana _____	76		

Izmaiņu tiesības rezervētas.

## Drošības informācija

Pirms ierīces uzstādīšanas un lietošanas rūpīgi izlasiet pievienotos norādījumus. Ražotājs neatbild par bojājumiem, ko radījusi ierīces nepareiza uzstādīšana vai lietošana. Saglabājiet šos norādījumus ierīces tuvumā turpmākām uzziņām.

### Bērnu un nespējīgu cilvēku drošība

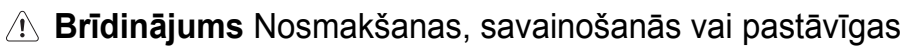
 **Brīdinājums** Nosmakšanas, savainošanās vai pastāvīgas invaliditātes risks.

- Šo ierīci drīkst izmantot bērni no 8 gadu vecuma un cilvēki ar ierobežotām fiziskām, uztveres vai garīgām spējām, vai pieredzes un zināšanu trūkumu, ja viņus uzrauga pieaugušais vai par viņu drošību atbildīgā persona.
- Neļaujiet bērniem rotaļāties ar ierīci.
- Glabājiet iesaiņojuma materiālus bērniem nepieejamās vietās.
- Neļaujiet bērniem un dzīvniekiem tuvu ierīcei tās darbības vai dzesēšanas laikā. Pieejamās sastāvdaļas ir karstas.
- Ja ierīce aprīkota ar bērnu drošības ierīci, iesakām to aktivizēt.
- Tīrīšanu un lietotāja veikto apkopi nedrīkst veikt bērni bez uzraudzības.
- Turiet ierīci un tās elektrības vadu bērniem, kas ir jaunāki par 8 gadu vecumu, nepieejamā vietā.

### Vispārīgi drošības norādījumi

- Ierīce paredzēta izmantošanai mājāsaimniecībā un līdzīgiem mērķiem, piemēram:

- darbinieku virtuves zonās veikalos, birojos un citās darba vietās;
  - lauku saimniecībās;
  - klientu vajadzībām viesnīcās, moteļos un citās dzīvojamās telpās;
  - privāto viesnīcu (Bed and Breakfast) apstākļos.
- Ierīces iekšpuse darbības laikā sakarst. Nepieskarieties sildelementiem ierīces iekšpusē. Vienmēr izmantojiet cepeškrāsns cimdus, izņemot vai ievietojot papildpiederumus vai cepeškrāsns traukus.
  - Netīriet ierīci ar tvaika tīrītāju.
  - Pirms apkopes veikšanas atvienojiet strāvas padevi.
  - Ja durvis vai durvju blīves ir bojāti, ierīci nedrīkst izmantot, līdz bojājums tiks novērsts autorizētā apkalpošanas centrā.
  - Tikai kompetenta persona var veikt apkopes vai remontdarbus, kas saistīti ar pārsega, kas aizsargā pret pakļaušanu mikroviļņu enerģijai, noņemšanu.
  - Nesildiet šķidrumus un citu pārtiku noslēgtos traukos. Tie var uzsprāgt.
  - Izmantojiet tikai tādus piederumus, kas ir piemēroti izmantošanai mikroviļņu krāsnīs.
  - Uzsildot pārtiku plastmasas vai papīra traukos, uzraugiet ierīci iespējamās aizdegšanās dēļ.
  - Ierīce paredzēta pārtikas un dzērienu uzsildīšanai. Pārtiks kaltēšana, drēbju žāvēšana vai sildošo spilventiņu, čību, sūkļu, mitru drānu un līdzīgu priekšmetu sildīšana var izraisīt traumu, aizdegšanās vai ugunsgrēka risku.
  - Ja ierīce izdala dūmus, izslēdziet to vai atvienojiet no elektrības padeves un neveriet vaļā durvis, lai apslāpētu liesmas.
  - Dzērienu sakarsēšana ar mikroviļņiem var izraisīt pēkšņu vārošā šķidruma izvirdumu. Izņemot traukus, esiet piesardzīgi.

- Barošanas pudelīšu saturs un mazu bērnu pārtikas burciņas ir jāapmaisa vai jāsakrata un pirms pasniegšanas jāpārbauda to temperatūra, lai izvairītos no apdegumiem.
- Olas čaumalās un veselas cieti novārītas olas nedrīkst uzsildīt ierīcē, jo tās var uzsprāgt pat pēc tam, kad mikroviļņu sildīšana ir beigusies.
- Ierīce regulāri jātīra un jālikvidē visas pārtikas paliekas.
- Neuzturot ierīci tīru, virsma var bojāties un tas var negatīvi ietekmēt ierīces darbmūžu, kā arī potenciāli izraisīt bīstamu situāciju.
- Pievērsiet uzmanību minimālajiem skapīša izmēriem (ja attiecas). Skatiet sadaļu "Uzstādīšana".
- Ierīce jāizmanto ar atvērtām dekoratīvām durvīm (ja attiecas).
- Stikla durvju tīrīšanai neizmantojiet raupjus, abrazīvus tīrīšanas līdzekļus vai asus metāla skrāpjus, jo tie var saskrāpēt virsmas, un tādējādi stikls var saplīst.
- Ja elektrības padeves vads ir bojāts, lai izvairītos no nelaimes gadījumiem, to jānomaina ražotājam, pilnvarotam servisa pārstāvim vai kvalificētam speciālistam.

## Drošības norādījumi

### Uzstādīšana

 **Brīdinājums** Ierīci drīkst uzstādīt tikai kvalificēta persona.

- Noņemiet visu iepakojumu.
- Neuzstādiet vai nelietojiet bojātu ierīci.
- Ievērojiet kopā ar ierīci piegādātos uzstādīšanas norādījumus.
- Vienmēr rīkojieties uzmanīgi, pārvietojot ierīci, jo tā ir smaga. Vienmēr lietojiet aizsargcimdus.
- Nevelciet ierīci aiz roktura.
- Nodrošiniet minimālo attālumu no citām ierīcēm un mēbelēm.
- Pārbaudiet, vai ierīce uzstādīta zem un pie drošām ietaisēm.

- Ierīces sāniem jāatrodas blakus pie tāda paša augstuma ierīcēm vai mēbelēm.

### Elektriskais savienojums

 **Brīdinājums** Var izraisīt ugunsgrēku un elektrošoku.

- Elektrības padeves pieslēgšana jāveic sertificētam elektriķim.
- Ierīcei jābūt iezemētai.
- Pārliecinieties, ka informācija uz tehnisko datu plāksnītes atbilst jūsu elektrosistēmas parametriem. Ja neatbilst, sazinieties ar elektriķi.
- Ja ierīce elektroīklam pieslēgta, izmantojot pagarinātāju, tam jābūt iezemētam.



- Rīkojieties uzmanīgi, lai nesabojātu kontaktspraudni un kabeli. Sazinieties ar servisa daļu vai elektriķi, lai nomainītu bojātu strāvas kabeli.
- Nekad neatslēdziet ierīci no tīkla, velkot aiz barošanas kabeļa. Vienmēr velciet aiz kontaktspraudņa.

### Izmantošana

**⚠ Brīdinājums** Pastāv traumu, apdegumu, elektrošoka vai sprādziena risks.

- Izmantojiet šo ierīci mājāsaimniecībā.
- Nemainiet šīs ierīces specifiskācijas.
- Pārļiecinieties, vai ventilācijas atveres nav bloķētas.
- Neatstājiet ieslēgtu ierīci bez uzraudzības.
- Neatbalstieties uz atvērtām durvīm.
- Nelietojiet ierīci kā darbvirsmu un neizmantojiet tīlpni priekšmetu uzglabāšanai.

### Apkope un tīrīšana

**⚠ Brīdinājums** Pastāv savainojumu, aizdegšanās vai ierīces bojājumu risks.

- Pirms apkopes izslēdziet ierīci un atvienojiet to no elektro tīkla.
- Regulāri tīriet ierīci, lai novērstu virsmas materiāla nolietošanos.
- Neļaujiet ēdiena vai tīrīšanas līdzekļa atliekām uzkrāties uz durvju blīvējuma virsmas.
- Cepeškrāsnī atlikušās taukvielas vai pārtikas atliekas var izraisīt ugunsgrēku.
- Tīriet ierīci ar mitru, mīkstu drānu. Lietojiet tikai neitrālus tīrīšanas līdzekļus. Neizmantojiet abrazīvus izstrādājumus, abrazīvus sūkļus, šķīdinātājus vai metāla priekšmetus.
- Ja lietojat cepeškrāsnis tīrīšanai paredzētus aerosolus, ievērojiet ražotāja drošības norādījumus, kas atrodami uz iepakojuma.

### Ierīces utilizācija

**⚠ Brīdinājums** Pastāv savainošanās vai nosmakšanas risks.

- Atvienojiet ierīci no elektropadeves.
- Nogrieziet strāvas kabeli un izmetiet to.

## Izstrādājuma apraksts

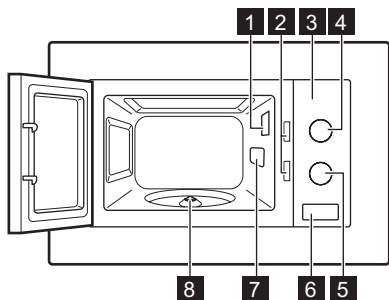

- 1 Lampa
- 2 Drošības bloķēšanas sistēma
- 3 Vadības panelis
- 4 jaudas iestatīšanas poga
- 5 Taimera poga
- 6 Durtiņu atvērējs
- 7 Viļņvada pārsegs
- 8 Rotējošā paliktņa vārpsta

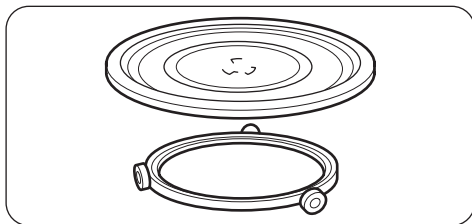

### Rotējošā paliktņa komplekts

Stikla gatavošanas plātne un rullīša vadotne.

- i** Vienmēr izmantojiet rotējošā paliktņa komplektu, lai sagatavotu ēdienu ierīcē.

## Pirms pirmās ieslēgšanas

- !** **Brīdinājums** Skatiet sadaļu "Drošības norādes".

### Pirmā tīrīšana

- Izņemiet no ierīces visas daļas.

## Izmantošana ikdienā

- !** **Brīdinājums** Skatiet sadaļu "Drošības norādes".

### Ierīces ieslēgšana un atslēgšana

- Pagrieziet jaudas iestatīšanas pogu, lai izvēlētos jaudas iestatījumu.
- Pagrieziet taimera pogu, lai iestatītu laiku; ierīce automātiski ieslēgsies.
- Lai izslēgtu ierīci, jūs varat izmantot:
  - gaidīt līdz ierīce izslēdzas automātiski, taimera pogai sasniedzot **0** pozīciju.
  - pagriezt taimera pogu **0** pozīcijā.
  - pastumiet durvju atvērēju. Ierīces darbība apstājas automātiski. Aizveriet durvis, lai turpinātu ēdiena gatavošanu. Izmantojiet šo iespēju, lai pārbaudītu ēdienu.

Taimera pogai sasniedzot **0** pozīciju, atskan skaņas signāls.

- !** **Uzmanību** Neļaujiet ierīcei darboties, kad tajā nav ievietots ēdiens.

- Iztīriet ierīci pirms pirmās lietošanas.

**Svarīgi** Skatiet sadaļu "Kopšana un tīrīšana".

### Vispārīga informācija par ierīces izmantošanu

#### Vispārīga informācija:

- pēc ierīces izslēgšanas ļaujiet ēdienam pastāvēt dažas minūtes.
- pirms ēdiena gatavošanas izņemiet alumīnija folijas iesaiņojumu, metāla konteinerus utt.

#### Gatavošana:

- ja iespējams, gatavojiet ēdienu, pārklājot to ar materiālu, kas piemērots lietošanai mikroviļņu krāsnī. Gatavojiet, nepārklājot ēdienu, tikai tad, ja vēlaties iegūt kraukšķīgu garoziņu;
- nepārgatavojiet ēdienu, iestatot pārāk augstu jaudu un laiku. Ēdiens var izkalst, sadegt vai dažviet aizdegties;
- nelietojiet ierīci, lai gatavotu olas čaumalās vai gliemežus, jo tie var pārsprāgt. Gatavojot ceptas olas, vispirms pārduriet olas dzeltenumus;
- lai ēdiens nepārsprāgtu, pirms gatavošanas caurduriet ar dakšu ēdiena, piemēram, kartupeļu, tomātu, cīsiņu, ādiņu;

- gatavojot atdzesētu vai saldētu pārtiku, ies-tatiet ilgāku gatavošanas laiku;
- ēdienus, kas satur mērci, laiku pa laikam jā-samaisa;
- cieti dārzeņi, tādi kā burkāni, pupas vai ziedkāposti, jāvāra ūdenī;
- apgrieziet lielākos gabalus uz otru pusi, kad pagājusi puse gatavošanai atvēlētā laika;
- ja iespējams, sagrieziet dārzeņus vienāda izmēra gabaliņos;
- izmantojiet plakanus, platus traukus;
- nelietojiet porcelāna, keramikas vai māla ēdiena gatavošanas traukus ar maziem caurumiņiem, piem., uz rokturiem vai negla-zētām apakšdaļām. Caurumiņos ieplūstošā mitruma ietekmē ēdiena gatavošanas trauks var ieplīst, kad tas tiek uzkaršēts;
- stikla gatavošanas plātne ir darba vieta, lai uzkaršētu ēdienu vai šķidrumus. Tas nepie-ciešams mikroviļņu krāsns ekspluatācijai;

### Gaļas, putnu gaļas un zivju atkausēšana:

- ievietojiet saldētu pārtiku bez iepakojuma uz maza otrādi apgriezta šķīvja ar tvertni zem tā, lai atkausēšanas laikā radies ūdens uzkrātos šajā tvertnē.

- Apgrieziet pārtiku uz otru pusi, kad pagājusi puse no atkausēšanai atvēlētā laika. Ja ie-spējams, atdaliel un tad izņemiet gabalus, kas sākuši atkausēties.

### Sviesta, putukrējuma kūkas porciju, biežpiena atkausēšana:

- neatkausējiet tos pilnībā ierīcē – ļaujiet tiem atkust istabas temperatūrā. Tas nodrošinās vienmērīgākus rezultātus. Pirms atkausēša-nas noņemiet visu metāla vai alumīnija ie-saiņojumu.

### Augļu un dārzeņu atkausēšana:

- pilnībā neatkausējiet ierīcē augļus un dār-zeņus, kas paredzēti zaļēšanai. Ļaujiet tiem atkust istabas temperatūrā;
- lai pagatavotu augļus un dārzeņus, vis-pirms tos neatkausējot, jūs varat izmantot augstāku mikroviļņu jaudu.

### Gatavi ēdieni:

- jūs varat pagatavot gatavus ēdienus ierīcē tikai tad, ja to iepakojums ir piemērots iz-mantošanai mikroviļņu krāsnī.
- levērojiet uz iesaiņojuma uzdrukātos ražo-tāja norādījumus (piem., noņemiet metāla vāku un pārduriet polietilēna plēvi).

## Piemēroti ēdiena gatavošanas trauki un materiāli

Ēdiena gatavošanas trauki/materiāls	Mikroviļņi		
	Atkausēšana	Karsēšana	Ēdiena gata-vošana
Ugunsizturīgs stikls un porcelāns (bez metāla detaļām, piem., Pyrex, karstumizturīgs stikls)	X	X	X
Karstumneizturīgs stikls un porcelāns <sup>1)</sup>	X	--	--
No ugunsizturīga/aukstumizturīga materiāla izgatavots stikls un stikla keramika (piem., Arcoflam), grila plaukts	X	X	X
Keramika <sup>2)</sup> , māls <sup>2)</sup>	X	X	X
Karstumizturīga plastmasa līdz 200 °C <sup>3)</sup>	X	X	X
Kartons, papīrs	X	--	--
Pārtikas plēve	X	--	--
Cepšanas plēve ar mikroviļņu krāsnī lietojamu noslēgu <sup>3)</sup>	X	X	X
Cepšanai paredzēti trauki, kas izgatavoti no metāla, piem., emalja, čuguns	--	--	--

Ēdiena gatavošanas trauki/materiāls	Mikroviļņi		
	Atkausēšana	Karsēšana	Ēdiena gatavošana
Cepamās formas, ar melnas lakas vai silīcija pārklājumu <sup>3)</sup>	--	--	--
Sekla cepešpanna	--	--	--
Apbrūnināšanai paredzētie ēdiena gatavošanas trauki, piem., čipšu panna vai apbrūnināšanas plāts	--	X	X
Gatavie ēdieni iepakojumā <sup>3)</sup>	X	X	X

1) Bez sudraba, zelta, platīna vai metāla apdares/dekorācijām





2) Bez kvarca vai metāla detaļām vai metālu saturošas glazūras

3) Ievērojiet ražotāja norādījumus par maksimālo temperatūru.

**X piemērots**

**-- nav piemērots**

### Jaudas iestatījumu tabula

Simbols	Jaudas iestatījums	Jauda
	Zema	119 W
	Vidēji zema/ atkausēšana	231 W
	Vidēja	385 W
	Vidēji augsta	539 W
	Augsta	700 W

### Piederumu lietošana

 **Brīdinājums** Skatiet sadaļu "Drošības norādes".

#### Rotējošā paliktņa komplekta ievietošana

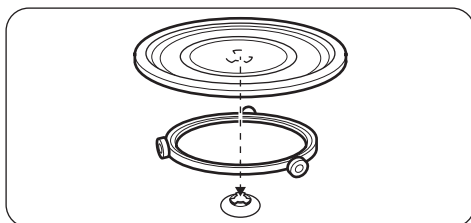

1. Novietojiet rullīša vadotni ap rotējošā paliktņa vārpstu.
2. Novietojiet stikla gatavošanas plātni uz rullīša vadotnes

 **Uzmanību** Negatavojiet pārtiku bez rotējošā paliktņa komplekta. Izmantojiet tikai rotējošā paliktņa komplektu, kas iekļauts ierīces komplektācijā.

 Nekādā gadījumā negatavojiet uz pašas stikla gatavošanas paplātes.

## Noderīgi ieteikumi un padomi

### Padomi mikroviļņu lietošanā

Problēma	Risinājums
Jūs varat atrast informāciju gatavojamam ēdiena daudzumam.	Meklējiet informāciju par līdzīgu ēdiena daudzumu. Palieciniet vai samaziniet gatavošanas periodu saskaņā ar likumu: <b>divkārsšs daudzums = gandrīz divreiz ilgāks laiks, puse daudzuma = divreiz īsāks laiks</b>
Ēdiens kļuvis pārāk sauss.	Iestatiet īsāku gatavošanas laiku vai izvēlieties mazāku mikroviļņu jaudu.
Ēdiens nav atkausēts, karsts vai gatavs pēc iestatītā laika perioda.	Iestatiet garāku gatavošanas laiku vai izvēlieties lielāku jaudu. Ņemiet vērā, ka lielākiem ēdieniem nepieciešams ilgāks laiks.
Kad gatavošanas laiks ir beidzies, ēdiena malas ir pārkarsušas, bet vidū tas nav gatavs.	Nākamajā reizē iestatiet mazāku jaudu un ilgāku laiku. Samaisiet šķidrumus (piem., zupu) gatavošanas laika vidū.

Rīsiem labāku rezultātu var iegūt, izmantojot plakanus, platus traukus.

#### Atkausēšana

Vienmēr atkausējiet cepeti ar taukaino pusi uz leju.

Neatkausējiet pārsegtu gaļu, jo tā vietā, lai atkausētos, tā var sākt cepties.

Vienmēr atkausējiet veselu putnu ar krūtiņu uz leju.

#### Ēdiena gatavošana

Vienmēr izņemiet atdzesētu gaļu un putnu gaļu no ledusskapja vismaz 30 minūtes pirms gatavošanas.

### Kopšana un tīrīšana

 **Brīdinājums** Skatiet sadaļu "Drošības norādes".

#### Piezīmes par tīrīšanu:

- tīriet ierīces priekšpusi ar mīkstu drāniņu, kas iemērcta siltā ūdenī ar mazgāšanas līdzekli;
- metāla virsmu tīrīšanai izmantojiet parastu tīrīšanas līdzekli;

Pēc gatavošanas pārklājiet gaļu, putnu gaļu, zivis un dārzeņus.

Uzklājiet zivij plānu eļļas vai kausēta sviesta kārtiņu.

Pievienojiet 30 – 45 ml auksta ūdens katriem 250 g dārzeņu. Pirms gatavošanas sagrieziet svaigus dārzeņus vienādos gabaliņos. Gatavojiet visus dārzeņus ar vāku uz trauka.

#### Uzsildīšana

Sasildot pusfabrikātu maltītes, vienmēr ievērojiet uz iesaiņojuma sniegtos norādījumus.

- tīriet ierīces ārpusi pēc katras lietošanas reizes. Tad varēs vieglāk noņemt netīrumus un tie nepiedegs;
- piekaltušus netīrumus tīriet ar speciālo tīrīšanas līdzekli;
- regulāri tīriet visus papildpiederumus un ļaujiet tiem nožūt. Lietojiet mīkstu drānu, kas iemērcta siltā ūdenī ar mazgāšanas līdzekli.

- Grūti noņemamu atlieku mīkstināšanai, vāriet glāzi ūdens 2 līdz 3 minūtes ar pilnu mikroviļņu jaudu.

- Lai novērstu smakas, sajauciet ūdens glāzē 2 tējkarotes citronu sulas un vāriet 5 minūtes ar pilnu mikroviļņu jaudu.

## Problēmrisināšana

 **Brīdinājums** Skatiet sadaļu "Drošības norādes".

Problēma	Iespējamais iemesls	Risinājums
Ierīce nedarbojas.	Ierīce ir izslēgta.	Ieslēdziet ierīci.
Ierīce nedarbojas.	Ierīce nav pieslēgta elektrotīklam.	Pieslēdziet ierīci elektrībai.
Ierīce nedarbojas.	Nedarbojas mājas elektrosistēmas drošinātājs.	Pārbaudiet drošinātāju. Ja drošinātājs pārstāj darboties vairākkārtīgi, sazinieties ar kvalificētu elektriķi.
Ierīce nedarbojas.	Durvis nav pareizi aizvērtas.	Pārliecinieties, ka durvīm nekas ne-traucē.
Lampa nedeg.	Lampa ir bojāta.	Lampa jānomaina.
Tilpnē ir dzirksteles.	Ievietoti metāla trauku vai trauki ar metāla apdari.	Izņemiet trauku no ierīces.
Tilpnē ir dzirksteles.	Iekšējām sienīgām pieskaras metāla iesmi vai alumīnija folija.	Pārliecinieties, ka iesmi un folija nepieskaras iekšējām sienīgām.
Rotējošais paliktnis rada skrāpējošu vai griezīgu skaņu.	Zem stikla gatavošanas paplātes ir kāds priekšmets vai netīrumi.	Notīriet laukumu zem stikla gatavošanas paplātes.
Ierīces darbība apstājas bez acīmredzama iemesla.	Radusies kļūda.	Ja šī situācija atkārtojas, piezvaniet uz klientu apkalpošanas centru.

Ja nevarat atrast risinājumu, sazinieties ar ierīces tirgotāju vai klientu apkalpošanas centru.

Klientu apkalpošanas centram nepieciešamie dati norādīti uz ierīces tehnisko datu plāksnītes.

Ieteicams datus pierakstīt šeit:

Ierīces modeļa nosaukums (MOD.) .....

Izstrādājuma Nr. (PNC) .....

Sērijas numurs (S.N.) .....

## Uzstādīšana

 **Brīdinājums** Skatiet sadaļu "Drošības norādes".

 **Uzmanību** Nenoblokējiet gaisa ventilācijas atveres. Pretējā gadījumā ierīce var pārkarst.

 **Uzmanību** Nepieslēdziet ierīci adapteriem vai pagarinātājiem. Tas var izraisīt pārslodzi un ugunsgrēka risku.

- Šī ierīce paredzēta tikai izmantošanai kā iebūvējama ierīce.

- Iebūvējamajam skapītim nedrīkst būt aizmugurējā siena aiz ierīces.
- Novietojiet ierīci tālāk no tvaika, karsta gaisa un ūdens šļakstiem.
- Transportējot ierīci aukstos laika apstākļos, neieslēdziet to uzreiz pēc uzstādīšanas. Ļaujiet tai pastāvēt istabas temperatūrā, lai tā uzsūktu siltumu.

### Elektroinstalācija

**⚠ Brīdinājums** Elektriskos uzstādīšanas darbus var veikt tikai kvalificētas personas.

**i** Ražotājs neuzņemas nekādu atbildību par bojājumiem, kas radušies, neievērojot drošības norādījumus, kas minēti sadaļā „Drošības informācija”.

Šī ierīce aprīkota ar kontaktdakšu un barošanas vadu.

**⚠ Uzmanību** Minimālais uzstādīšanas augstums ir 85 cm.

1. Pārbaudiet, vai mēbeļu izmēri atbilst uzstādīšanas izmēriem.

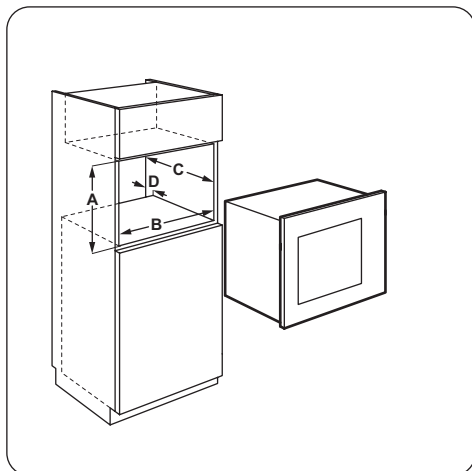

### Uzstādīšanas izmēri

Izmēri	mm
A	380 + 2
B	560 + 8

Izmēri	mm
C	300 - 550
D	18

2. Ja skapīša dziļums ir vairāk nekā 300 mm, uzlieciet veidni skapīša apakšējā daļā un pārbaudiet, vai tā iekļaujas. Ja atbilde ir "Jā", iezīmējiet vietas skrūvēm. Noņemiet veidni un piestipriniet kronšteinu ar skrūvēm.

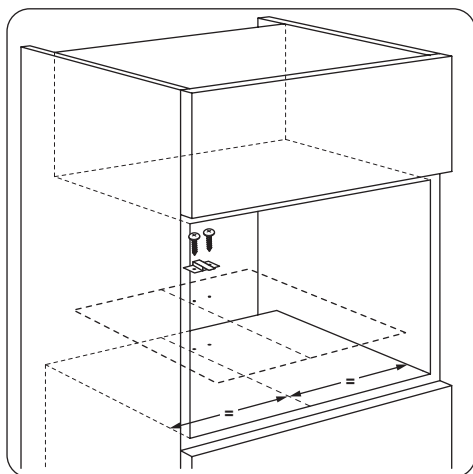

- i** Izlaidiet šo soli, ja skapīša dziļums ir 300 mm.
3. Uzstādiet ierīci.
- i** Ja kronšteinu piestiprinājāt, pārliecinieties, vai tas noslēdz ierīces aizmuguri.

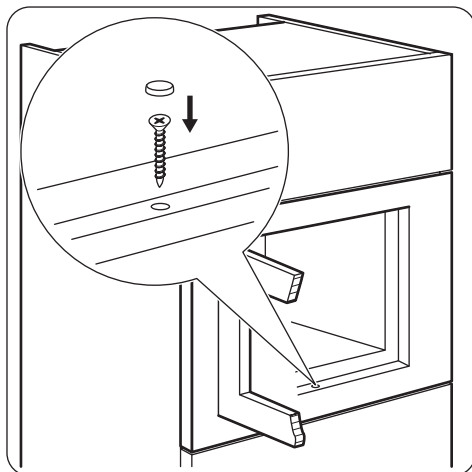
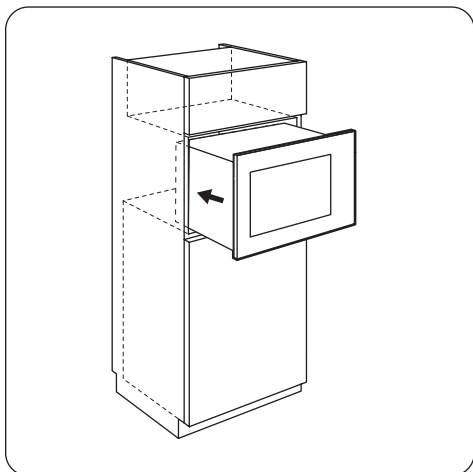

4. Atveriet durvis un piestipriniet ierīci skapītim ar skrūvi.

## Apsvērumi par vides aizsardzību

Nododiet otrreizējai pārstrādei materiālus ar simbolu ♻️. Ievietojiet iepakojuma materiālus atbilstošos konteineros to otrreizējai pārstrādei.

Palīdziet aizsargāt apkārtējo vidi un cilvēku veselību, atkārtoti pārstrādājot elektrisko un elektronisko iekārtu atkritumus. Neizmetiet ierīces, kas apzīmētas ar šo simbolu ⚠️ kopā ar mājsaimniecības atkritumiem. Nododiet izstrādājumu vietējā otrreizējās pārstrādes punktā vai sazinieties ar vietējo pašvaldību.

🌱 Iepakojuma materiāli  
Iepakojuma materiāli ir videi draudzīgi un otrreiz pārstrādājami. Plastmasas daļas ir apzīmētas ar starptautiski pieņemtiem apzīmējumiem, piem., PE, PS u.tml. Iepakojuma materiālus ievietojiet šim nolūkam paredzētajos konteineros savā atkritumu savākšanas punktā.



## Turinys

Saugos informacija _____	81	Naudinga informacija ir patarimai. _____	88
Saugos instrukcija _____	83	Valymas ir priežiūra _____	88
Gaminio aprašymas _____	84	Trikčių šalinimas _____	89
Prieš naudojantis pirmąkart _____	85	Įrengimas _____	90
Kasdienis naudojimas _____	85	Aplinkosauga _____	91
Priedų naudojimas _____	87		

Galimi pakeitimai.

## Saugos informacija

Prieš įrengdami ir naudodami šį prietaisą, atidžiai perskaitykite pateiktą instrukciją. Gamintojas neatsako už sužalojimus ir žalą, patirtą dėl netinkamo prietaiso įrengimo ir naudojimo. Visada laikykitės šią instrukciją šalia prietaiso, kad galėtumėte ja pasinaudoti vėliau.

### Vaikų ir pažeidžiamų žmonių sauga

**⚠ Įspėjimas** Pavojus uždusti, susižeisti arba tapti neįgaliais.

- Šį prietaisą gali naudoti vaikai nuo 8 metų amžiaus ir vyresni bei asmenys su sutrikusiais fiziniais, jutiminiais ar protiniais gebėjimais bei stokojantys patirties ir žinių, jeigu jie yra prižiūrimi suaugusiojo arba asmens, kuris yra atsakingas už jų saugą.
- Neleiskite vaikams žaisti šiuo prietaisu.
- Visas pakavimo medžiagas laikykite vaikams nepasiekiamoje vietoje.
- Neleiskite vaikams ir naminiams gyvūnams būti šalia prietaiso, kai jis veikia arba vėsta. Neuždengtos dalys būna įkaitę.
- Jeigu prietaise įrengtas apsaugos nuo vaikų užraktas, rekomenduojame jį įjungti.
- Neprižiūrimi vaikai negali atlikti valymo ir vartotojo priežiūros darbų.
- Saugokite prietaisą ir jo kabelį nuo jaunesnių nei 8 metų amžiaus vaikų.

## Bendrieji saugos reikalavimai

- Šis prietaisas skirtas tik naudojimui namų ūkyje; jį galima naudoti, pavyzdžiui:
  - darbuotojų valgomuosiuose, pavyzdžiui, parduotuvėse, biuruose ir kitoje darbo aplinkoje;
  - ūkiuose;
  - viešbučiuose, moteliuose ir kitose gyvenamosiose aplinkose;
  - viešbučiuose, kuriose siūloma nakvynė su pusryčiais;
- Veikiančio prietaiso vidus įkaista. Nelieskite prietaise esančių kaitinimo elementų. Visada naudokite orkaitės pirštines priedams ar orkaitės indams išimti arba įdėti.
- Nenaudokite garinio valiklio prietaisui valyti.
- Prieš techninės priežiūros darbus, atjunkite maitinimą.
- Jeigu durelės arba durelių sandarikliai pažeisti, negalima naudoti prietaiso, kol jo nepataisys kompetentingas asmuo.
- Tik kompetentingas asmuo gali atlikti aptarnavimo ar remonto darbus, susijusius su dangčio nuėmimu, kuris apsaugos nuo mikrobangų energijos poveikio.
- Nešildykite skysčių ar kito maisto uždarose talpyklėse. Jos gali sprogti.
- Naudokite tik mikrobangų krosnelėms tinkamus reikmenis.
- Kai šildote maistą plastmasiniuose arba popieriniuose induose, stebėkite prietaisą, nes tokie indai gali užsidegti.
- Prietaisas yra skirtas maistui ir gėrimams šildyti. Maisto ar drabužių džiovinimas ir šildomųjų užtiesalų, šlepečių, kempinių, drėgno audinio ir panašių daiktų šildymas gali kelti sužalojimo, užsidegimo ar gaisro riziką.
- Jeigu atsiranda dūmų, išjunkite prietaisą ir atjunkite jį nuo elektros tinklo. Neatidarykite durelių, kad nepasklistų liepsna.
- Mikrobangomis kaitinant gėrimus, jie gali užvirti išimti iš krosnelės. Indą su gėrimais ištraukinėkite labai atsargiai.

- Prieš šildydami, vaikiškus gėrimus buteliukuose ir maistelij stiklainėliuose, produktus sumaišykite arba suplakite; prieš maitindami visuomet patikrinkite maisto temperatūrą, kad išvengtumėte nudegimų.
- Prietaise negalima šildyti kiaušinių su lukštais ir kietai virtų kiaušinių, nes jie gali sprogti, netgi pasibaigus šildymui mikrobangų krosnelėje.
- Prietaisą reikia reguliariai valyti ir šalinti maisto likučius.
- Jeigu nepalaikysite prietaiso švaraus, paviršius gali sugesti ir prietaiso naudojimo trukmė sumažėti bei gali susidaryti pavojinga situacija.
- Atkreipkite dėmesį į minimalius spintelės matmenis (jeigu taikytina). Žr. skyrių „Įrengimas“.
- Prietaisą privaloma naudoti tik atidarius dekoratyvines dureles (jeigu taikytina).
- Durelių stiklo nevalykite šiurkščiu abrazyviniu valikliu ar aštriais metaliniais gremžtukais, nes galite subraižyti paviršių ir dėl to stiklas gali sudužti.
- Jei pažeidžiamas maitinimo laidas, jį leidžiama keisti tik gamintojui, įgaliojamam klientų aptarnavimo atstovui arba panašios kvalifikacijos asmenims – kitaip gali kilti pavojus.

## Saugos instrukcija

### Įrengimas

 **Įspėjimas** Šį prietaisą turi prijungti tik kvalifikuotas asmuo.

- Nuimkite visas pakavimo medžiagas.
- Neįrengkite ir nenaudokite sugadinto prietaiso.
- Vadovaukitės su prietaisu pateikta naudojimo instrukcija.
- Prietaisas yra sunkus: jį perkeldami, visada būkite atsargūs. Visuomet mūvėkite apsaugines pirštines.
- Netraukite šio prietaiso už rankenos.

- Būtina paisyti minimalių atstumų iki kitų prietaisų ar įrenginių.
- Prietaisas būtina turi būti įrengtas po saugiomis konstrukcijomis ir šalia jų.
- Prietaiso šonai turi būti greta to paties aukščio prietaisų ar įtaisų.

### Elektros prijungimas

 **Įspėjimas** Gaisro ir elektros smūgio pavojus.

- Visus elektros prijungimus privalo atlikti kvalifikuotas elektrikas.
- Prietaisą būtina įžeminti.

- Patikrinkite, ar elektros duomenys, nurodyti techninių duomenų lentelėje, atitinka jūsų elektros tinklo duomenis. Jeigu ne, kreipkitės į elektriką.
- Jeigu prietaisą jungiate į elektros tinklą per ilginimo laidą, patikrinkite, ar elektros lizdas ir ilginimo laidas yra įžeminti.
- Būkite atsargūs, kad nesugadintumėte elektros kištuko ir elektros laido. Kreipkitės į techninio aptarnavimo centrą arba elektriką, jeigu reikia pakeisti pažeistą elektros laidą.
- Norėdami išjungti prietaisą, netraukite už elektros laido. Visada traukite paėmę už elektros kištuko.

### Naudojimas

**⚠ Įspėjimas** Sužalojimo, nudegimų, elektros smūgio arba sprogo pavojus.

- Naudokite šį prietaisą namų ūkio aplinkoje.
- Nekeiskite šio prietaiso techninių savybių.
- Užtikrinkite, kad ventiliavimo angos nebūtų uždengtos.
- Nepalikite veikiančio prietaiso be priežiūros.
- Nespauskite atvirų durelių.
- Nenaudokite prietaiso vietoj darbatalio ir nelaikykite jame jokių daiktų.

### Valymas ir priežiūra

**⚠ Įspėjimas** Sužalojimo, gaisro arba prietaiso sugadinimo pavojus.

## Gaminio aprašymas

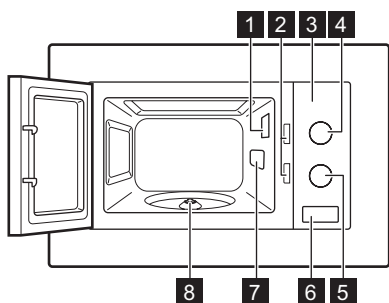

- 1 Lemputė
- 2 Apsauginio blokavimo sistema
- 3 Valdymo skydelis
- 4 Galios nustatymo mygtukas
- 5 Laikmačio rankenėlė
- 6 Durelių atidarymo įtaisas
- 7 Bangų kreiptuvo dangtis
- 8 Sukamojo pagrindo sukimo įtaisas

- Prieš atlikdami priežiūros darbus, išjunkite prietaisą ir ištraukite maitinimo laido kištuką iš elektros tinklo lizdo.
- Reguliariai valykite prietaisą, kad apsaugotumėte paviršiaus medžiagą nuo nusidėvėjimo.
- Stebėkite, kad ant durelių tarpiklių paviršių nesikaupytų maisto arba valiklio likučių.
- Prietaise likę riebalai arba maistas gali sukelti gaisrą.
- Nuvalykite prietaisą drėgna, minkšta šluoste. Naudokite tik neutralius ploviklius. Nenaudokite šveičiamųjų produktų, šveitimo kempinių, tirpiklių arba metalinių grandyklių.
- Jeigu naudojate orkaitės puršiklį, laikykitės ant pakuotės pateiktų saugumo nurodymų.

### Seno prietaiso išmetimas

**⚠ Įspėjimas** Pavojus susižeisti arba uždusti.

- Ištraukite maitinimo laido kištuką iš maitinimo tinklo lizdo.
- Nupjaukite elektros laidą ir išmeskite jį.

## Priedai

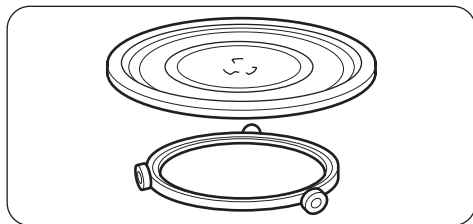

### Sukamojo pagrindo komplektas

Stiklinis kepimo padėklas ir ritininis kreiptuvas.

- i** Ruošdami maistą šiame prietaise, visada naudokite sukamojo pagrindo komplektą.

## Prieš naudojantis pirmą kart

**!** **Įspėjimas** Žr. saugos skyrius.

### Pradinis valymas

- Išimkite visas prietaiso dalis.

- Prieš pirmąjį naudojimą prietaisą išvalykite.

**Svarbu** Žr. skyrių „Valymas ir priežiūra“.

## Kasdienis naudojimas

**!** **Įspėjimas** Žr. saugos skyrius.

### Prietaiso įjungimas ir išjungimas

- Sukdami galios nustatymo rankenėlę, pasirinkite galios nuostatą.
- Laikmačio rankenėlė nustačius laiką, prietaisas automatiškai pradės veikti.
- Jeigu prietaisą norite išjungti, galite:
  - palaukti, kol prietaisas automatiškai išsijungs, kai laikmačio rankenėlė pasieks padėtį **0**.
  - pasukti laikmačio rankenėlę į padėtį **0**.
  - paspausti durelių atidarymo mygtuką. Prietaisas išsijungia automatiškai. Uždarykite orkaitės dureles, kad kepimo procesas būtų tęsiamas. Naudokite šią parinktį, kad patikrintumėte, ar patiekalas jau gatavas.

Kai laikmačio rankenėlė pasieks padėtį **0**, pasigirs įspėjamieji garso signalai.

**!** **Atsargiai** Nejunkite prietaiso, jeigu jame nėra maisto.

### Bendroji informacija apie prietaiso naudojimą

#### Bendroji informacija:

- Išjungę prietaisą, palikite maistą kelioms minutėms, kad jis praaštų.
- Prieš ruošdami maistą, išvyniokite jį iš aliuminio folijos pakuotės, išimkite iš metalinių indų ir pan.

#### Kepimas:

- Jeigu įmanoma, gaminkite maistą, uždengtą medžiaga, tinkama naudoti mikrobangų krosnelėje. Neuždengtą maistą gaminkite tik tada, jeigu norite, kad jis būtų su plutele
- Neperkepkitė patiekalų, nustatydami perneilgą dideles galios ir laiko nuostatas. Maistas gali išdžiūti, sudegti arba vietomis prisvilti.
- Nenaudokite prietaiso kiaušiniams su lukštais virti ir sraigėms gaminti, nes šie produktai gali sprogti. Kepdami kiaušinius, pirmiausiai pradurkite trynius.
- Prieš kepdami produktus su odele arba lupenomis, pavyzdžiui, bulves, pomidorus, dešreles, subadykite juos šakute, kad jie nesprogtų.

- Atšaldytiems arba užšaldytiems maisto produktams pagaminti nustatykite ilgesnį kepimo laiką.
- Patiekalus su padažais reikia retkarčiais pamaišyti.
- Kietas daržoves, pavyzdžiui, morkas, žirnius arba žiedinius kopūstus, reikėtų virti vandenyje.
- Didelius gabalus reikia apversti praėjus pu-  
sei kepimo laiko.
- Jeigu įmanoma, supjaustykite daržoves  
maždaug vienodo dydžio gabalėliais.
- Naudokite plačius indus plokščiais dugnais.
- Nenaudokite prikaistuvių, pagamintų iš por-  
celiano, keramikos arba molio kurie turi  
mažų angų, pavyzdžiui, ant rankenų, arba  
kurių dugnai yra neglazūruoti. Kaitinant to-  
kius prikaistus, į angas patekusi drėgmė  
gali priversti prikaistuvį suskilti.
- Stiklinis kepimo padėklas skirtas maistui ar-  
ba skysčiams pašildyti. Jis būtinas mikro-  
bangų krosnelės veikimui.

#### **Mėsos, paukštienos, žuvies atšildymas:**

- Dėkite užšaldytą, nesuvyniotą maistą ant  
mažos apverstos lėkštutės į indą, kad atši-  
lęs skystis sutekėtų į indą.

#### **Tinkami prikaistuviai ir medžiagos**

Indas / medžiaga	Mikrobangų krosnelė		
	Atšildymas	Pašildymas	Kepimas
Stiklas ir porcelianas, kurį galima naudoti orkaitėje (be jokių metalinių dalių, pvz., „Pyrex“, karščiui atsparus stiklas)	X	X	X
Stiklas ir porcelianas, netinkamas naudoti orkaitėje <sup>1)</sup>	X	--	--
Stiklas ir stiklo keramika, pagaminta iš medžiagos, atsparios karščiui / šalčiui (pvz., „Arcoflam“), grilio lentyna	X	X	X
Keramika <sup>2)</sup> , moliniai indai <sup>2)</sup>	X	X	X
Iki 200 °C karščiui atsparus plastikas <sup>3)</sup>	X	X	X
Kartonas, popierius	X	--	--
Maisto plėvelė	X	--	--
Kepimo plėvelė su spauštuku, saugiu naudoti mikro- bangų krosnelėje <sup>3)</sup>	X	X	X

- Apverskite maisto produktą praėjus pusei numatyto atšildymo laiko. Jeigu įmanoma, atidalykite, tuomet išimkite pradėjusias atšilti maisto dalis.

#### **Sviesto, torto, varškės atšildymas:**

- Visiškai neatšildykite maisto produktų prie-  
taise, bet leiskite jiems atšilti kambario tem-  
peratūroje. Taip produktai atšils vienodžiau.  
Prieš atšildydami maistą, pašalinkite metalo  
ar aliuminio pakuotę.

#### **Vaisių, daržovių atšildymas:**

- Visiškai neatšildykite vaisių ir daržovių, ku-  
rios bus toliau apdorojamos žalios prietaise.  
Palaukite, kol jos atšils kambario tempera-  
tūroje.
- Galite naudoti didesnę mikrobangų galią  
vaisiams ir daržovėms gaminti jų pirmiausia  
neatšaldę.

#### **Pusgaminiai:**

- Šiame prietaise galite ruošti pusgaminius,  
jeigu jų pakuotės yra tinkamos naudoti mikro-  
bangų krosnelėje.
- Privalote vadovautis gamintojo nurodymais,  
pateiktais ant pakuotės (pvz., nuimti meta-  
linį dangtelį ir pradurti plastikinę plėvelę).

Indas / medžiaga	Mikrobangų krosnelė		
	Atšildymas	Pašildymas	Kepimas
Kepimo indai, pagaminti iš metalo, pavyzdžiui emalio, ketaus	--	--	--
Kepimo skardos, padengtos juodu laku arba silikonu <sup>3)</sup>	--	--	--
Kepimo skarda	--	--	--
Skrudinimo prikaistuviai, pvz., „Crisp“ arba „Crunch“ lėkštės	--	X	X
Supakuoti maisto pusgaminiai <sup>3)</sup>	X	X	X

1) Be sidabro, aukso, platinos ar metalo papuošimų / apdailos

2) Be kvarco ar metalo dalių ar glazūrų, kurių sudėtyje yra metalų

3) Dėl didžiausios temperatūros reikia laikytis gamintojo instrukcijų.

**X tinka**

**-- netinka**

### Galios nuostatų lentelė

Simbolis	Galios nuostata	Galija
	Maža galia	119 W
	Vidutiniškai maža / atšildymas	231 W
	Vidutinė	385 W
	Vidutiniškai didelė	539 W
	Didelė	700 W

### Priedų naudojimas

 **Įspėjimas** Žr. saugos skyrius.

#### Sukamojo pagrindo komplekto įdėjimas

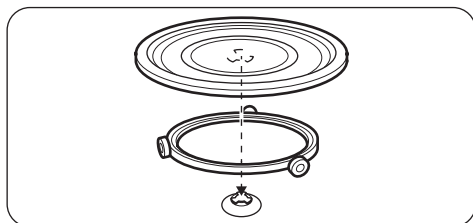

1. Ant sukimo įtaiso dėkite ritininį kreiptuvą.
2. Dėkite stiklinį kepimo padėklą ant ritininio kreiptuvo

 **Atsargiai** Negaminkite maisto be sukamojo pagrindo komplekto. Naudokite tik su prietaisu pateiktą sukamojo pagrindo komplektą.

 Maisto niekada neruoškite jį padėję tiesiai ant stiklinio kepimo padėklo.

## Naudinga informacija ir patarimai.

### Patarimai dėl mikrobangų krosnelės naudojimo

Problema	Atitaisymas
Negalite rasti duomenų, tinkamų ruošiamo maisto kiekiui.	Paieškokite panašaus produkto. Pailginkite arba sutrumpinkite kepimo trukmę, vadovaudamiesi šia taisykle: <b>du kart didesnis kiekis = dukart ilgesnė trukmė, pusė kiekio = pusė laiko</b>
Patiekalas pernelyg sausas.	Nustatykite trumpesnę kepimo laiką arba pasirinkite mažesnę mikrobangų galią.
Pasibaigus nustatytam laikui, maisto produktas vis dar neatšilo, nesušilo arba neiškepė.	Nustatykite ilgesnį kepimo laiką arba pasirinkite didesnę galią. Atkreipkite dėmesį, kad dideliems patiekalams paruošti reikia daugiau laiko.
Pasibaigus gaminimo laikui, patiekalas kraštuose yra perkeptas, o viduryje vis dar neiškepęs.	Kitą kartą nustatykite mažesnę galią ir ilgesnį kepimo laiką. Laikui įpusėjus, skysčius, pvz., sriubą, pamaišykite.

Ryžius geriausiai pagaminsite, jeigu naudosite plačius plokščius indus.

#### Atšildymas

Mėsos gabalą visada atšildykite riebia puse žemyn.

Neatšildykite mėsos uždengę, antraip ji gali ne atšilti, o iškepti.

Nepjaustytą paukštieną visada atšildykite krūtinėle žemyn.

#### Kepimas

Mėsą arba paukštieną iš šaldytuvo visada ištraukite likus bent 30 minučių iki kepimo.

Pagaminę mėsą, paukštieną, žuvį ir daržoves, trumpam palikite juos uždengtus.

## Valymas ir priežiūra

 **Ispėjimas** Žr. saugos skyrius.

#### Pastabos dėl valymo:

- Prietaiso priekį valykite minkštu audiniu ir šiltu vandeniu su valymo priemone.
- Metaliniams paviršiams valyti naudokite įprastą valymo priemonę.

Šiek tiek patepkite žuvis aliejumi arba tirpintu sviestu.

Kiekvienai 250 g daržovių porcijai pripilkite maždaug 30–45 ml šalto vandens. Prieš gaminami šviežias daržoves, supjaustykite jas vienodais gabalėliais. Visas daržoves gamininkite uždengtame inde.

#### Pašildymas

Šildydami supakuotus pusgaminius, visada vadovaukitės ant jų pakuotės pateikta gamini-  
mo instrukcija.

- Prietaiso vidų valykite po kiekvieno naudojimo. Taip lengviau nuvalysite nešvarumus ir jie nepridegs.
- Įsisenėjusius nešvarumus valykite specialiu valikliu.
- Visus priedus reguliariai išplaukite ir palikite juos išdžiūti. Valykite minkštu audiniu ir šiltu vandeniu su valymo priemone.



- Kad suminkštintumėte prikepusius likučius ir juos pašalintumėte, virinkite stiklinę vandens visa mikrobangų galia 2–3 minutes.
- Kad pašalintumėte kvapus, sumaišykite stiklinę vandens su 2 valg. šaukštais citri-

nos sulčių ir virkite visa mikrobangų galia 5 minutes.

## **Trikčių šalinimas**

 **Ispėjimas** Žr. saugos skyrius.

<b>Problema</b>	<b>Galima priežastis</b>	<b>Atitaisymas</b>
Prietaisas neveikia.	Prietaisas yra išjungtas.	Ijunkite prietaisą.
Prietaisas neveikia.	Prietaisas neprijungtas prie elektros tinklo.	Ijunkite prietaisą į maitinimo tinklą.
Prietaisas neveikia.	Perdegę saugiklių dėžėje esantis saugiklis.	Patikrinkite saugiklį. Jeigu saugiklis perdega kelis kartus iš eilės, kreipkitės į kvalifikuotą elektriką.
Prietaisas neveikia.	Netinkamai uždarytos durelės.	Patikrinkite, ar niekas netrukdo uždaryti durelių.
Lemputė nešviečia.	Lemputė perdegusi.	Lemputę reikia pakeisti.
Krosnelėje kyla kibirkštys.	Maistas gaminamas ant metalinių indų arba indai yra su metaliniais papuošimais.	Išimkite indą iš prietaiso.
Krosnelėje kyla kibirkštys.	Yra metalinių iešmų arba aliuminio folija, kurie liečia vidaus sienelės.	Užtikrinkite, kad iešmai ir folija neliestų vidaus sienelių.
Sukamojo pagrindo komplektas kelia krebždenimo arba trinties garsą.	Po stiklinių kepimo padėklų yra koks nors daiktas arba purvas.	Išvalykite tą vietą po stiklinių kepimo padėklų.
Prietaisas nustoja veikti be jokios aiškios priežasties.	Ivyko veikimo triktis.	Jeigu ši situacija pasikartotų, kreipkitės į klientų techninio aptarnavimo centrą.

Jeigu patys negalite rasti problemos sprendimo, kreipkitės į prekybos atstovą arba klientų techninio aptarnavimo centrą. Duomenys, kuriuos būtina pateikti klientų techninio aptarnavimo centrui, nurodyti ant

prietaiso esančioje techninių duomenų lentelėje.

Rekomenduojame duomenis užsirašyti čia:

Modelis (MOD.) .....

Gaminio numeris (PNC) .....

Serijos numeris (S. N.) .....

## Įrengimas

- ⚠ **Įspėjimas** Žr. saugos skyrius.
- ⚠ **Atsargiai** Neuždenkite ventiliavimo angų. Antraip prietaisas gali perkaisti.
- ⚠ **Atsargiai** Nejunkite prietaiso prie adapterių arba ilginimo laidų. Antraip kyla prietaiso perkaitimo ir gaisro pavojus.

- Šį prietaisą galima naudoti tik jį įmontavus.
- Pritaikyta spintelė turi būti be galinės sienelės – už prietaiso jos turi nebūti.
- Prietaisą statykite atokiai nuo garų, karšto oro ir tiškančio vandens.
- Jeigu vežėte prietaisą esant šaltam orui, nejunkite jo tuoj pat po įrengimo. Palikite jį, kad jis sušiltų iki patalpos temperatūros.

### Elektros įrengimas

- ⚠ **Įspėjimas** Elektrą prijungti privalo tik kvalifikuotas elektrikas.
- i** Gamintojas nėra atsakingas, jeigu jūs nesimate skyriuje „Saugos informacija“ nurodytų saugos priemonių.

Prietaisas pristatomas su elektros laidu ir kištuku.

- ⚠ **Atsargiai** Mažiausias įrengimo aukštis yra 85 cm.

1. Patikrinkite, ar baldo matmenys atitinka įrengimo atstumus.

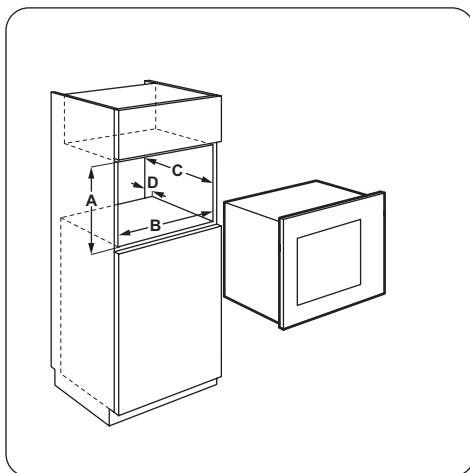

### Įrengimo atstumai

Matmuo	mm
A	380 + 2
B	560 + 8
C	300 - 550
D	18

2. Jeigu spintelė yra gilesnė nei 300 mm, ant spintelės dugno padėkite šabloną ir patikrinkite, ar jis tinka. Jeigu taip, pažymėkite varžtų sukimo taškus. Nuimkite šabloną ir pritvirtinkite laikiklį varžtais.

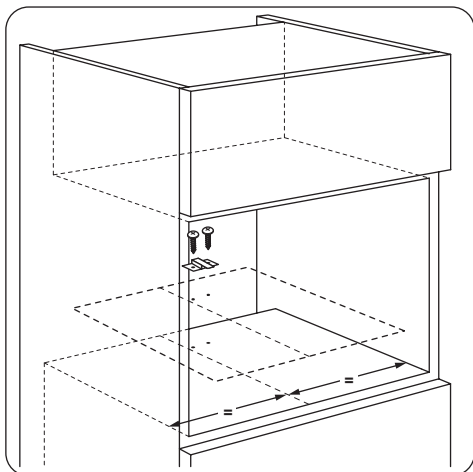

**i** Jeigu spintelė yra 300 mm gilio, šį žingsnį praleiskite.

3. Įrenkite prietaisą.

**i** Jeigu pritvirtinote laikiklį, įsitinkinkite, ar jis fiksuoja prietaiso galą.

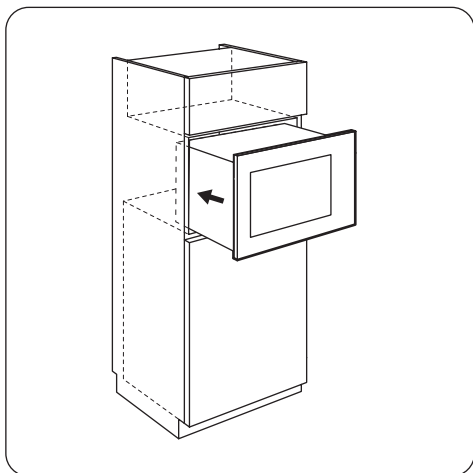

4. Atidarykite dureles ir varžtu pritvirtinkite prietaisą prie spintelės.

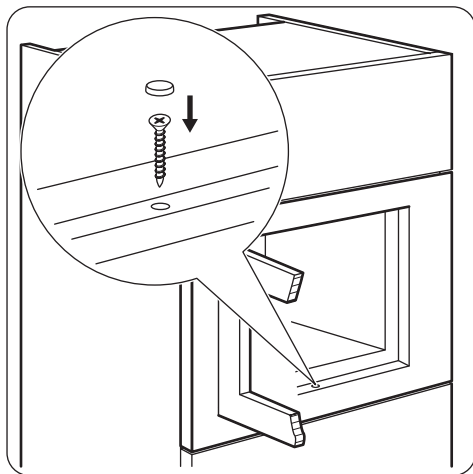

## Aplinkosauga

Atiduokite perdirbti medžiagas, pažymėtas šiuo ženklu ♻️. Išmeskite pakuotę į atitinkamą atliekų surinkimo konteinerį, kad ji būtų perdirbta.

Padėkite saugoti aplinką bei žmonių sveikatą ir surinkti bei perdirbti elektros ir elektronikos prietaisų atliekas. Neišmeskite šiuo ženklu 🗑️ pažymėtų prietaisų kartu su kitomis buitinėmis atliekomis. Atiduokite šį gaminį į vietos atliekų

surinkimo punktą arba susisiekite su vietos savivaldybe dėl papildomos informacijos.



#### Pakavimo medžiagos

Pakavimo medžiagos yra ekologiškos ir jas galima perdirbti. Plastikinės dalys yra pa-

žymėtos tarptautinėmis santrumpomis, pavyzdžiui, PE, PS ir pan. Išmeskite pakavimo medžiagas į atliekų tvarkymo punktuose specialiai šiam tikslui skirtus atliekų surinkimo konteinerius.









[www.zanussi.com/shop](http://www.zanussi.com/shop)



892961067-A-242013