

GoGEN

CZ

SK

PL

EN

HU



ME SENZOR 36

VZHLED SENZORU / VZHĽAD SENZORU / WYGLĄD CZUJNIKA SENSOR UNIT APPEARANCE / SENZOR LEÍRÁSA

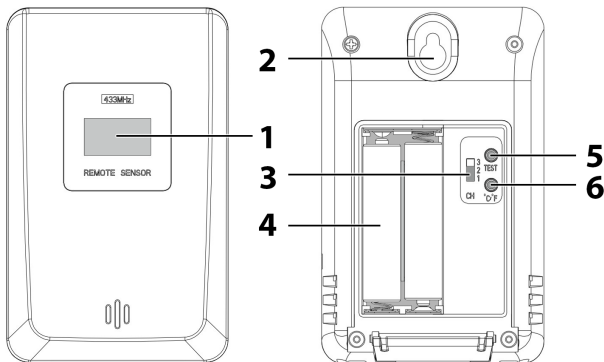

1. Displej / Displej / Wyświetlacz / Display / Kijelző
2. Otvor pro upevnění na zeď / Otvor pre upevnenie na stenu
Otwór do montażu na ścianie / Wall Mount Hole / Fali tartó lyuk
3. Přepínač kanálů / Prepínač kanálov / Przełącznik kanałów
Channel Select Switch / Csatorna választó gomb
4. Prostor pro baterie / Priestor pre batérie / Komora baterii
Battery Compartment / Elemtartó
5. Tlačítko „TEST“ / Tlačidlo „TEST“ / Przycisk „TEST“
“TEST” button / „TEST” gomb
6. Tlačítko „°C/°F“ / Tlačidlo „°C/°F“ / Przycisk „°C/°F“
“°C/°F” button / °C/°F” gomb

ZAČÍNÁME

Prostor pro baterie (4) teplotního senzoru se nachází za zadním krytem.

Vložte 2 baterie typu AAA s dodržением polarity (značky „+“ a „-“).

Poznámka: Přenos mezi přijímačem a vysílačem v otevřeném prostoru má dosah 30 m.

ZAPNUTÍ

Po zapnutí se na 3 vteřiny zobrazí celý LCD displej (1) a provede se test teploty a vlhkosti. Poté se teplota a vlhkost přenesou do hlavní jednotky.

POKYNY K PROVOZU

Chcete-li používat více než jeden externí senzor (maximálně 3), zvolte kanál CH1, CH2 nebo CH3 (3), abyste zajistili před vložením baterií, že každý senzor bude vysílat na jiném kanálu. Stisknutím tlačítka „°C/°F“ (6) můžete přepínat mezi °C a °F.

BEZPEČNOSTNÍ UPOZORNĚNÍ

Neumísťujte hlavní jednotku blízko zdrojů rušení nebo kovových rámců, jako jsou počítače nebo televizory. Venkovní senzor nesmí být umístěn ani instalován pod vodou. Umístěte jej mimo dosah slunečního svitu a deště. Nekombinujte nové a staré baterie ani baterie různých typů. Nekombinujte ve výrobku alkalické, standardní a nabíjecí baterie. Nikdy zařízení nečistěte pomocí brusných nebo korozi způsobujících materiálů či produktů. Brusná čisticí prostředky mohou poškrábat plastové části a způsobit korozi elektronických obvodů.

TECHNICKÉ SPECIFIKACE

Vysílací rádiová frekvence: 433,92 MHz / ERP: 2,013 mW

Teplotní rozsah: -40°C ~ +65°C

Rozsah vlhkosti: 1 % ~ 99 %

Hmotnost (čistá): 55 g

Rozměry: 60 x 95 x 25 mm

Vysílací dosah: 30 m

Baterie: 2 x baterie AAA

Změna technické specifikace výrobku vyhrazena výrobcem.

Informace o výrobku a servisní síti najdete na internetové adrese www.gogen.cz

Tímto ETA a.s. prohlašuje, že typ rádiového zařízení MESENZOR36 je v souladu se směrnicí 2014/53/EU. Úplné znění EU prohlášení o shodě je k dispozici na této internetové adrese: www.gogen.cz/declaration_of_conformity

ZAČÍNANIE

Priestor pre batérie (4) teplotného senzoru sa nachádza za zadným krytom.

Vložte 2 batérie typu AAA s dodržaním polarít (značky „+“ a „-“).

Poznámka: Prenos medzi prijímačom a vysielačom v otvorenom priestore má dosah 30 m.

ZAPNUTIE

Po zapnutí sa na 3 sekundy zobrazí celý LCD displej (1) a vykoná sa test teploty a vlhkosti. Potom sa teplota a vlhkosť prenesú do hlavnej jednotky.

POKYNY K PREVÁDZKE

Ak chcete používať viac ako jeden externý vysielač (maximálne 3), vyberte kanál CH1, CH2 alebo CH3 (3), aby ste zabezpečili pred vloženími batérií, že každý senzor bude vysielať na inom kanáli. Stlačením tlačidla „°C/°F“ (6) môžete prepínať medzi °C a °F.

BEZPEČNOSTNÉ UPOZORNENIA

Neumiestňujte hlavnú jednotku blízko zdrojov rušenia alebo kovových rámov, ako sú počítače alebo televízory. Vonkajší senzor nesmie byť umiestnený ani inštalovaný pod vodou. Umiestnite ho mimo dosahu slnečného svitu a dažďa. Nekombinujte nové a staré batérie ani batérie rôznych typov. Nekombinujte vo výrobku alkalické, štandardné a nabijacie batérie. Nikdy zariadenie nečistite pomocou brúsnych alebo koróziu spôsobujúcich materiálov či produktov. Brúsne čistiadlá môžu poškriabať plastové časti a spôsobiť koróziu elektronických obvodov.

TECHNICKÉ ŠPECIFIKÁCIE

Vysielacia rádiová frekvencia: 433,92 MHz / ERP: 2,013 mW

Teplotný rozsah: -40°C ~ +65°C

Rozsah vlhkosti: 1 % ~ 99 %

Hmotnosť (čistá): 55 g

Rozmery: 60 x 95 x 25 mm

Vysielací dosah: 30 m

Batérie: 2 x batérie AAA

Výrobca si vyhradzuje právo na zmenu technickej špecifikácie výrobku.

Informácie o výrobku a servisnej sieti nájdete na internetovej adrese www.gogen.sk

Týmto ETA a.s. prehlasuje, že typ rádiového zariadenia MESENZOR36 je v súlade so smernicou 2014/53/EU. Úplné znenie prehlásenia o zhode EÚ je k dispozícii na tejto internetovej adrese: www.gogen.cz/declaration_of_conformity

CZYNNOŚCI POCZĄTKOWE

Komora baterii (4) czujnika znajduje się w tylnej części obudowy. Włożyć dwie baterie AAA (małe paluszki), przestrzegając oznaczeń biegunowości (znaki „+” i „-”).

Uwaga: Przekazywanie danych pomiędzy czujnikiem a stacją pogodową odbywa się w zasięgu do 30 m na otwartej przestrzeni.

WŁĄCZANIE

Po włączeniu urządzenia przez trzy sekundy cały wyświetlacz LCD będzie podświetlony a urządzenie wykona testy temperatury i wilgotności, pobrane dane wyśle do stacji pogodowej.

INSTRUKCJA UŻYTKOWANIA

Jeśli do stacji pogodowej podłączony jest więcej niż jeden czujnik (maksymalnie 3), należy przed włożeniem baterii ustawić kanał CH1, CH2 lub CH3 (3), tak by każdy z czujników znajdował się na innym kanale RF. Naciskać przycisk „°C/°F” (6), żeby przełączać pomiędzy jednostkami °C/°F.

WSKAZÓWKI BEZPIECZEŃSTWA

Nie umieszczać czujnika w pobliżu źródeł zakłóceń czy ram metalowych (np. komputerów czy odbiorników TV). Nie instalować i nie używać czujnika zewnętrznego pod wodą. Ustawić do poza zasięgiem bezpośredniego padania promieni słonecznych i deszczu. Nie mieszać w urządzeniu starych i nowych baterii ani baterii różnych typów. Nie mieszać w urządzeniu baterii alkalicznych, standardowych i ładowalnych. Nie używać do czyszczenia materiałów ściernych lub agresywnych środków czyszczących. Mogą one uszkodzić obudowę i doprowadzić do korozji obwodów elektronicznych.

SPECYFIKACJE

Częstotliwość transmisji RF: 433,92 MHz / ERP: 2,013 mW

Zakres temperatur: -40°C ~ +65°C

Zakres wilgotności: 1 % ~ 99 %

Masa (NETTO): 55 g

Wymiary czujnika: 60 x 95 x 25 mm

Zasięg transmisji: 30 m

Baterie: 2 baterie typu x AAA

Zmiana specyfikacji technicznej produktu zastrzeżona przez producenta.

Więcej informacji dotyczących urządzenia oraz serwisu znajduje się na naszej stronie internetowej www.gogen.pl

Niniejszym ETA a.s. oświadcza, że sprzęt radiowy typu MESENZOR36 spełnia wymagania dyrektywy 2014/53/EU. Pełny tekst deklaracji zgodności jest dostępny pod poniższym adresem internetowym: www.gogen.cz/declaration_of_conformity

GETTING STARTED

Batteries compartment (4) of thermo sensor is locating behind the back cover. Insert 2 x AAA batteries observing polarity ("+" and "-" marks).

Note: Transmissions between receiver and transmitter can reach up to 30 m in open area.

POWER ON

After power on, full LCD display (1) for 3 seconds, and test the temperature, humidity, then transmit the temperature and humidity to main unit.

OPERATION INSTRUCTION

For having more than one external transmitter (maximums), select the channel, CH1, CH2 or CH3 (3) to ensure each sensor is transmitting difference channel before inserting batteries. Click, "°C/°F" (6) to switch between °C and °F.

PRECAUTIONS

Avoid placing the main unit near interference sources/metal frames such as computer or TV sets. The outdoor sensor must not be set up and installed under water. Set it up in away direct sunlight and Rain. Do not mix new and old batteries or batteries of different types. Do not mix alkaline, standard or rechargeable batteries with this product. Never clean the device using abrasive or corrosive materials or products. Abrasive cleaning agents may scratch plastic parts and corrode electronic circuits.

SPECIFICATIONS

RF transmitting frequency: 433,92 MHz / ERP: 2,013 mW

Temperature range: -40°C ~ +65°C

Humidity rang: 1 % ~ 99 %

Weight (NETTO): 55 g

Dimensions: 60 x 95 x 25 mm

Transmission distance: 30 m

Battery Requirement: 2 x AAA batteries

We reserve the right to change technical specifications.

Hereby, ETA a.s. declares that the radio equipment type MESENZOR36 is in compliance with Directive 2014/53/EU. The full text of the EU declaration of conformity is available at the following internet address: www.gogen.cz/declaration_of_conformity

HASZNÁLAT

A szenzor elemtartója (4) a hátsó oldalon található.

Helyezze be a 2 x AAA elemet, figyeljen a polaritásra ("+" és "-" jel).

Megjegyzés: Az adatátvitel a főegység és a szenzor között akár 30 méter távolságban is működik, nyitott területen.

BEKAPCSOLÁS

Bekapcsolás után az LCD kijelző (1) 3 másodpercre felvilágít, a szenzor elkezd a hőmérsékletet, páratartalmat keresni és utána küldi az adatokat a főegységbe.

MŰKÖDÉSI UTASÍTÁSOK

Ha több, mint egy szenzorból szeretne adatokat küldeni, válassza a CH1, CH2, vagy CH3 (3) csatornát annak érdekében, hogy mindegyik szenzorból csak egy csatornán keresztül történjen az adatátvitel. Nyomja meg a "°C/°F" gombot (6) a hőmérséklet egység kiválasztásához: °C/°F.

ÓVINTÉZKEDÉSEK

Ne helyezze a szenzort interferencia forrásaihoz / fémes keretekhez mint pl. számítógép, vagy TV! Ne helyezze a szenzort víz alá, közvetlen napsugárra, vagy esőre! Ne használjon két különböző típusú, vagy régi és új elemet együtt! Ne keverje az alkális, szabványos és újratölthető elemeket! Ne tisztítsa a szenzort agresszív tisztítószerekkel, anyagokkal, vagy tárgyakkal! Ellenkező esetben karcosodást, vagy a szenzor károsodását okozhatja!

SPECIFIKÁCIÓK

RF átviteli frekvencia: 433,92 MHz / ERP: 2,013 mW

Hőmérséklet tartomány: -40°C ~ +65°C Páratartalom tartomány: 1 % ~ 99 %

Súly (NETTO): 55 g

Szenzor méretei: 60 x 95 x 25 mm

Átviteli távolság: 30 m

Elemek: 2 x AAA elem

A gyártó fenntartja a jogot a technikai specifikációk változtatására.

Termékről és szerviz hálózatról szóló információ itt található: www.gogen.hu

Ez által az ETA a.s. kijelenti, hogy a MESENZOR36 típusú rádióberendezések megfelelnek a 2014/53/EU irányelvnek. Az EU-megfelelőségi nyilatkozat teljes szövege a következő internetes címen érhető el: www.gogen.cz/declaration_of_conformity



CZ - Nebezpečí udušení. PE sáček odkládejte mimo dosah dětí. Sáček není na hraní. Nepoužívejte tento sáček v kolébkách, postýlkách, kočárcích nebo dětských ohrádkách. **SK** - Nebezpečenstvo udusenía. PE vrecko odkladajte mimo dosahu detí. Vrecko nie je na hranie. Nepoužívajte toto vrecúško v kolískach, postielkach, kočíkoch alebo detských ohrádkach. **PL** - Niebezpieczeństwo uduszenia. Torebkę z PE połóżyc w miejscu będącym poza zasięgiem dzieci. Torebka nie służy do zabawy! Tego worka nie należy używać w kołyskach, łódeczkach, wózkach lub kojcach dziecięcych. **EN** - To avoid danger of suffocation, keep the plastic bag away from babies and children. Do not use this bag in cribs, beds, carriages or playpens. This bag is not a toy. **HU** - Fulladásveszély. Tartsa a PE zacskót gyermekektől elzárt helyen. A zacskó nem játékszer. Ne használja ezt a zacskót bölcsőkben, kiságyakban, babakocsikban, vagy gyerek járókákban.

Likvidace starých elektrických a elektronických zařízení

(Vztahuje se na Evropskou unii a evropské země se systémy odděleného sběru)



Tento symbol umístěný na výrobku nebo jeho balení upozorňuje, že by s výrobkem po ukončení jeho životnosti nemělo být nakládáno jako s běžným odpadem z domácnosti. Je nutné ho odvézt do sběrného místa pro recyklaci elektrického a elektronického zařízení. Zajištěním správné likvidace tohoto výrobku pomůžete zabránit případným negativním dopadům na životní prostředí a lidské zdraví, které by jinak byly způsobeny nevhodnou likvidací výrobku. Recyklováním materiálů, z nichž je vyroben, pomůžete ochránit přírodní zdroje. Podrobnější informace o recyklaci tohoto výrobku zjistíte u příslušného místního obecního úřadu, podniku pro likvidaci domovních odpadů nebo v obchodě, kde jste výrobek zakoupili.

Likvidácia starých elektrických a elektronických zariadení

(Vztahuje sa na Európsku úniu a európske krajiny so systémami oddeleného zberu)



Tento symbol na výrobku alebo obale znamená, že s výrobkom po ukončení jeho životnosti nemôže byť nakladané ako s bežným odpadom z domácnosti. Musí sa odovzdať do príslušnej zberne na recykláciu elektrických a elektronických zariadení. Zaručením správnej likvidácie tohto výrobku pomôžete pri predchádzaní potenciálnych negatívnych dopadov na životné prostredie a na zdravie človeka, ktoré by mohli byť zapríčinené nevhodným zaobchádzaním s odpadmi z tohto výrobku. Recyklovaním materiálov pomôžete zachovať prírodné zdroje. Podrobnejšie informácie o recyklácii tohto výrobku vám na požiadanie poskytne miestny úrad, služba likvidácie komunálneho odpadu alebo predajňa, v ktorej ste si tento výrobok zakúpili.

Utylizacja zużytego sprzętu (stosowane w krajach Unii Europejskiej i w pozostałych krajach europejskich stosujących systemy zbiórki)



Ten symbol na produkcie lub jego opakowaniu oznacza, że produkt nie może być traktowany jako odpad komunalny, lecz powinno się go dostarczyć do odpowiedniego punktu zbiórki sprzętu elektrycznego i elektronicznego, w celu recyklingu. Odpowiednie zadysponowanie zużytego produktu zapobiega [REDACTED] potencjalnym negatywnym wpływom na środowisko oraz zdrowie ludzi, jakie mogłyby wystąpić w przypadku niewłaściwego zagospodarowania odpadów. Recykling materiałów pomaga chronić środowisko naturalne. W celu uzyskania bardziej szczegółowych informacji na temat recyklingu tego produktu, należy skontaktować się z lokalną jednostką samorządu terytorialnego, ze służbami zagospodarowywania odpadów lub ze sklepem, w którym zakupiony został ten produkt.

Disposal of old Electrical & Electronic Equipment (Applicable in the European Union and other European countries with separate collection systems)



This symbol on the product or on its packaging indicates that this product shall not be treated as household waste. Instead it shall be handed over to the applicable collection point for the recycling of electrical and electronic equipment. By ensuring this product is disposed of correctly, you will help prevent potential [REDACTED] negative consequences for the environment and human health, which could otherwise be caused by inappropriate waste handling of this product. The recycling of materials will help to conserve natural resources. For more detailed information about recycling of this product, please contact your local Civic Office, your household waste disposal service or the shop where you purchased the product.

Feleslegessé vált elektromos és elektronikus készülékek hulladékként való eltávolítása (Használható az Európai Unió és egyéb európai országok szelektív hulladékgyűjtési rendszereiben)



Ez a szimbólum a készüléken, vagy annak csomagolásán azt jelzi, hogy a terméket ne kezelje háztartási hulladékként! Kérjük, hogy az elektromos és elektronikai hulladék gyűjtésére kijelölt gyűjtőhelyen adja le! A feleslegessé vált termék helyes kezelésével segít megelőzni a környezet és az emberi egészség károsodását, mely [REDACTED] bekövetkezhetne, ha nem követi a hulladékkezelés helyes módját. Az anyagok újrahasznosítása segít a természeti erőforrások megőrzésében. A termék újrahasznosítása érdekében, valamint további információért forduljon a hozzátartozó hivatalhoz, vagy a lakhelyén lévő hulladékokkal foglalkozó szolgáltatóhoz, illetve ahhoz az üzlethez, ahol a terméket megvásárolta!



www.GoGEN.cz