

NÁVOD K POUŽITÍ

NÁVOD K POUŽITIE

INSTRUKCJA OBSŁUGI

INSTRUCTION MANUAL

HASZNÁLATI UTASÍTÁS

FMOEG6217W



Mikrovlinná trouba

Mikrovlinná rúra

Mikrofalówka

Microwave oven

Mikrohullámú sütő

Gallet

CE

Vážený zákazníku, děkujeme Vám za zakoupení našeho produktu. Před uvedením tohoto přístroje do provozu si velmi pozorně přečtěte návod k obsluze a tento návod spolu se záručním listem, pokladním dokladem a podle možností i s obalem a vnitřním obsahem obalu dobře uschovejte.

VŠEOBECNÉ BEZPEČNOSTNÍ POKYNY

- Výrobek je určen pouze pro použití v domácnostech a pro podobné účely (v obchodech, kancelářích a podobných pracovištích, v hotelích, motelech a jiných obytných prostředích, v podnicích zajišťujících nocleh se snídaní)! Není určen pro komerční použití!
- Tento spotřebič mohou používat děti ve věku 8 let a starší a osoby se sníženými fyzickými či mentálními schopnostmi nebo nedostatkem zkušeností a znalostí, pokud jsou pod dozorem nebo byly poučeny o používání spotřebiče bezpečným způsobem a rozumí případným nebezpečím. Děti si se spotřebičem nesmějí hrát. Čištění a údržbu prováděnou uživatelem nesmějí provádět děti bez dozoru.
- Před výměnou příslušenství nebo přístupných částí, které se při používání pohybují, před montáží a demontáží, před čištěním nebo údržbou, spotřebič vypněte a odpojte od el. sítě vytažením vidlice napájecího přívodu z el. zásuvky!
- Vždy odpojte spotřebič od napájení, pokud ho necháváte bez dozoru a před montáží, demontáží nebo čištěním.
- Jestliže je napájecí přívod tohoto spotřebiče poškozen, musí být přívod nahrazen výrobcem, jeho servisním technikem nebo podobně kvalifikovanou osobou, aby se tak zabránilo vzniku nebezpečné situace.
- Nikdy spotřebič nepoužívejte, pokud má poškozený napájecí přívod nebo vidlici, pokud nepracuje správně nebo upadl na zem a poškodil se, poškodil se a je netěsný. V takových případech zanechte spotřebič do odborného servisu k prověření jeho bezpečnosti a správné funkce.
- Minimální výška volného prostoru potřebného nad horním povrchem trouby činí 300 mm.
- Používejte pouze nádoby, které jsou vhodné k použití v mikrovlnných troubách.
- Když se ohřívá pokrm v nádobách z plastu nebo papíru, kontrolujte občas troubu, aby nedošlo ke vznícení.
- Mikrovlnná trouba je určena pro ohřev potravin a nápojů. Sušení potravin nebo oděvů a ohřev ohřívacích podušek, domácí obuvi, mycích hub, vlhkého textilu a podobných věcí může vést k nebezpečí poranění, vznícení nebo požáru.
- Pokud vzniká kouř, vypněte spotřebič nebo vytáhněte vidlici ze zásuvky a nechte dvířka zavřena, aby se zabránilo rozšíření případného ohně.
- Mikrovlnný ohřev nápojů může způsobit opožděný var, s čímž se musí počítat při držení nádoby.
- Trouba by měla být správně čištěna a případné zbytky pokrmu odstraněny.
- Kapaliny a jiné pokrmy se nesmějí ohřívát v uzavřených nádobách, protože jsou náchylné k explozi.

- Obsah kojeneckých lahví a dětské stravy musí být promíchán nebo protřepán a musí se kontrolovat teplota před konzumací, aby se zabránilo popálení.
- Vejce ve skořápkách a celá natvrdo uvařená vejce se nesmějí v mikrovlnných troubách ohřívat, protože mohou i po ukončení mikrovlnného ohřevu explodovat.
- Neudržování trouby v čistotě by mohlo vést k poškození povrchu, které by mohlo nepříznivě ovlivnit životnost spotřebiče a mít za následek vznik nebezpečné situace.
- Je-li spotřebič v činnosti, zabraňte v kontaktu s ním domácím zvířatům, rostlinám a hmyzu.
- Přístroj vypněte a vždy vytáhněte zástrčku ze zásuvky (tahejte jen za zástrčku, nikdy ne za kabel), jestliže nebudete přístroj používat, chcete-li namontovat příslušenství, přístroj vyčistit nebo v případě poruchy.
- Přístroj nesmí zůstat v provozu bez dozoru. Jestliže musíte pracoviště opustit, vždy přístroj vypněte, resp. vytáhněte zástrčku ze zásuvky (vždy tahejte za zástrčku, nikdy ne za kabel).
- Abyste ochránili děti před riziky spojenými s elektrickými přístroji, postarejte se o to, aby kabel nevisel dolů a děti na přístroj nedosáhly.
- Pravidelně kontrolujte přístroj a přívodní kabel z hlediska poškození. Jestliže přístroj vykazuje nějakou závadu, neuvádějte jej do provozu.
- Neopravujte přístroj vlastními silami, nýbrž vyhledejte autorizovaného opraváře.
- Používejte jen originální příslušenství.
- Respektujte, prosím, následující „Speciální bezpečnostní pokyny pro tento přístroj“.

SPECIÁLNÍ BEZPEČNOSTNÍ POKYNY PRO TENTO PŘÍSTROJ

Bezpečnostní opatření pro zabránění možnému vystavení nadměrné mikrovlnné energii

- a) Nepokoušejte se pracovat s touto troubou, pokud má otevřená dvířka, mohlo by dojít ke škodlivému vystavení vaší osoby mikrovlnné energii. Je důležité nepoškodit a nijak nemanipulovat s bezpečnostním blokováním.
- b) Nepokládejte mezi čelní stěnu trouby a dvířka žádné předměty a dbejte, aby se zbytky špíny nebo čisticí prostředky nehromadily na těsnící ploše.
- c) **VÝSTRAHA:** Pokud jsou dvířka trouby poškozena, trouba nesmí být používána, dokud nebude opravena kvalifikovanou osobou.

DŮLEŽITÁ BEZPEČNOSTNÍ OPATŘENÍ

VAROVÁNÍ: Pro snížení nebezpečí vzniku požáru, úderu elektrickým proudem, zranění osob nebo vystavení přílišné mikrovlnné energii se během používání zařízení držte základních bezpečnostních opatření, včetně následujících:

Varování

- 1) Tekutiny a jiná jídla nesmí být ohřívány v uzavřených nádobách, protože tyto jsou náchylné k explozi.
- 2) Pro jakoukoliv jinou než kvalifikovanou osobu je nebezpečné odstranit kryt, který poskytuje ochranu před mikrovlnným zářením.
- 3) Dovolte dětem používat mikrovlnnou troubu, pouze pokud jim byly poskytnuty dostatečné pokyny a dítě je schopno používat troubu bezpečně a rozumí nebezpečím plynoucím z nesprávného použití.
- 4) Mikrovlnný ohřev nápojů může vyústit v opožděný eruptivní var, proto buďte opatrní při manipulaci s nádobou.
- 5) Používejte pouze kuchyňské náčiní vhodné pro použití v mikrovlnných troubách.

- 6) Tato trouba by měla být pravidelně čištěna a jakékoliv zbytky jídla by měly být odstraněny.
- 7) Čtěte a dodržujte specifická **BEZPEČNOSTNÍ OPATŘENÍ PRO ZABRÁNĚNÍ MOŽNÉMU VYSTAVENÍ NADMĚRNÉ MIKROVLNNÉ ENERGII**
- 8) Pokud ohříváte jídlo v plastických nebo papírových nádobách, hlídejte troubu vzhledem k možnosti jejich vznícení.
- 9) Pokud zpozorujete kouř, vypněte zařízení nebo je odpojte od elektrické sítě a ponechejte dvířka zavřená, abyste udusili případné plameny.
- 10) Nepřevařujte jídlo.
- 11) Nepoužívejte prostor trouby pro odkládání věcí. Neskladujte vznětlivé předměty jako např. chléb, sušenky apod. uvnitř trouby.
- 12) Před vložením do trouby odstraňte z papírových nebo plastických nádob/sáčků drátěné provázky a kovová držadla.
- 13) Instalujte a umístějte tuto troubu pouze podle poskytnutých pokynů.
- 14) Používejte toto zařízení pouze pro jeho zamýšlené použití, jak je popsáno v manuálu.
- 15) Nepoužívejte v zařízení korozivní chemikálie nebo páry. Tato trouba je speciálně navržena k ohřevu. Není navržena pro průmyslové nebo laboratorní použití.
- 16) Obsah lahví pro krmení dětí a nádob s dětským jídlem musí být rozmíchán nebo protřepán a teplota pokrmu před konzumací zkontrolována, aby se předešlo popáleninám.
- 17) Neudržování trouby v čistém stavu může vést k poškození povrchu, které může nepříznivě ovlivnit životnost zařízení a případně vést k nebezpečné situaci.
- 18) Nepoužívejte troubu v blízkosti vody, ve vlhkém sklepě ani v blízkosti plaveckého bazénu.
- 19) Teplota přístupných povrchů může být při provozu zařízení vysoká. Udržujte kabel od ohřátého povrchu a nezakrývejte žádné otvory na troubě.
- 20) Nenechávejte kabel viset přes hranu stolu nebo pultu.

Pro snížení rizika zranění osob Nebezpečí úrazu elektrickým proudem

Dotknutí se některých vnitřních součástí může způsobit vážné zranění nebo smrt. Nerozebírejte toto zařízení.

VAROVÁNÍ

Nesprávné použití uzemnění může způsobit úder elektrickým proudem. Nezapojte zařízení do zásuvky, dokud není správně namontováno a uzemněno.

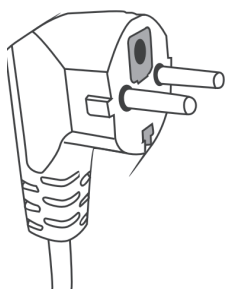

Přípojka s dvěma kolíky a ochranou zdičkou

Toto zařízení musí být uzemněno. V případě elektrického zkratu snižuje uzemnění riziko úderu elektrickým proudem poskytnutím drátu, po kterém může odtéci elektrický proud. Toto zařízení je vybaveno kabelem s ochranným vodičem připojeným na ochranný kolík. Tato zástrčka musí být zapojena do zásuvky, která je správně namontována a uzemněna.

Poradte se s kvalifikovaným elektrotechnikem nebo údržbářem, pokud jste úplně neporozuměli pokynům pro uzemnění, nebo pokud máte pochyby, zda je zařízení správně uzemněno. Je-li nezbytné použití prodlužovacího kabelu, použijte pouze 3žilový prodlužovací kabel s ochranným vodičem. Zařízení se připojuje do zásuvky se 2 otvory s ochranným kolíkem.

1. Krátký napájecí kabel je dodáván, aby se snížilo riziko zamotání se do nebo zakopnutí o delší kabel.
2. Pokud používáte soupravu s dlouhým kabelem nebo prodlužovací kabel:

- 1) Průřez přívodního nebo prodlužovacího kabelu musí být odpovídající elektrickému příkonu zařízení.
- 2) Prodlužovací kabel musí být 3žilový s ochrannou zdířkou.
- 3) Dlouhý kabel by měl být veden tak, aby nevisel přes pult nebo hranu stolu, kde by za něj mohly tahtat děti nebo abyste o něj mohli zakopnout.

VAROVÁNÍ

Nebezpečí osobního zranění

Pro jakoukoliv jinou než pověřenou osobu je nebezpečné provádět jakékoliv opravy nebo údržbu, které zahrnují odstranění krytu mikrovlnné trouby, jež poskytuje ochranu před vystavením mikrovlnné energii.

KUCHYŇSKÉ NÁČINÍ

Viz pokyny k „Materiálům, které můžete použít v mikrovlnné troubě nebo které nesmíte použít v mikrovlnné troubě.“ Používání některého nekovového kuchyňského náčiní není v mikrovlnné troubě bezpečné. Máte-li pochybnosti, můžete kuchyňské náčiní vyzkoušet níže uvedeným postupem.

Test kuchyňského náčiní:

1. Naplňte microwave-safe nádobu (bezpečnou pro užití v mikrovlnné troubě) 1 šálkem studené vody (250 ml) a vložte jej do trouby spolu se zkoumaným kuchyňským náčiním.
2. Zapněte mikrovlnnou troubu na maximální výkon po dobu 1 minuty.
3. Opatrně ohmatejte zkoumané kuchyňské náčiní. Pokud je prázdné kuchyňské náčiní teplé, nepoužívejte je pro mikrovlnné vaření.
4. Nepřekračujte 1 minutu doby vaření.
5. Vyjměte nádobu z mikrovlnné trouby

DŮLEŽITÉ:

Tento test a následující pokyny platí pro kuchyňské náčiní pro mikrovlnné vaření!

Při grilování lze použít kuchyňské náčiní vhodné pro pečení a vaření v klasické pečící troubě. Nesmíte použít náčiní, které není odolné vysokým teplotám (např. plastové, papírové, dřevěné...)

POZOR!

Při kombinovaném vaření jde o kombinaci mikrovlnného vaření a grilování. V tomto případě je nutné dodržet obě kritéria pro výběr správného kuchyňského náčiní.

Tzn. že použité náčiní musí splňovat kritéria pro mikrovlnné vaření a zároveň musí být odolné vysokým teplotám pro grilování (např. skleněné a porcelánové nádoby na pečení).

Materiály, které můžete použít v mikrovlnné troubě

Kuchyňské náčiní	Poznámky
Hliníková fólie	Pouze na zakrytí. Malé hladké kusy mohou být použity na zakrytí tenkých částí masa nebo drůbeže, aby se zabránilo jejich převaření. Pokud je fólie příliš blízko stěn trouby, může dojít k hoření elektrického oblouku. Fólie by měla být nejméně 2,5 cm od stěn trouby.
Stolní nádobí	Pouze Microwave-safe nádobí (bezpečné pro užití v mikrovlnné troubě). Řiďte se pokyny výrobce stolního nádobí. Nepoužívejte prasklé nebo naštípnuté nádoby.
Skleněné hrnce	Pouze Microwave-safe nádobí (bezpečné pro užití v mikrovlnné troubě). Řiďte se pokyny výrobce stolního nádobí. Nepoužívejte prasklé nebo naštípnuté nádoby.

Kuchyňské náčiní	Poznámky
Skleněné nádoby	Pouze tepelně odolné skleněné nádoby. Ujistěte se, že neobsahuje železné součásti. Nepoužívejte prasklé nebo naštípnuté nádoby.
Sáčky pro pečení	Řiďte se pokyny výrobce. Neuzavírejte drátěným provázkem. Perforujte, aby mohla unikát pára.
Papírové talíře a šálky	Používejte pouze pro krátkodobé vaření/ohřívání. Nenechávejte při vaření troubu bez dozoru.
Papírové utěrky	Použijte pro zakrytí jídla pro přehřívání a absorbování tuku. Bez dozoru používejte pouze pro krátkodobé vaření.
Pergamenový papír	Používejte jako ochranu před stříkáním nebo jako obal pro napařování.
Plast	Plast pouze Microwave-safe (bezpečné pro užití v mikrovlnné troubě). Řiďte se pokyny výrobce. Měl by být označen jako „Microwave Safe“ (bezpečný pro užití v mikrovlnné troubě). Některé plastové nádoby změknu, když se jídlo uvnitř zahřeje. „Varné sáčky“ a neprodyšně uzavřené plastové sáčky by měly být proděravěny nebo ventilovány podle doporučení na balení.
Plastový obal	Pouze Microwave-safe (bezpečné pro užití v mikrovlnné troubě). Použijte pro zakrytí jídla během vaření, aby zůstala zachována vlhkost. Dávejte pozor, aby se plastový obal nedotýkal jídla.
Teploměry	Pouze Microwave-safe (bezpečné pro užití v mikrovlnné troubě) (teploměry pro určení teploty masa a sladkostí).
Voskovaný papír	Použijte pro zakrytí pokrmu pro zabránění stříkání a uchování vlhkosti.

Materiály, které se v mikrovlnné troubě nesmí používat

Kuchyňské náčiní	Poznámky
Hliníkový táč	Může dojít k jiskření a elektrickým výbojům. Přemístěte jídlo do microwave-safe nádoby (bezpečné pro použití v mikrovlnné troubě)
Krabice s kovovým držadlem	Může dojít k jiskření a elektrickým výbojům. Přemístěte jídlo do micro wave-safe nádoby (bezpečné pro použití v mikrovlnné troubě).
Kovové nebo pokovené kuchyňské náčiní	Železo brání přístupu mikrovlnné energie k jídlu. Kov může způsobit hoření elektrického oblouku
Drátové provázky	Mohou způsobit jiskření a elektrický výboj a požár v troubě.
Papírové sáčky	Mouhou v troubě způsobit požár.
Plastiková pěna	Plastiková pěna se může rozpustit nebo kontaminovat tekutinu uvnitř, pokud je vystavena vysoké teplotě.
Dřevo	Dřevo při používání v mikrovlnné troubě vysychá a může se rozštěpit nebo prasknout.

Popis ovládacích prvků

Spolu s vaší troubou jste obdrželi následující příslušenství:

Skleněný talíř	1
Kruhová podsada talíře	1
Návod k obsluze	1

- A Ovládací panel
- B Hřídel talíře
- C Kruhová podsada talíře
- D Skleněný talíř
- E Průhledové okénko
- F Dvířka
- G Systém bezpečnostního blokování - vypíná troubu, pokud jsou během provozu otevřena dvířka.
- H Grilovací podstavec

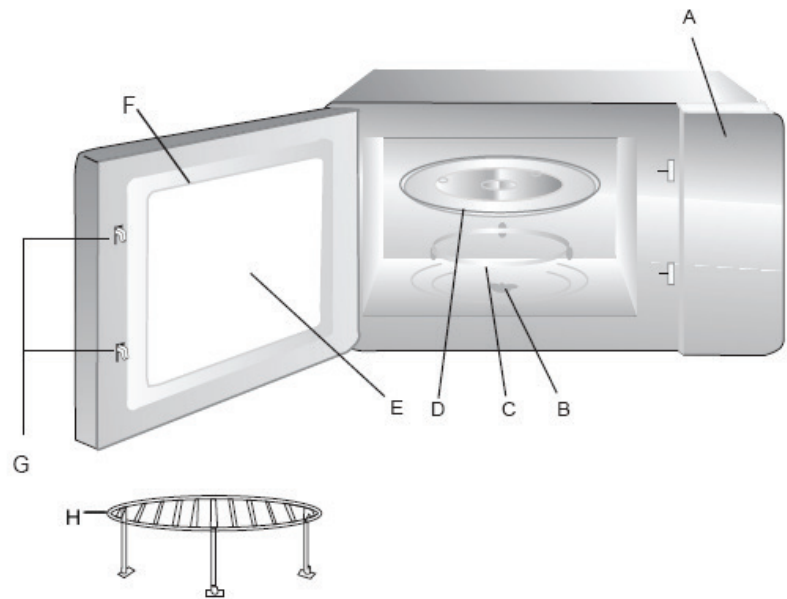

Instalace talíře

- a. Otevřete dvířka a vložte na dno kruhovou podsadu talíře. Na něj vložte skleněný talíř tak, aby byl střed talíře usazený na hřídeli na dně mikrovlnné trouby.
- b. Nikdy neobracejte skleněný talíř vzhůru nohama. Skleněný talíř by nikdy neměl být omezován v pohybu.
- c. Během vaření musí být používány skleněný talíř i kruhová podsada talíře.
- d. Všechno jídlo a nádoby s jídlem musí být pro vaření položeny na skleněném talíři.
- e. Pokud skleněný podnos nebo kruhová podsada talíře praskne nebo se rozbije, obraťte se na nejbližšího pověřeného obchodního zástupce.



POKYNY K POUŽITÍ

INSTALACE

Vyjměte troubu z krabice a odstraňte všechny balící materiál z prostoru mikrovlnné trouby. Prohlédněte troubu, zda není někde promáčknutá nebo nemá poškozená dvířka. Neinstalujte, pokud je trouba poškozená.

Odstraňte všechnu ochrannou fólii z povrchu krytu trouby.

1. Vyberte vodorovný povrch, který poskytuje dostatek místa pro přívody a vývody vzduchu.

2. Mezi troubou a sousedními stěnami je vyžadována minimální vzdálenost 20 cm. Jedna strana musí být volná.

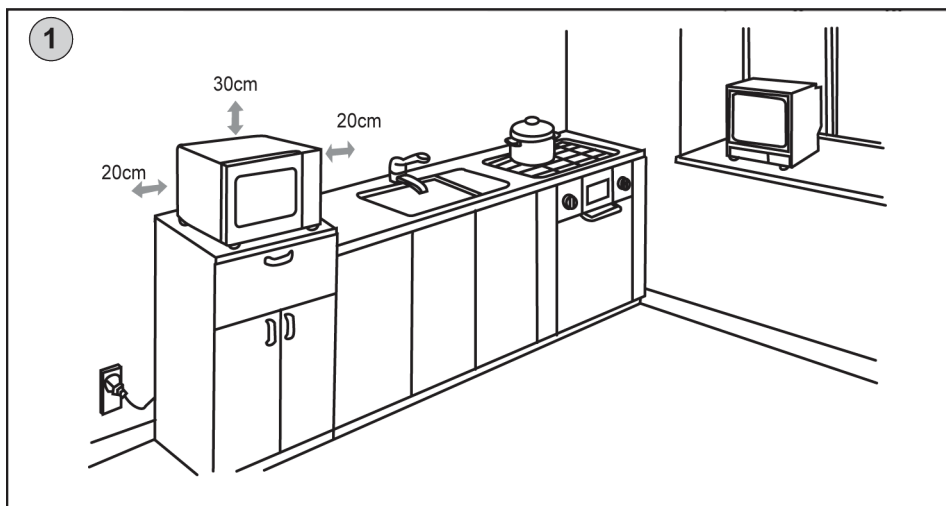

3. - Ponechejte minimálně 30 cm volného prostoru nad troubou.
 - Neodstraňujte ze spodní strany trouby nohy.
 - Blokování přívodu a vývodů vzduchu může poškodit troubu.
 - Umístěte troubu co nejdále od rozhlasových přijímačů a TV. Provoz mikrovlnné trouby může způsobit rušení vašeho rozhlasového přijímače nebo TV signálu.
4. Zapojte vaši troubu do standardní domácí zásuvky. Ujistěte se, že napětí a frekvence je stejná jako napětí a frekvence na štítku přístroje.



UPOZORNĚNÍ: HORKÝ POVRCH

VÝSTRAHA: Neinstalujte troubu na horní panel sporáku ani jiné zařízení vydávající teplo. Pokud je trouba nainstalována v blízkosti nebo přímo na zdroji tepla, může dojít k jejímu poškození a záruka bude zrušena.

Ovládání

Tato mikrovlnná trouba používá moderní elektroniku pro optimální nastavení parametrů pro vaření různých druhů jídel.

OVLÁDACÍ PŘEPINAČE:

Na panelu jsou dva ovládací prvky pro nastavení hodnot pro vaření a funkce.

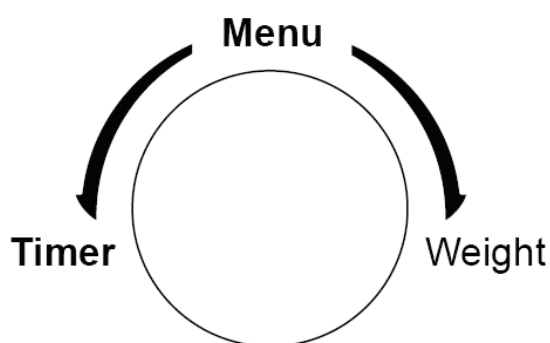

OVLADAČ NASTAVENÍ

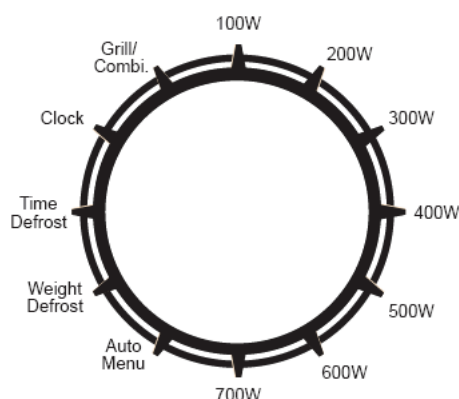

PŘEPÍNAČ FUNKCÍ

1. ZOBRAZOVÁNÍ

V klidovém stavu se na displeji zobrazuje aktuální čas nebo „0:00“. Toto dále platí:

- 1/ Po prvním připojení do sítě elektrického napájení;
- 2/ Při dokončení vaření;
- 3/ Po nastavení času a stisknutí „**Start/+30Sec.**“ displej bude zobrazovat aktuální čas.

2. Nastavení hodin

Po připojení trouby k elektrické síti se na displeji objeví „0:00“ a ozve se zvukový signál. Poté spotřebič přejde do klidového stavu.

- 1) Otočte přepínačem funkcí do polohy „**Clock**“, číslice pro výběr hodin začnou blikat.
- 2) Otáčením ovladačem nastavení nastavte hodnotu hodin, zadaná hodnota by měl být mezi 0–23.
- 3) Stiskněte „**Start/+30Sec.**“ pro potvrzení, číslice pro výběr minut začnou blikat.
- 4) Otáčením ovladače nastavení nastavte hodnotu minut, zadaná hodnota by měl být mezi 0–59.
- 5) Stiskněte tlačítko „**Start/+30Sec.**“ pro dokončení nastavení času. Začne blikat „:“.

Poznámka:

- 1/ Pokud nenastavíte čas nebude zobrazován. Místo něj se bude zobrazovat pouze „0:00“
- 2/ Pokud v průběhu nastavování hodin nestisknete „**Start/+30Sec.**“ pro potvrzení nastavení do 1 minuty, dojde k navrácení do předchozího stavu.

3. Mikrovlnné vaření

- 1) Pro nastavení výkonu otáčejte přepínačem funkcí na požadovanou hodnotu „100W“, „200W“, ... „700W“. Na displeji ne bude zobrazovat „P100“, „P200“, ... „P700“.
- 2) Otáčením ovladače nastavení nastavte dobu vaření. Čas může být v rozsahu 0:05 - 95:00.
- 3) Stiskněte „**Start/+30Sec.**“ pro start vaření. Ozve se zvukový signál.
- 4) Po ukončení vaření displej bude zobrazovat aktuální čas. Pokud není čas nastaven na displeji bude „0:00“

Poznámka: Hodnota kroku při nastavování času v různém rozsahu je následující (různá):

0– 1 minuta	:	5 sekund
1– 5 minut	:	10 sekund
5–10 minut	:	30 sekund
10–30 minut	:	1 minuta
30–95 minut	:	5 minut

TABULKA VÝKONU:

Mikrovlnný výkon	100W	200W	300W	400W	500W	600W	700W
Zobrazuje se	P100	P200	P300	P400	P500	P600	P700

4. GRILOVÁNÍ

- 1) Otočte přepínačem funkcí do polohy „**Grill/Combi.**“ pro grilování. Na displeji se rozsvítí „**G**“.
- 2) Stiskněte „**Start/+30Sec.**“ pro potvrzení volby.
- 3) Otáčením ovladače nastavení nastavte dobu vaření. Čas může být v rozsahu 0:05 - 95:00.
- 4) Stiskněte „**Start/+30Sec.**“ pro start vaření. Ozve se zvukový signál.
- 5) Po ukončení vaření displej bude zobrazovat aktuální čas. Pokud není čas nastaven na displeji bude „0:00“

Poznámka: Až uplyne polovina doby grilování, trouba by se měla zastavit a dvakrát se ozve zvukový signál – toto je normální. Můžete stisknout „**Start/+30Sec.**“ pro pokračování. Ale pro lepší výsledek z grilování byste měli jídlo obrátit, zavřít dvířka a stisknout „**Start/+30Sec.**“ pro pokračování přípravy. Pokud se nic neděje po dobu 1 minuty, trouba bude fungovat dle nastavení a zvukový signál zazní jednou.

5. KOMBINOVANÉ VAŘENÍ

- 1) Otočte přepínačem funkcí do polohy „**Grill/Combi.**“ pro grilování. Na displeji se rozsvítí „**G**“.
- 2) Otáčením ovladače nastavení vyberte druh kombinovaného vaření. Na displeji se bude zobrazovat „**C-1**“ nebo „**C-2**“.
- 3) Stiskněte „**Start/+30Sec.**“ pro potvrzení volby.
- 4) Otáčením ovladače nastavení nastavte dobu vaření. Čas může být v rozsahu 0:05 - 95:00.
- 5) Stiskněte „**Start/+30Sec.**“ pro start vaření. Ozve se zvukový signál.
- 6) Po ukončení vaření displej bude zobrazovat aktuální čas. Pokud není čas nastaven na displeji bude „0:00“

Funkce	Zobrazuje se	Mikrovlnný výkon	Výkon grilu
Combi.1	C-1	55 %	45 %
Combi.2	C2	36 %	64 %

6. ROZMRAZOVÁNÍ PODLE HMOTNOSTI

- 1) Při nastavení přepínače funkcí na „**Weight Defrost**“ se na displeji zobrazí „dEF1“.
- 2) Otáčením ovladače nastavení vyberte hmotnost potravin v rozsahu 100 až 2000 g.
- 3) Stiskněte tlačítko „**Start/+30Sec.**“ pro spuštění rozmrazování.

Poznámka:

Po uplynutí poloviny času rozmrazování zazní dvakrát zvukový signál pro připomenutí otočení potravin. Pokud nic neprovedete, rozmrazování bude pokračovat dál.

7. ROZMRAZOVÁNÍ PO STANOVENÝ ČAS

- 1) Při nastavení přepínače funkcí na „**Time Defrost**“ se na displeji zobrazí „dEF2“.
- 2) Otáčením ovladače nastavení vyberte čas v rozsahu 0:05 - 95:00.
- 3) Stiskněte tlačítko „**Start/+30Sec.**“ pro spuštění rozmrazování. Výkon při rozmrazování je 200 W a nelze změnit.

8. NASTAVOVÁNÍ MIKROVLNNÉHO VÝKONU

- 1) V průběhu mikrovlnného vaření můžete měnit výkon v rozsahu 100W až 700W.
- 2) Během rychlého vaření také můžete měnit výkon ve stejném rozsahu otáčením přepínače funkcí.
- 3) Výkon nelze měnit při funkcích rozmrazování podle hmotnosti „**Weight Defrost**“, rozmrazování po stanovený čas „**Time Defrost**“, při kombinovaném vaření a při automatickém vaření „**Auto Menu**“.

9. RYCHLÉ VAŘENÍ

- 1) Po nastavení výkonu v rozsahu 100W až 700W přepínačem funkcí stiskněte tlačítko „**Start/+30Sec**“ pro spuštění vaření po dobu 30 sekund s aktuálně nastaveným výkonem. Při každém dalším stisknutí tlačítka „**Start/+30Sec**“ se doba vaření prodlouží o 30 sekund.
- 2) Po nastavení výkonu v rozsahu 100W až 700W přepínačem funkcí nastavte otáčením ovladače nastavení čas vaření a stiskněte tlačítko „**Start/+30Sec**“ pro spuštění vaření. Čas můžete prodloužit o 30 sekund při každém dalším stisknutí tlačítka „**Start/+30Sec**“.
- 3) Pokud je přepínač funkcí v polohách „**Auto Menu**“, „**Weight Defrost**“, „**Time Defrost**“, „**Grill/Combi.**“ nebo „**Clock**“ stiskem tlačítka „**Start/+30Sec**“ se nespustí rychlé vaření.
- 4) Čas může být prodloužen o 30 sekund při nastavení v režimu „**Time Defrost**“.
- 5) V režimu „**Auto Menu**“ a „**Weight Defrost**“ stiskem tlačítka „**Start/+30Sec**“ nelze prodloužit čas vaření o 30 sekund.

10. AUTOMATICKÉ VAŘENÍ

- 1) Přepínačem funkcí otočte na pozici „**Auto Menu**“, na displeji bude blikat „A-1“
- 2) Ovladačem nastavení vhodnou volbu pro vaření, Displej bude zobrazovat „A-1“, „A-2“ „A-8“. Tomu odpovídá příslušný druh potravin dle Tabulky pro automatické vaření: „Pizza“, „Kuře“, „Maso“, „Zelenina“, „Ryby“, „Těstoviny“, „Polévka“, „Kašovitě pokrmy“.

- 3) Stiskněte „**Start/+30Sec.**“ pro potvrzení volby.
- 4) Otáčením ovladačem nastavení vyberte hmotnost potravin.
- 5) Stiskněte „**Start/+30Sec.**“ pro start vaření.
- 6) Po ukončení vaření zazní zvukový signál pětkrát.

11. FUNKCE DĚTSKÉHO ZÁMKU

Zamknutí: V klidovém stavu stiskněte na 3 sekundy tlačítko „**Stop**“. Ozve se dlouhý tón označující aktivaci dětského zámku a na displeji se zobrazí indikátor .

Zrušení zámku: V uzamknutém stavu stiskněte na 3 sekundy tlačítko „**Stop**“. Ozve se dlouhý tón označující deaktivaci dětského zámku a indikátor  zhasne.

12. SPECIFIKACE

- 1) Při otáčení přepínačem funkcí zaznívá jednou zvukový signál.
- 2) Pokud během vaření otevřete dveře pro pokračování stiskněte „**Start/+30Sec.**“.
- 3) Pokud po nastavení požadované volby nestisknete do jedné minuty tlačítko „**Start/+30Sec.**“ bude volba zrušena a zobrazí se čas.
- 4) Po ukončení vaření zazní zvukový signál pětkrát.

Tabulka pro automatické vaření:

Nabídka	Hmotnost	Zobrazuje se	Výkon
A-1 Pizza	200 g	200	100 %
	400 g	400	
A-2 Brambory	1 (cca 230 g)	1	100 %
	2 (cca 460 g)	2	
	3 (cca 690 g)	3	
A-3 Maso	250 g	250	100 %
	350 g	350	
	450 g	450	
A-4 Zelenina	200 g	200	100 %
	300 g	300	
	400 g	400	
A-5 Ryby	250 g	250	80 %
	350 g	350	
	450 g	450	
A-6 Těstoviny	50 g (se studenou vodou 450 g)	50	80 %
	100 g (se studenou vodou 800 g)	100	
A-7 Polévka	200 ml	200	100 %
	400 ml	400	
A-8 Kašovitě potraviny	550 g	550	100 % / 50 %
	1100 g	1100	

ČIŠTĚNÍ

Ujistěte se, že jste troubu odpojili od zdroje napájení.

1. Vyčistěte po použití vnitřek trouby lehce navlhčeným hadříkem.
2. Omyjte příslušenství obvyklým způsobem v mýdlové vodě.
3. Dveřní rám, izolace a sousední části musí být, jsou-li znečištěny, opatrně očištěny vlhkým hadříkem.

ODSTRAŇOVÁNÍ PROBLÉMŮ

Normální	
Mikrovlnná trouba ruší příjem televizního signálu.	Příjem rozhlasového a TV signálu může být při provozu mikrovlnné trouby rušen. Je to obdobné rušení malých elektrických zařízení jako mixéru, vysavače nebo fénu. Je to normální.
Slabé světlo trouby.	Při mikrovlnném vaření o nízkém výkonu se může světlo zeslabit. Je to normální.
Na dveřích se akumuluje pára, z ventilačních otvorů vychází horký vzduch.	Při vaření se může z jídla uvolňovat pára. Většina je odvedena ventilačními otvory. Některá se ovšem může akumulovat na chladnějším místě jakým jsou např. dvířka trouby. Je to normální.
Trouba byla omylem spuštěna bez jídla uvnitř.	Trouba se nepoškodí, pokud běží prázdná pouze po krátký čas. Nicméně měli byste se tomu vyhnout.

Problém	Možná příčina	Odstranění
Troubu nelze zapnout.	(1) Napájecí kabel není pevně zapojen.	Odpojte jej. Po 10 sekundách jej opět zapojte.
	(2) Vypadla pojistka nebo se vypnul jistič proudu.	Nahradte pojistku nebo zapněte jistič proudu.
	(3) Problémy se zásuvkou.	Vyzkoušejte zásuvku s jinými elektrickými zařízeními.
Trouba nehřeje	(4) Dvířka nejsou dovřena.	Dovřete dvířka.
Skleněný talíř vydává při provozu trouby hluk.	(5) Špinavé válečky ložisek na spodní část trouby.	Viz. kapitola „Čištění“ pro očištění špinavých částí.

TECHNICKÁ SPECIFIKACE

- Mikrovlnná trouba
- Digitální ovládání (Easy Tronic)
- Gril
- 2 kombinované programy (mikrovlny a gril)
- 7 stupňů výkonu
- 8 automatických programů
- Funkce rozmrazování
- Časovač 95 min, dětská pojistka, 24 h. hodiny
- Kapacita trouby 17 litrů
- Mikrovlnný výkon 700 W
- Výkon grilu 1000 W
- Otočný talíř 255 mm
- Příkon: 1050 W
- Hlučnost < 60 dB
- Napájení: 230 V ~ 50 Hz
- Rozměry (š x v x h): 44 x 25,8 x 34,1 cm
- Hmotnost: 10,5 kg

Spotřeba elektrické energie v pohotovostním režimu je < 1,00 W.

Změna technické specifikace výrobku vyhrazena výrobcem.



VAROVÁNÍ: NEVYSTAVUJTE SPOTŘEBIČ DEŠTI NEBO VLHKOSTI ABYSTE PŘEDEŠLI VZNIKU POŽÁRU NEBO ÚRAZU ELEKTRICKÝM PROUDEM. VŽDY SPOTŘEBIČ VYPNĚTE ZE ZÁSUVKY KDYŽ JEJ NEPOUŽÍVÁTE NEBO PŘED OPRAVOU. V PŘÍSTROJI NEJSOU ŽÁDNÉ ČÁSTI OPRAVITELNÉ SPOTŘEBITELEM. VŽDY SE OBRACEJTE NA KVALIFIKOVANÝ AUTORIZOVANÝ SERVIS. PŘÍSTROJ JE POD NEBEZPEČNÝM NAPĚTÍM .

Informace o ochraně životního prostředí

Udělalí jsme to nejlepší pro snížení množství obalů a zajistili jsme jejich snadné rozdělení na 3 materiály: lepenka, papírová drť a roztažený polyetylén. Tento přístroj obsahuje materiály, které mohou být po demontáži specializovanou společností recyklovány. Dodržujte prosím místní nařízení týkající se nakládání s balcímí materiály, vybitými bateriemi a starým zařízením.

Likvidace starého elektrozařízení a použitých baterií a akumulátorů

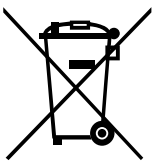

Tento symbol na výrobku, jeho příslušenství nebo na jeho obalu označuje, že s výrobkem nesmí být nakládáno jako s domácím odpadem. Po ukončení životnosti odevzdejte prosím výrobek nebo baterii (pokud je přiložena) v příslušném místě zpětného odběru, kde bude provedena recyklace tohoto elektrozařízení a baterií. V Evropské unii a v ostatních evropských zemích existují místa zpětného odběru vysloužilého elektrozařízení. Tím, že zajistíte správnou likvidaci výrobku, můžete předejít možným negativním následkům pro životní prostředí a lidské zdraví, které se mohou v opačném případě projevit jako důsledek nesprávné manipulace s tímto výrobkem nebo baterií či akumulátorem. Recyklace materiálů přispívá k ochraně přírodních zdrojů. Z tohoto důvodu prosím nevyhazujte vysloužilé elektrozařízení a baterie / akumulátory do domovního odpadu. Informace o tom, kde je možné vysloužilé elektrozařízení zdarma odložit, získáte u vašeho prodejce, na obecním úřadě nebo na webu www.elektrowin.cz. Informace o tom, kde můžete zdarma odevzdat použité baterie nebo akumulátory, získáte také u vašeho prodejce, na obecním úřadě a na webu www.ecobat.cz.

Dovozce zařízení je registrován u kolektivního systému Elektrowin a.s. (pro recyklaci elektrozařízení) a u kolektivního systému ECOBAT s.r.o. (pro recyklaci baterií a akumulátorů).

Výrobce: HP Tronic Zlín, spol. s r.o., Prštné-Kútiky, Zlín

Vážený zákazník, ďakujeme Vám za zakúpenie nášho produktu. Pred uvedením tohto prístroja do prevádzky, si veľmi pozorne prečítajte návod na obsluhu a tento návod spolu so záručným listom, dokladom o predaji a podľa možností aj s obalom a vnútorným vybavením obalu dobre uschovajte.

VŠEOBECNÉ BEZPEČNOSTNÉ POKYNY

- Výrobok je určený len pre použitie v domácnostiach a pre podobné účely (v obchodoch, kanceláriách a podobných pracoviskách, v hoteloch, motelloch a iných obytných prostrediach, v podnikoch zaisťujúcich nocľah s raňajkami)! Nie je určený pre komerčné použitie!
- Tento spotrebič môžu používať deti vo veku 8 rokov a staršie a osoby so zníženými fyzickými alebo mentálnymi schopnosťami alebo nedostatkom skúseností a znalostí, pokiaľ sú pod dozorom alebo boli poučené o používaní tohto spotrebiča bezpečným spôsobom a porozumeli prípadným nebezpečenstvám. Deti si so spotrebičom nesmú hrať. Čistenie a údržbu vykonávanú užívateľom nesmú vykonávať deti bez dozoru.
- Pred výmenou príslušenstva alebo prístupných častí, ktoré sa pri používaní pohybujú, pred montážou a demontážou, pred čistením alebo údržbou, spotrebič vypnite a odpojte od el. siete vytiahnutím vidlice napájacieho prívodu z elektrickej zásuvky!
- Vždy odpojte spotrebič od napájania, ak ho nechávate bez dozoru a pred montážou, demontážou alebo čistením.
- Ak je napájací prívod spotrebiča poškodený, musí byť prívod nahradený výrobcom, jeho servisným technikom alebo podobne kvalifikovanou osobou, aby sa tak zabránilo vzniku nebezpečnej situácie.
- Spotrebič nikdy nepoužívajte, ak má poškodený napájací prívod alebo vidlicu, ak nepracuje správne, spadol na zem a poškodil sa, poškodil sa alebo nefunguje tesnenie. V takých prípadoch ho odneste do špecializovaného servisu, aby preverili jeho bezpečnosť a správnu funkčnosť.
- Minimálna výška voľného priestoru potrebného nad horným povrchom rúry je 300 mm.
- Používajte iba nádoby, ktoré sú vhodné na použitie v mikrovlnných rúrach.
- Keď sa ohrieva pokrm v nádobách z plastu alebo papiera, kontrolujte občas rúru, aby nedošlo k vznieteniu.
- Mikrovlnná rúra je určená pre ohrev potravín a nápojov. Sušenie potravín alebo odevov a ohrev ohrievacích podušiek, domácej obuvi, umývacích húb, vlhkého textilu a podobných vecí môže viesť k nebezpečenstvu poranenia, vznieteniu alebo požiaru.
- Ak vzniká dym, vypnite spotrebič alebo vytiahnite vidlicu zo zásuvky a nechajte dvierka zatvorené, aby sa zabránilo rozšíreniu prípadného ohňa.
- Mikrovlnný ohrev nápojov môže spôsobiť oneskorený var, s čím sa musí počítať pri držaní nádoby.

- Obsah dojčenských fliaš a detskej stravy musí byť premiešaný alebo pretrepať a musia sa kontrolovať teplota pred konzumáciou, aby sa zabránilo popáleniu.
- Vajcia v škrupinách a celé natvrdo uvarené vajcia sa nesmú v mikrovlnných rúrach ohrievať, pretože môžu aj po skončení mikrovlnného ohrevu explodovať.
- Rúra by mala byť správne čistená a prípadné zvyšky pokrmu odstránené.
- Neudržovanie rúry v čistote by mohlo viesť k poškodeniu povrchu, ktoré by mohlo nepriaznivo ovplyvniť životnosť spotrebiča a mať za následok vznik nebezpečnej situácie.
- Kvapaliny a iné pokrmy sa nesmú ohrievať v uzavretých nádobách, pretože sú náchylné k explózií.
- Ak je spotrebič v činnosti, zabráňte v kontakte s ním domácim zvieratám, rastlinám a hmyzu.
- Nepoužívajte ho v otvorenom priestore (s výnimkou prístroja, ktorý je pre používanie vonku určený). Chráňte ho pred horúčavou, priamym slnečným žiarením, vlhkosťou (v žiadnom prípade ho neponárajte do kvapalín) a stykom s ostrými hranami. Nepoužívajte prístroj v prípade, že máte vlhké ruky. Ak dôjde k navlhčeniu alebo k namočeniu prístroja, okamžite vytiahnite zástrčku zo zásuvky. Vyvarujte sa styku s vodou.
- Prístroj vypnite a vždy vytiahnite zástrčku zo zásuvky (ťahajte len za zástrčku, nikdy nie za kábel), ak nebudete prístroj používať, ak chcete namontovať príslušenstvo, prístroj vyčistiť alebo v prípade poruchy.
- Prístroj nesmie zostať v prevádzke bez dozoru. Ak musíte pracovisko opustiť, vždy prístroj vypnite, resp. vytiahnite zástrčku zo zásuvky (vždy ťahajte za zástrčku, nikdy nie za kábel).
- Ak chcete ochrániť deti pred rizikami spojenými s elektrickými prístrojmi, postarajte sa o to, aby kábel nevisel dole a deti na prístroj nedosiahli.
- Pravidelne kontrolujte prístroj a prívodný kábel z hľadiska poškodenia. Ak prístroj vykazuje nejakú závalu, neuvádzajte ho do prevádzky.
- Neopravujte prístroj vlastnými silami, ale vždy vyhľadajte autorizovaného opravára. Ak chcete eliminovať riziká, nechajte poškodený prívodný kábel nahradiť káblom z rovnakými hodnotami a to len výrobcom, naším servisom pre zákazníkov alebo inou kvalifikovanou osobou.
- Používajte len originálne príslušenstvo.
- Rešpektujte prosím nasledujúce „Špeciálne bezpečnostné pokyny pre tento prístroj“.

ŠPECIÁLNE BEZPEČNOSTNÉ POKYNY PRE TENTO PRÍSTROJ

Bezpečnostné opatrenia pre zabránenie možnému vystaveniu nadmernej mikrovlnnej energie

- Nepokúšajte sa pracovať s touto rúrou, pokiaľ má otvorené dvierka, mohlo by dôjsť k škodlivému vystaveniu vašej osoby mikrovlnnej energii. Je dôležité nepoškodiť a nijak nemanipulovať s bezpečnostným blokováním.
- Nepokladajte medzi čelnú stenu rúry a dvierka žiadne predmety a dbajte, aby sa zvyšky špiny alebo čistiadla nehromadili na tesniacej ploche.
- VÝSTRAHA:** Pokiaľ sú dvierka rúry poškodené, rúra nesmie byť používaná, dokiaľ nebude opravená kvalifikovanou osobou.

DÔLEŽITÉ BEZPEČNOSTNÉ OPATRENIA

VAROVANIE: Pre zníženie nebezpečenstva vzniku požiaru, úderu elektrickým prúdom, zraneniu osôb alebo vystaveniu prílišnej mikrovlnnej energii sa v priebehu používania zariadenia držte základných bezpečnostných opatrení, vrátane nasledujúcich:

Varování

- 1) Tekutiny a iná jedlá nesmú byť ohrievané v uzavretých nádobách, pretože tieto sú náchylné k explózií.
- 2) Pre akúkoľvek inú než kvalifikovanú osobu je nebezpečné odstrániť kryt, ktorý poskytuje ochranu pred mikrovlnným žiarením.
- 3) Dovoľte deťom používať mikrovlnnú rúru, iba pokiaľ im boli poskytnuté dostatočné pokyny a dieťa je schopné používať rúru bezpečne a rozumie nebezpečenstvám plynúcim z nesprávneho použitia.
- 4) Mikrovlnný ohrev nápojov môže vyústiť do oneskoreného varu, preto buďte opatrný pri manipulácii s nádobou.
- 5) Používajte iba kuchynské náradie vhodné pre použitie v mikrovlnných rúrach.
- 6) Táto rúra by mala byť pravidelne čistená a akékoľvek zvyšky jedla by mali byť odstránené.
- 7) Čítajte a dodržujte špecifická **BEZPEČNOSTNÉ OPATRENIE PRE ZABRÁNENIE MOŽNÉMU VYSTAVENIU NADMERNEJ MIKROVLNNEJ ENERGII**
- 8) Pokiaľ ohrievate jedlo v plastových alebo papierových nádobách, venujte im zvýšenú pozornosť vzhľadom k možnosti ich vznietenia.
- 9) Pokiaľ spozorujete dym, vypnite zariadenie alebo ho odpojte od elektrickej siete a ponechajte dvierka zavreté, aby ste udusili prípadné plamene.
- 10) Neprevádzajte jedlo.
- 11) Nepoužívajte priestor rúry pre odkladanie vecí. Neskladujte vznetlivé predmety ako napr. chlieb, sušienky apod. vnútri rúry.
- 12) Pred vložením do rúry odstráňte z papierových alebo plastových nádob/sáčkov drôty a kovové držadlá.
- 13) Inštalujte a umiestňte túto rúru iba podľa poskytnutých pokynov.
- 14) Používajte toto zariadenie iba pre jeho zamýšľané použitie, ako je popísané v manuáli.
- 15) Nepoužívajte v zariadení korozívne chemikálie alebo pary. Táto rúra je špeciálne navrhnutá k ohrevu. Nie je navrhnutá pre priemyselné alebo laboratórne použitie.
- 16) Obsah fliaš pre kŕmenie detí a nádob s detským jedlom musí byť rozmiešaný alebo pretrepaný a teplota pokrmu pred konzumáciou skontrolovaná, aby sa predišlo popáleninám.
- 17) Neudržiavanie rúry v čistom stave môže viesť k poškodeniu povrchu, ktoré môže nepriaznivo ovplyvniť životnosť zariadenia a prípadne viesť k nebezpečnej situácii.
- 18) Nepoužívajte rúru v blízkosti vody, v vlhkej pivnici ani v blízkosti plaveckého bazénu.
- 19) Teplota prístupných povrchov môže byť pri prevádzke zariadenia vysoká. Udržujte kábel od ohriateho povrchu a nezakrývajte žiadne otvory na rúre.
- 20) Nenechávajte kábel visieť cez hranu stolu alebo pultu.

Pre zníženie rizika zranenia osôb

Nebezpečenstvo zasiahnutia elektrickým prúdom

Dotknutie sa niektorých vnútorných súčastí môže spôsobiť vážne zranenie alebo smrť. Nerozoberajte toto zariadenie.

VAROVÁNIE

Nesprávne použitie uzemnenia môže spôsobiť úder elektrickým prúdom. Nezapojujte zariadenie do zásuvky, dokiaľ nie je správne namontované a uzemnené. Toto zariadenie musí byť uzemnené. V prípade elektrického skratu znižuje uzemnenie riziko úderu elektrickým prúdom poskytnutím drôtu, po ktorom môže „odtiecť“ elektrický prúd.

Toto zariadenie je vybavené káblom s ochranným vodičom pripojeným na ochranný kolík. Táto zástrčka musí byť zapojená do zásuvky, ktorá je správne namontovaná a uzemnená.

Poradte sa s kvalifikovaným elektrotechnikom alebo údržbárom, pokiaľ ste úplne neporozumeli pokynom pre uzemnenie, alebo pokiaľ máte pochyby, či je zariadenie správne uzemnené. Ak je nevyhnutné použitie predlžovacieho káblu, použite iba 3žilový predlžovací kábel s ochranným vodičom. Zariadenie sa pripojuje do zásuvky s 2 otvormi s ochranným kolíkom.

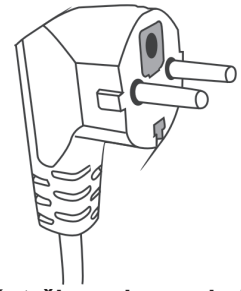

Zástrčka s dvoma kolíkmi a ochranným otvorom

1. Krátky napájací kábel je dodávaný, aby sa znížilo riziko zamotania sa alebo zakopnutia o dlhší kábel.
2. Pokiaľ používate súpravu s dlhým káblom alebo predlžovací kábel:
 - 1) Prierez prívodného alebo predlžovacieho káblu musí byť odpovedajúci elektrickému príkonu zariadenia.
 - 2) Predlžovací kábel musí byť 3žilový s ochranným otvorom.
 - 3) Dlhý kábel by mal byť vedený tak, aby nevisel cez pult alebo hranu stola, kde by za neho mohli ťahať deti alebo abyste o neho mohli zakopnúť.

VAROVANIE

Nebezpečenstvo osobného zranenia

Pre akúkoľvek inú než poverenú osobu je nebezpečné robiť akékoľvek opravy alebo údržbu, ktoré zahŕňujú odstránenie krytu mikrovlnnej rúry, ktorý poskytuje ochranu pred vystavením mikrovlnnej energii.

KUCHYŇSKÉ NÁRADIE

Vid' pokyny k „Materiálom, ktoré môžete použiť v mikrovlnnej rúre alebo ktoré sa v mikrovlnnej rúre nesmú používať.“ Používanie niektorého nekovového kuchynského náradia nie je v mikrovlnnej rúre bezpečné. Ak máte pochybnosti, môžete kuchynské náradie vyskúšať nižšie uvedeným postupom.

Test kuchynského náradia:

1. Naplňte microwave-safe nádobu (bezpečnú pre užitie v mikrovlnnej rúre) 1 šálkou studenej vody (250 ml) a vložte ju do rúry spolu so skúmaným kuchynským náradím.
2. Zapnite mikrovlnnú rúru na maximálny výkon 1 minútu.
3. Opatrne ohmatajte skúmané kuchynské náradie. Pokiaľ je kuchynské náradie teplé, nepoužívajte ho pre mikrovlnné varenie.
4. Neprekračujte 1 minútu doby varenia.
5. Vyberte nádobu z mikrovlnnej rúry.

DÔLEŽITÉ:

Tento test a nasledujúce pokyny platia pre kuchynský riad pre mikrovlnné varenie!

Pri mikrovlnom varení a grilovaní je možné použiť kuchynský riad vhodný pre pečenie a varenie v klasickej rúre na pečenie. Nesmiete použiť riad, ktorý nie je odolný vysokým teplotám (napr. plastový, papierový, drevený...)

POZOR!

Pri kombinovanom varení ide o kombináciu mikrovlnného varenia a grilovania. V tomto prípade je nutné dodržať obe kritériá pre výber správneho kuchynského riadu. Tzn. že použitý riad musí spĺňať kritériá pre mikrovlnné varenie a zároveň musí byť odolný vysokým teplotám pre grilovanie (napr. sklenené a porcelánové nádoby na pečenie).

Materiály, ktoré môžete použiť v mikrovlnnej rúre

Kuchyňské náčiní	Poznámky
Hliníková fólie	Iba na zakrytie. Malé hladké kusy môžu byť použité na zakrytie tenkých častí mäsa alebo hydiny, aby sa zabránilo ich prevareniu. Pokiaľ je fólia príliš blízko stien rúry, môže dôjsť k horeniu elektrického oblúku. Fólia by mala byť najmenej 2,5 cm od stien rúry.
Stolný riad	Iba Microwave-safe riad (bezpečné pre užitie v mikrovlnnej rúre). Riadte sa pokynmi výrobcu stolného riadu. Nepoužívajte prasknutý alebo naštiepený riad.
Sklenené hrnce	Vždy dajte dolu pokrievku. Používajte iba pre ľahké ohriatie jedla. Väčšina sklenených hrncov nie je tepelne odolná a môže prasknúť.
Sklenený riad	Pouze tepelne odolné sklenené nádoby. Ujistite sa, že neobsahuje železné súčasti. Nepoužívajte prasklé alebo naštipnuté nádoby.
Sáčky pro pečenie	Iba tepelne odolný sklenený riad. Uistite sa, že neobsahuje železné súčasti. Nepoužívajte prasknuté alebo naštiepené nádoby.
Papierové taniere a šálky	Používajte iba pre krátkodobé varenie/ohrievanie. Nenechávajte pri varení rúru bez dozoru.
Papierové utierky	Použite pre zakrytie jedla pre prihrievanie a absorbovanie tuku. Bez dozoru používajte iba pre krátkodobé varenie.
Pergamenový papier	Používajte jako ochranu před stříkáním nebo jako obal pro napařování.
Plast	Iba Microwave-safe (bezpečné pre užitie v mikrovlnnej rúre). Riadte sa pokynmi výrobcu. Mal by byť označený ako „Microwave Safe“ (bezpečný pre užitie v mikrovlnnej rúre). Niektoré plastové nádoby zmäknú, keď sa jedlo vnútri zahreje. „Varné sáčky“ a vzduchotesne uzavreté plastové sáčky by mali byť prederavené alebo ventilované podľa doporučení na balení.
Plastový obal	Iba Microwave-safe (bezpečné pre užitie v mikrovlnnej rúre). Použite pre zakrytie jedla v priebehu varenia, aby zostala zachovaná vlhkosť. Dávajte pozor, aby sa plastový obal nedotýkal jedla.
Teplomery	Iba Microwave-safe (bezpečné pre užitie v mikrovlnnej rúre) (teplomery pre určenie teploty mäsa a sladkostí).
Voskovaný papier	Použite pre zakrytie pokrmu pre zabránenie striekaniu a uchovanie vlhkosti.

Materiály, ktoré sa v mikrovlnnej rúre nesmú používať

Kuchyňské náradie	Poznámky
Hliníková tácka	Môže dôjsť k jiskreniu a elektrickému výboju. Premiestite jedlo do microwave-safe nádoby (bezpečné pre použitie v mikrovlnnej rúre).
Krabice s kovovým držadlom	Môže dôjsť k jiskreniu a elektrickému výboju. Premiestite jedlo do microwave-safe nádoby (bezpečné pre použitie v mikrovlnnej rúre).
Kovové alebo pokovované kuchynské náradie	Železo bráni prístupu mikrovlnnej energie k jedlu. Kov môže spôsobiť jiskrenie a elektrický výboj.
Drôtičky	Môžu spôsobiť jiskrenie, elektrický výboj a požiar v rúre.
Papierové sáčky	Môžu v rúre spôsobiť požiar.
Plastiková pena	Plastiková pena sa môže rozpustiť alebo kontaminovať tekutinu vnútri, pokiaľ je vystavená vysokej teplote.
Drevo	Drevo pri používaní v mikrovlnnej rúre vysychá a môže sa rozštiepiť alebo prasknúť.

POPIS OVLÁDACÍCH PRVKOV

Spolu s vašou rúrou ste dostali nasledujúce príslušenstvo:

Sklenený tanier	1
Kruhová podsada taniera	1
Návod na použitie	1

- A Ovládací panel
 B Osa taniera
 C Kruhová podsada taniera
 D Sklenený tanier
 E Pozorovacie okienko
 F Dvierka
 G Systém bezpečnostného blokovania - vypína rúru, pokiaľ sú v priebehu prevádzky otvorené dvierka.
 H Podstavec pre grilovanie

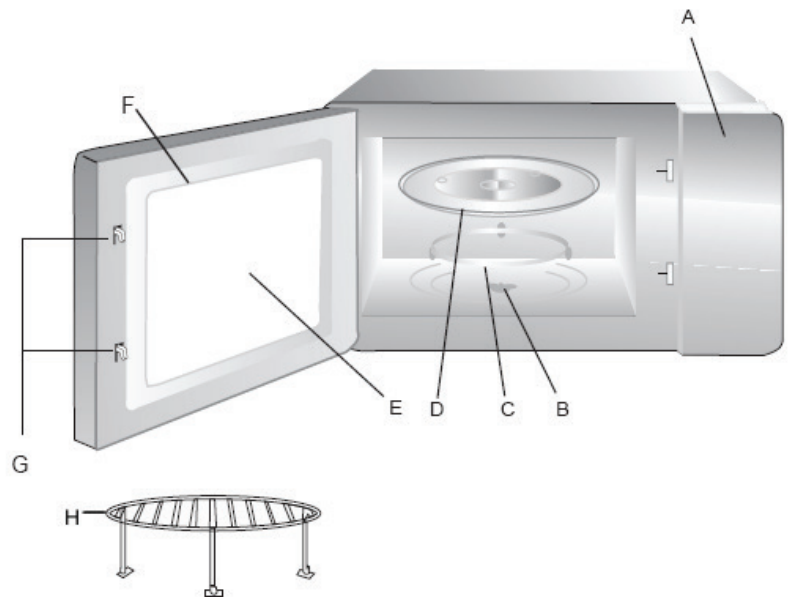

Inštalácia taniera

- Otvorte dvierka a vložte na dno rúry kruhový podstavec taniera. Naň vložte sklenený tanier tak, aby bol stred taniera usadený na hriadeľ na dne mikrovlnnej rúry.
- Nikdy neobracajte sklenený tanier hore nohami. Sklenený tanier by nikdy nemal byť obmedzovaný v pohybu.
- V priebehu varenia musí byť používaný sklenený tanier i kruhová podsada taniera.
- Všetko jedlo a nádoby s jedlom musia byť pri varení položené na sklenenom tanieri.
- Pokiaľ sklenený podnos alebo kruhová podsada taniera praskne alebo sa rozbije, obráťte sa na najbližšieho povereného obchodného zástupcu.



Inštalácia

Vyberte rúru z krabice. Odstráňte baliaci materiál a príslušenstvo z priestoru rúry. Prehliadnite rúru, či nie je niekde pretlačená alebo nemá poškodené dvierka. Neinštalujte, pokiaľ je rúra poškodená. Odstráňte všetku ochrannú fóliu z povrchu skrine rúry.

1. Vyberte vodorovný povrch, ktorý poskytuje dostatok miesta pre prírody a/alebo vývody vzduchu.

2. Medzi rúrou a susednými stenami je vyžadovaná minimálna vzdialenosť 20 cm. Jedna strana musí byť voľná.

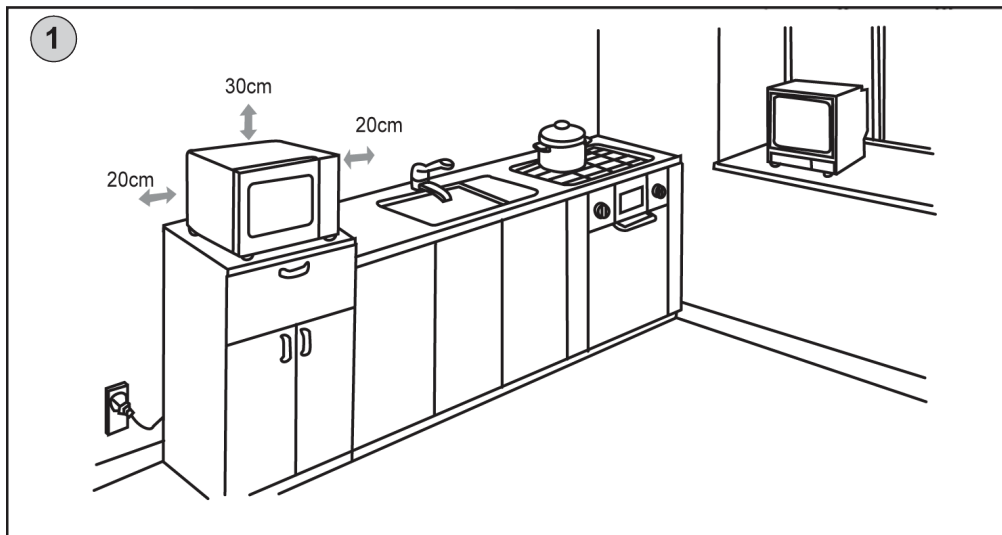

3. - Ponechajte minimálne 30 cm voľného priestoru nad rúrou.
 - Neodstraňujte zo spodnej strany rúry nohy.
 - Blokovanie prívodu a/alebo vývodov vzduchu môže poškodiť rúru.
 - Umiestite rúru čo najďalej od rozhlasových prijímačov a TV. Prevádzka mikrovlnnej rúry môže spôsobiť rušenie vášho rozhlasového prijímaču alebo TV signálu.
4. Zapojte vašu rúru do štandardnej domácej zásuvky. Uistite sa, že napätie a frekvencia je rovnaká ako napätie a frekvencia na štítku.

VÝSTRAHA: Neinštalujte rúru na horný panel sporáku ani iné zariadenie vydávajúce teplo. Pokiaľ je rúra nainštalovaná v blízkosti alebo priamo na zdroji tepla, môže dôjsť k jej poškodeniu a záruka bude zrušená.



UPOZORNENIE: HORÚCI POVRCH

Ovládanie

Táto mikrovlnná rúra používa modernú elektroniku pre optimálne nastavenie parametrov pre varenie rôznych druhov jedál.

OVĽADACIE PREPÍNAČE:

Na paneli sú dva ovládacie prvky pre nastavenie hodnôt pre varenie a funkcie.

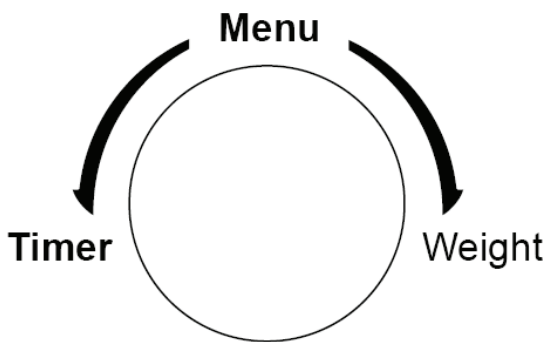

OVĽADAČ NASTAVENIE

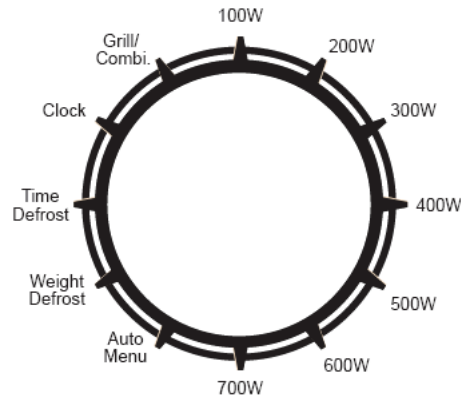

PREPÍNAČ FUNKCÍ

1. ZOBRAZOVANIE

V neaktívnom stave sa na displeji zobrazuje aktuálny čas alebo „0:00“. Toto ďalej platí:

- 1/ Po prvom pripojení do siete elektrického napájania;
- 2/ Pri dokončení varenia;
- 3/ Po nastavení času a stlačení „**Start/+30Sec.**“ displej bude zobrazovať aktuálny čas.

2. NASTAVENIE HODÍN

Po pripojení rúry do elektrickej siete sa na displeji objaví „0:00“ a ozve sa zvukový signál. Potom spotrebič prejde do neaktívneho stavu.

- 1) Otočte prepínač funkcií do polohy „**Clock**“, číslice pre výber hodín začnú blikať.
- 2) Otáčaním ovládača nastavenia nastavte hodnotu hodín, zadaná hodnota by mala byť medzi 0–23.
- 3) Stlačte „**Start/+30Sec.**“ pre potvrdenie, číslice pre výber minút začnú blikať. Otáčaním ovládača nastavenia nastavte hodnotu minút, zadaná hodnota by mala byť medzi 0–59.
- 4) Stlačte tlačidlo „**Start/+30Sec.**“ pre dokončenie nastavenia času. Začne blikať „:“.

POZNÁMKA:

- 1/ Pokiaľ nenastavíte čas nebude zobrazovaný. Miesto neho sa bude zobrazovať iba „0:00“
- 2/ Pokiaľ v priebehu nastavovania hodín nestlačíte „**Start/+30Sec.**“ pre potvrdenie nastavení do 1 minúty, dôjde k navráteniu do predchádzajúceho stavu.

3. MIKROVLNNÉ VARENIE

- 1) Pre nastavenie výkonu otáčajte prepínačom funkcií na požadovanú hodnotu „100W“, „200W“, ... „700W“. Na displeji sa bude zobrazovať „P100“, „P200“, ... „P700“.
- 2) Otáčaním ovládača nastavenia nastavte dobu varenia. Čas môže byť v rozsahu 0:05 - 95:00.
- 3) Stlačte „**Start/+30Sec.**“ pre štart varenia. Ozve sa zvukový signál.
- 4) Po ukončení varenia displej bude zobrazovať aktuálny čas- pokiaľ nieje čas nastavený na displeji bude „0:00“

POZNÁMKA: Hodnota kroku pri nastavovaní času v rôznom rozsahu je nasledujúca (rôzna):

0– 1 minúta	:	5 sekúnd
1– 5 minút	:	10 sekúnd
5–10 minút	:	30 sekúnd
10–30 minút	:	1 minúta
30–95 minút	:	5 minút

TABUĽKA VÝKONU:

Mikrovlnný výkon	100W	200W	300W	400W	500W	600W	700W
Zobrazuje sa	P100	P200	P300	P400	P500	P600	P700

4. GRILOVANIE

- 1) Otočte prepínačom funkcií do polohy „Grill/Combi.“ pre grilovanie. Na displeji sa rozsvieti „G“.
- 2) Stlačte „Start/+30Sec.“ pre potvrdenie voľby.
- 3) Otáčaním ovládača nastavení nastavte dobu varenia. Čas môže byť v rozsahu 0:05 - 95:00.
- 4) Stlačte „Start/+30Sec.“ pre štart varenia. Ozve sa zvukový signál.
- 5) Po ukončení varenia displej bude zobrazovať aktuálny čas. Pokiaľ nie je čas nastavený na displeji bude „0:00“

Poznámka: Až uplynie polovica doby grilovania, rúra by sa mala zastaviť a dvakrát sa ozve zvukový signál – toto je normálne. Môžete stlačiť „Start/+30Sec.“ pre pokračovanie. Ale pre lepší výsledok z grilovania by ste mali jedlo obrátiť, zavrieť dverka a stlačiť „Start/+30Sec.“ pre pokračovanie prípravy. Pokiaľ sa nič nedeje po dobu 1 minúty, rúra bude fungovať podľa nastavenia a zvukový signál zaznie jedenkrát.

5. KOMBINOVANÉ VARENIE

- 1) Otočte prepínačom funkcií do polohy „Grill/Combi.“ pre grilovanie. Na displeji sa rozsvieti „G“.
- 2) Otáčaním ovládača nastavení vyberte druh kombinovaného varenia. Na displeji sa bude zobrazovať „C-1“ alebo „C-2“.
- 3) Stlačte „Start/+30Sec.“ pre potvrdenie voľby.
- 4) Otáčaním ovládača nastavení nastavte dobu varenia. Čas môže byť v rozsahu 0:05 - 95:00.
- 5) Stlačte „Start/+30Sec.“ pre štart varenia. Ozve sa zvukový signál.
- 6) Po ukončení varenia displej bude zobrazovať aktuálny čas. Pokiaľ nie je čas nastavený na displeji bude „0:00“

Funkcia	Zobrazuje sa	Mikrovlnný výkon	Výkon grilu
Combi.1	C-1	55 %	45 %
Combi.2	C2	36 %	64 %

6. ROZMRAZOVANIE PODĽA HMOTNOSTI

- 1) Pri nastavení prepínača funkcií „Weight Defrost“ sa na displeji zobrazí „dEF1“.
- 2) Otáčaním ovládača nastavenia vyberte hmotnosť potravín v rozsahu 100 až 2000 g
- 3) Stlačte tlačidlo „Start/+30Sec.“ pre spustenie rozmrazovania.

Poznámka:

Po uplynutí poloviny času rozmrazovaní zaznie dvakrát zvukový signál pre pripomenutie otočenia potraviny. Pokiaľ nič neprevediete, rozmrazovanie bude pokračovať ďalej.

7. ROZMRAZOVANIE PO STANOVENÝ ČAS

- 1) Pri nastavení prepínača funkcií „Time Defrost“ sa na displeji zobrazí „dEF2“.
- 2) Otáčaním ovládača nastavenia vyberte čas v rozsahu 0:05 - 95:00.
- 3) Stlačte tlačidlo „Start/+30Sec.“ pre spustenie rozmrazovania. Výkon pri rozmrazovaní je 200 W a nie je možné ho zmeniť.

8. NASTAVOVANIE MIKROVLNNÉHO VÝKONU

- 1) V priebehu mikrovlnného varenia môžete meniť výkon v rozsahu 100W až 700W.
- 2) V priebehu rýchleho varenia tiež môžete meniť výkon v rovnakom rozsahu otáčaním prepínače funkcií.

- 3) Výkon nemožno meniť pri funkciách rozmrazovania podľa hmotnosti „Weight Defrost“, rozmrazovanie po stanovený čas „Time Defrost“, pri kombinovanom varení a pri automatickom varení „Auto Menu“.

9. RÝCHLE VARENIE

- 1) Po nastavení výkonu v rozsahu 100W až 700W prepínačom funkcií stlačte tlačidlo „**Start/+30Sec.**“ pre spustenie varenia po dobu 30 sekúnd s aktuálne nastaveným výkonom. Pri každom ďalšom stlačení tlačidla „**Start/+30Sec.**“ sa doba varenia predĺži o 30 sekúnd.
- 2) Po nastavení výkonu v rozsahu 100W až 700W prepínačom funkcií nastavte otáčaním ovládača nastavenia čas varenia a stlačte tlačidlo „**Start/+30Sec.**“ pre spustenie varenia. Čas môžete predĺžiť o 30 sekúnd pri každom ďalšom stlačení tlačidla „**Start/+30Sec.**“.
- 3) Pokiaľ je prepínač funkcií v polohách „**Auto Menu**“, „**Weight Defrost**“, „**Time Defrost**“, „**Grill/Combi.**“ alebo „**Clock**“ stlačením tlačidla „**Start/+30Sec.**“ sa nespustí rýchle varenie.
- 4) Čas môže byť predĺžený o 30 sekúnd pri nastavení v režime „**Time Defrost**“.

V režime „**Auto Menu**“ a „**Weight Defrost**“ stlačením tlačidla „**Start/+30Sec.**“ nie je možné predĺžiť čas varenia o 30 sekúnd.

10. AUTOMATICKÉ VARENIE

- 1) Prepínačom funkcií otočte na pozíciu „**Auto Menu**“, na displeji bude blikať „A-1“
- 2) Ovládačom nastavenia nastavte vhodnú voľbu pre varenie, Displej bude zobrazovať „A-1“, „A-2“..... „A -8“. Tomu odpovedá príslušný druh potraviny podľa Ponuky pre automatické varenie: „Pizza“, „Kura“, „Mäso“, „Zelenina“, „Ryby“, „Cestoviny“, „Polievka“, „Kašovitý pokrm“.
- 3) Stlačte „**Start/+30Sec.**“ pre potvrdenie voľby.
- 4) Otáčaním ovládača nastavenia vyberte hmotnosť potravín.
- 5) Stlačte „**Start/+30Sec.**“ pre štart varenia.
- 6) Po ukončení varenia zaznie zvukový signál päťkrát.

11. FUNKCIA DETSKÉHO ZÁMKU

Zamknutie: V neaktívnom stave stlačte na 3 sekundy tlačidlo „**Stop**“. Ozve sa dlhý tón označujúci aktiváciu detského zámku a na displeji sa zobrazí indikátor .

Zrušenie zámku: V uzamknutom stave stlačte na 3 sekundy tlačidlo „**Stop**“. Ozve sa dlhý tón označujúci deaktiváciu detského zámku a indikátor  zhasne.

9. ŠPECIFIKÁCIA

- 1) Pri otáčaní prepínača funkcií zaznie jeden krát zvukový signál.
- 2) Pokiaľ v priebehu varenia otvoríte dvere, stlačte pre pokračovanie „**Start/+30Sec.**“.
- 3) Pokiaľ po nastavení požadovanej voľby nestlačíte do jednej minúty tlačidlo „**Start/+30Sec.**“ bu-de voľba zrušená a zobrazí sa čas.
- 4) Po ukončení varenia zaznie zvukový signál päť krát.

Tabuľka pre automatické varenie:

Ponuka	Hmotnosť	Zobrazuje sa	Výkon
A-1 Pizza	200 g	200	100 %
	400 g	400	
A-2 Zemiaky	1 (cca 230 g)	1	100 %
	2 (cca 460 g)	2	
	3 (cca 690 g)	3	
A-3 Mäso	250 g	250	100 %
	350 g	350	
	450 g	450	
A-4 Zelenina	200 g	200	100 %
	300 g	300	
	400 g	400	
A-5 Ryby	250 g	250	80 %
	350 g	350	
	450 g	450	
A-6 Cestoviny	50 g (so studenou vodou 450 g)	50	80 %
	100 g (so studenou vodou 800 g)	100	
A-7 Polievka	200 ml	200	100 %
	400 ml	400	
A-8 Kašovité potraviny	550 g	550	100 % / 50 %
	1100 g	1100	

ČISTENIE

Uistite sa, že ste rúru odpojili od zdroja napájania.

1. Vyčistite po použití vnútrajšok rúry ľahko navlhčenou utierkou.
2. Umyte príslušenstvo obvyklým spôsobom v mydlovej vode.
3. Rám dvierok, izoláciu a susedné časti musia byť, ak sú znečistené, opatrne očistené vlhkou utierkou.

ODSTRAŇOVANIE PROBLÉMOV

Normálne	
Mikrovlnná rúra ruší príjem televízneho signálu.	Príjem rozhlasového a TV signálu môže byť pri prevádzke mikrovlnnej rúry rušen. Je to obdobné rušenie malých elektrických zariadení ako mixéru, vysávača alebo fénu. Je to normálne.
Slabé svetlo rúry.	Pri mikrovlnnom varení s nízkym výkonom sa môže svetlo zoslabiť. Je to normálne.
Na dverách sa akumuluje para, z ventilačných otvorov vychádza horúci vzduch.	Pri varení sa môže z jedla uvoľňovať para. Väčšina je odvedená ventilačnými otvormi. Niektorá sa však môže akumulovať na chladnejšom mieste akým sú napr. dvierka rúry. Je to normálne.
Rúra bola omylom spustená bez jedla vnútri.	Rúra sa nepoškodí, pokiaľ beží prázdna iba chvíľu. I tak by ste sa omu mali vyhnúť.

Problém	Možná príčina	Odstránenie
Rúru nie je možné zapnúť	(1) Napájací kábel nie je pevne zapojený.	Odpojte ho. Po 10 sekundách ho opäť zapojte.
	(2) Vypadla poistka alebo sa vypol istič prúdu.	Nahradte poistku alebo zapnite istič prúdu.
	(3) Problémy so zásuvkou.	Vyskúšajte zásuvku s inými elektrickými zariadeniami.
Rúra nehreje.	(4) Dvierka nie sú poriadne zavreté.	Zavrite dvierka.
Sklenený tanier vydáva pri prevádzke rúry hluk.	(5) Špinavé valčeky ložísk na spodnej časti rúry.	Obráťte sa na kapitolu "Čistenie" pre očistenie špinavých častí.

TECHNICKÁ SPECIFIKÁCIA

- Mikrovlnná rúra
- Digitálne ovládanie (Easy Tronic)
- Gril
- 2 kombinované programy (mikrovlny a gril)
- 7 stupňov výkonu
- 8 automatických programov
- Funkcia rozmrazovanie
- Časovač 95 min, detská poistka, 24 h. hodiny
- Kapacita rúry 17 litrov
- Mikrovlnný výkon 700 W
- Výkon grilu 1000 W
- Otočný tanier 255 mm
- Príkon: 1050 W
- Hlučnosť: deklarovaná hodnota emisie hluku tohoto spotrebiča je < 60 dB(A), čo predstavuje hladinu A akustického výkonu vzhľadom na referenčný akustický výkon 1 pW.
- Napätie: 230 V ~ 50 Hz
- Rozmery (š x v x h): 44 x 25,8 x 34,1 cm
- Hmotnosť: 10,5 kg

Spotreba elektrickej energie v pohotovostnom režime je < 1,00 W.

Výrobca si vyhrazuje právo na zmenu technickej špecifikácie výrobu.



VAROVANIE: NEVYSTAVUJTE SPOTREBIČ DAŽĎU ALEBO VLHKOSTI, ABY STE PREDIŠLI VZNIKU POŽIARU ALEBO ÚRAZU ELEKTRICKÝM PRÚDOM. PRED OPRAVOU ALEBO VŽDY, KEĎ SPOTREBIČ NEPOUŽÍVATE, VYPNITE HO ZO ZÁSUVKY V PRÍSTROJI NIESÚ ŽIADNE ČASTI OPRAVITEĽNÉ SPOTREBITEĽOM. VŽDY SA OBRACAJTE NA KVALIFIKOVANÝ AUTORIZOVANÝ SERVIS. SPOTREBIČ JE POD NEBEZPEČNÝM NAPÄTÍM.

Informácie o ochrane životného prostredia

Urobili sme to najlepšie pre zníženie množstva obalov a zaistili sme ich jednoduché rozdelenie na 3 materiály: lepenka, papierová drť a rozťahnutý polyetylén. Tento prístroj obsahuje materiály, ktoré môžu byť po demontáži špecializovanou spoločnosťou recyklované. Dodržujte prosím miestne nariadenia týkajúce sa nakladania s baliacimi materiálmi, vybitými batériami a starým zariadením.

Likvidácia starého elektrozariadenia a použitých batérií a akumulátorov

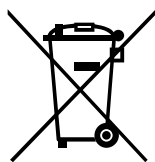

Tento symbol na výrobku, jeho príslušenstve alebo na jeho obale označuje, že s výrobkom nesmie byť nakladané ako s domácim odpadom. Po skončení životnosti odovzdajte prosím výrobok alebo batériu (ak je priložená) v príslušnom mieste spätného odberu, kde bude vykonaná recyklácia tohto elektrozariadenia a batérií. V Európskej únii a v ostatných európskych krajinách existujú miesta spätného odberu odslúženého elektrozariadenia. Tým, že zaistíte správnu likvidáciu výrobku, môžete predísť možným negatívnym následkom pre životné

prostredie a ľudské zdravie, ktoré sa môže v opačnom prípade prejaviť ako dôsledok nesprávnej manipulácie s týmto výrobkom alebo batériou, alebo akumulátorom. Recyklácia materiálov prispieva k ochrane prírodných zdrojov. Z tohto dôvodu prosím nevyhadzujte odslúžené elektrozariadenie a batérie / akumulátory do domového odpadu.

Informácie o tom, kde je možné odslúžené elektrozariadenie zadarmo odložiť, získate u vášho predajcu, na obecnom úrade alebo na webe www.envidom.sk. Informácie o tom, kde môžete bezplatne odovzdať použité batérie alebo akumulátory, získate aj u vášho predajcu, na obecnom úrade a na webe www.sewa.sk.

Dovozca zariadenia je registrovaný u kolektívneho systému ENVIDOM (pre recykláciu elektrozariadení) au kolektívneho systému SEWA, a.s. (pre recykláciu batérií a akumulátorov).

Výrobca: HP Tronic Zlín, spol. s r.o., Prštné-Kútiky, Zlín

Výhradný dovozca: ETA - Slovakia, spol s r.o., Stará Vajnorská 8, 831 04, Bratislava 3

Szanowny kliencie, dziękujemy Ci za zakup naszego produktu. Przed wprowadzeniem tego urządzenia do eksploatacji bardzo uważnie przeczytaj Instrukcję obsługi i wraz z kartą gwarancyjną, paragonem fiskalnym (asygnatą) i według możliwości także z opakowaniem i wewnętrzną zawartością opakowania dobrze schowaj.

OGÓLNE INSTRUKCJE BEZPIECZEŃSTWA

- Produkt przeznaczony jest do stosowania w gospodarstwach domowych i podobnych miejscach (sklepy, biura i podobne miejsca pracy, hotele, motele i inne środowiska mieszkalne, w firmach świadczących usługi noclegowe ze śniadaniem)! Nie jest przeznaczone do użytku komercyjnego!
- Z urządzenia mogą korzystać dzieci powyżej 8 roku życia, oraz osoby z ograniczonymi zdolnościami fizycznymi, sensorycznymi lub umysłowymi, a także nieposiadające wiedzy lub doświadczenia w użytkowaniu tego typu urządzeń pod warunkiem, że będą one nadzorowane lub zostaną poinstruowane na temat bezpiecznego korzystania z tego urządzenia oraz zagrożeń wiążących się z jego używaniem. Bawienie się urządzeniem jest zabronione dzieciom. Czyszczenie i konserwacja bez nadzoru dorosłych jest dzieciom zabroniona.
- Przed wymianą wyposażenia lub dostępnych części, które ruszają się podczas pracy, przed montażem i demontażem, przed czyszczeniem lub konserwacją należy wyłączyć urządzenie i odłączyć je od sieci elektrycznej poprzez wyciągnięcie wtyczki przewodu zasilającego z gniazdka elektrycznego!
- Nie należy pozostawiać bez nadzoru żelazka podłączonego do sieci elektrycznej!
- Jeżeli kabel zasilający urządzenia jest uszkodzony, musi być wymieniony przez producenta, przez technika serwisowego lub osobę kwalifikowaną, aby nie dopuścić tak do powstania niebezpiecznej sytuacji.
- Nigdy nie używaj urządzenia, jeśli jest uszkodzony przewód, wtyczka lub urządzenie nie działa prawidłowo, upadło na ziemię i posiada widoczne oznaki uszkodzenia, posiada widoczne oznaki uszkodzenia lub jest nieszczelne. W takich przypadkach, zanieś urządzenie do autoryzowanego serwisu celem sprawdzenia funkcji bezpieczeństwa i prawidłowego działania.
- Minimalna wysokość wolnego miejsca potrzebnego powyżej górnej powierzchni mikrofalówki wynosi 300 mm.
- Używaj tylko pojemników, które są przeznaczone do zastosowania w kuchenkach mikrofalowych.
- Podczas podgrzewania żywności w plastikowych pojemnikach lub torbach papierowych, należy od czasu do czasu kontrolować kuchenkę mikrofalową, aby nie dopuścić do powstania pożaru.
- Jajek w skorupkach i całych jajek na twardo nie wolno podgrzewać w kuchenkach mikrofalowych, ponieważ mogą one eksplodować nawet po ogrzaniu mikrofalowym.
- Kuchenkę należy prawidłowo czyścić i usuwać wszelkie resztki pożywienia.

- Kuchenka mikrofalowa przeznaczona jest do podgrzewania żywności i napojów. Suszenie żywności lub odzieży, ogrzewanie poduszek ogrzewających, kapci, myjek, mokrych ubrań i podobnych rzeczy może prowadzić do zranienia lub pożaru.
- Jeśli pojawi się dym, należy wyłączyć urządzenie, wyjąć wtyczkę z gniazdka i nie otwierać drzwi kuchenki, aby zapobiec rozprzestrzenianiu się ewentualnego ognia.
- Podczas ogrzewania mikrofalowego napojów może nastąpić wrzenie z opóźnieniem, z tym trzeba się liczyć trzymając pojemnik.
- Zawartość butelek do karmienia i żywności dla niemowląt należy wymieszać lub wstrząsnąć butelką. Temperatura musi być sprawdzana przed każdym podaniem jedzenia, aby nie dopuścić do oparzenia.
- Nieutrzymywanie kuchenki mikrofalowej w czystości może prowadzić do uszkodzenia jej powierzchni, które mogłyby negatywnie wpłynąć na trwałość urządzenia i powodować powstanie niebezpiecznych sytuacji.
- Płyny i inne produkty nie mogą być podgrzewane w szczelnie zamkniętych pojemnikach, ponieważ mogą eksplodować.
- Podczas pracy urządzenia należy zapobiegać, aby zwierzęta i owady nie miały dostępu do urządzenia.
- Urządzenie chronić przed ciepłem, bezpośrednim promieniowaniem słonecznym, wilgocią (w żadnym wypadku nie zanurzać urządzenia do cieczy) i kontaktem z ostrymi krawędziami. Nie używać urządzenia w wypadku, że mają Państwo wilgotne ręce. Jeżeli dojdzie do zwilżenia lub namoczenia urządzenia, natychmiast wyciągnąć wtyczkę z gniazdka. Strzec się przed kontaktem z wodą.
- Wyłączyć urządzenie i zawsze wyciągnąć wtyczkę z gniazdka (ciągnąć tylko wtyczkę, nigdy nie za kabel), jeżeli nie będą Państwo używać urządzenia, jeżeli będą Państwo chcieli zamontować wyposażenie, wyczyścić urządzenie lub w wypadku awarii.
- Urządzenie nie może być eksploatowane bez nadzoru. Jeżeli muszą Państwo opuścić miejsce pracy, zawsze wyłączyć urządzenie, ewentualnie wyciągnąć wtyczkę z gniazdka (zawsze ciągnąć wtyczkę, nigdy nie za kabel).
- Aby ochronić dzieci przed ryzykiem połączonym z urządzeniami elektrycznymi, dopilnować, aby kabel nie wisiał na dół i dzieci nie dosięgły na urządzenie.
- Regularnie kontrolować urządzenie i kabel doprowadzający z punktu widzenia uszkodzenia. Jeżeli urządzenie wykazuje usterki, nie wprowadzać do eksploatacji.
- W wypadku nie zadziałania lub niewłaściwej czynności, wyłączyć urządzenie i nie próbować go naprawiać własnymi siłami. Zwrócić się do autoryzowanego serwisu i zażądać oryginalne części zamienne. Nie dotrzymanie wyżej wymienionych wskazówek może mieć wpływ na bezpieczeństwo urządzenia odbiorczego.
- Używać tylko oryginalne wyposażenie.
- Prosimy, aby Państwo respektowali następujący rozdział „Specjalne instrukcje bezpieczeństwa dla tego urządzenia“.

SPECJALNE INSTRUKCJE BEZPIECZEŃSTWA DLA TEGO URZĄDZENIA

Środki ostrożności pozwalające uniknąć narażenia na nadmierne działanie energii mikrofalowej

- a) Bez względu na okoliczności nie wolno próbować włączać kuchni z otwartymi drzwiczkami. Mogłoby dojść do szkodliwego narażenia własnej osoby na działanie energii mikrofalowej. Nie wolno uszkodzić i manipulować przy zatraskach drzwiczek
- b) Nie wolno wkładać żadnych przedmiotów między drzwi kuchni a ścianę przednią, nie dopuszczać do gromadzenia się resztek żywności (brudu) lub środków czyszczących na powierzchniach uszczelniających.

- c) **UWAGA: Nie włączać kuchenki mikrofalowej, gdy drzwiczki kuchenki są uszkodzone do czasu aż zostanie naprawiona przez wykwalifikowanego specjalistę posiadającego autoryzację producenta kuchni mikrofalowych.**

WAŻNE ŚRODKI BEZPIECZEŃSTWA

OSTRZEŻENIE: Aby obniżyć niebezpieczeństwo powstania pożaru, porażenia prądem elektrycznym, zranienia osób lub wystawienia na zbyt silne promieniowanie energii mikrofalowej, w trakcie używania urządzenia proszę przestrzegać podstawowych środków bezpieczeństwa, włącznie z poniższymi Ostrzeżeniami.

OSTRZEŻENIE:

- 1) Płyny i pozostałe pokarmy nie można podgrzewać w zamkniętych pojemnikach (naczyniach), ponieważ mają skłonność do eksplozji w skutek nadciśnienia.
- 2) Obudowę chroniącą przed napromieniowaniem mikrofalowym może zdejmować wyłącznie osoba posiadająca odpowiednie kwalifikacje. Dla pozostałych osób ta czynność stanowi niebezpieczeństwo.
- 3) Dzieci mogą używać kuchenkę mikrofalową wyłącznie pod warunkiem, że były im udzielone wystarczające wskazówki i dziecko jest w stanie używać kuchenkę mikrofalową w sposób bezpieczny i rozumie niebezpieczeństwom wynikającym z niewłaściwego użycia.
- 4) Podgrzewanie mikrofalowe napojów może zakończyć się opóźnionym zagotowaniem erupcyjnym, dlatego proszę być ostrożnym przy manipulacji z naczyniem.
- 5) Proszę używać wyłącznie naczynia kuchenne odpowiednie do zastosowania w kuchenkach mikrofalowych.
- 6) Omawianą kuchenką mikrofalową należy regularnie czyścić i usuwać jakiegokolwiek resztki pokarmu.
- 7) Proszę przeczytać specyficzne ŚRODKI OSTROŻNOŚCI POZWALAJĄCE UNIKNĄĆ NARAŻENIE NA NADMIERNE DZIAŁANIE ENERGII MIKROFALOWEJ.
- 8) W razie podgrzewania pokarmu w pojemnikach plastikowych lub papierowych, proszę sprawdzać kuchenkę pod kątem możliwości zapalenia.
- 9) W razie zaobserwowania dymu, urządzenie należy wyłączyć lub odłączyć od sieci elektrycznej i drzwiczki pozostawić zamknięte w celu zaduszenia ewentualnych płomieni.
- 10) Pokarm nie wolno przegotowywać.
- 11) Obszar wewnątrz kuchenki nie używać do przechowywania rzeczy. Przedmioty zapalne nie wolno przechowywać w kuchence (np. chleb, krakersy, itp.).
- 12) Przed włożeniem do kuchenki należy usunąć druciane sznurki i uchwyty metalowe z papierowych lub plastikowych pojemników/woreczków.
- 13) Instalację i umieszczenie kuchenki wykonać wyłącznie zgodnie z instrukcjami.
- 14) Omawiany urządzenie należy używać wyłącznie do celu w jakim było skonstruowane i tak jak opisano w instrukcji.
- 15) W urządzeniu nie wolno używać chemikalia korozyjne lub pary. Omawiana kuchenka mikrofalowa jest specjalnie skonstruowana do podgrzewania. Nie jest skonstruowana do użycia przemysłowego lub laboratoryjnego.
- 16) Zawartość butelek do karmienia dzieci i naczyń z pokarmem dla dzieci musi być rozmieszana lub wstrząśnięta i temperatura pokarmu sprawdzona przed jedzeniem w celu uniknięcia oparzeń.
- 17) Nie utrzymanie kuchenki w czystym stanie może doprowadzić do uszkodzenia powierzchni, które może mieć negatywny wpływ na żywotność urządzenia i ewentualnie doprowadzić do niebezpiecznej sytuacji.
- 18) Kuchenkę mikrofalową nie wolno używać w pobliżu wody, w wilgotnej piwnicy ani w pobliżu basenu.
- 19) Temperatura przystępnych powierzchni może być wysoka podczas eksploatacji urządzenia. Przewód zasilający należy utrzymywać z dala od nagrzanej powierzchni i nie wolno zakrywać żadne otwory wentylacyjne na kuchence mikrofalowej.
- 20) Przewód zasilający nie może zwisać przez kant stołu lub pulpitu

W celu obniżenia ryzyka poranienia osób

Niebezpieczeństwo porażenia prądem elektrycznym

Dotknięcie się niektórych wewnętrznych części może spowodować poważne obrażenia ciała lub śmierć. Nie wolno demontować tego urządzenia.

OSTRZEŻENIE

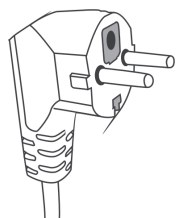

Przyłącze z dwoma wtykami i gniazdkiem ochronnym

Niewłaściwe zastosowanie uziemienia może spowodować porażenie prądem elektrycznym. Urządzenie nie wolno podłączać do gniazdka aż do momentu, gdy będzie właściwie zainstalowane i uziemione. Omawiana kuchenka mikrofalowa musi być uziemiona. W razie zwarcia elektrycznego, uziemienie obniża ryzyko porażenia prądem elektrycznym za pośrednictwem drutu, po którym może odciec prąd elektryczny. Omawiane urządzenie posiada kabel z ochronnym przewodem podłączonym do wtyku ochronnego. Wtyczka musi być podłączona do gniazdka, które jest właściwie zainstalowane i uziemione.

W razie niezrozumienia instrukcji dotyczących uziemienia lub w przypadku wątpliwości, czy urządzenie jest właściwie uziemione, proszę zwrócić się do elektrotechnika lub konserwatora, który posiada odpowiednie kwalifikacje w tym kierunku.

Jeżeli jest niezbędne użycie przedłużacza, proszę użyć trzyżyłowy przedłużacz z przewodem ochronnym. Urządzenie podłączamy do gniazdka z dwoma otworami z wtykiem ochronnym.

- 1) Krótki przewód zasilający jest dostarczany z tego względu, aby zapobiec ryzyku zaplątania się lub potknięcia o dłuższy kabel.
- 2) W przypadku używania zestawu z długim kablem przewodowym lub przedłużacza:
 - Przekrój kabla przewodowego lub przedłużacza musi być zgodny z elektrycznym poborem mocy urządzenia.
 - Przedłużacz musi być trzyżyłowy z gniazdkiem ochronnym.
 - Kabel musi być prowadzony tak, aby nie zwisał przez pulpit lub kant stołu, gdzie dzieci mogłyby pociągnąć za niego lub ktoś mógłby się potknąć o niego.

OSTRZEŻENIE

Niebezpieczeństwo osobistego urazu

Jakiegokolwiek naprawy lub czynności konserwacyjne, gdzie występuje konieczność usunięcia obudowy ochronnej kuchenki mikrofalowej, która daje ochronę przed wystawieniem się na niepożądane działania energii mikrofalowej, może wykonywać wyłącznie osoba do tego upoważniona - dla wszystkich pozostałych osób wykonywanie tych czynności jest niebezpieczne.

NACZYNIA KUCHENNE

Patrz instrukcje w rozdziale „Materiały, których użycie jest dopuszczalne w kuchence mikrofalowej lub które nie wolno użyć w kuchence mikrofalowej”. Używanie w kuchence mikrofalowej niektórych naczyń kuchennych niemetalowych jest niebezpieczne.

Jeżeli mają Państwo wątpliwości, naczynie można wypróbować w następujący sposób.

Test kuchynského náradia:

- 1) Naczynie Microwave-safe (bezpieczne do użycia w kuchence mikrofalowej) napęlnić 1 kubkiem zimnej wody (250 ml) i włożyć je do mikrofalówki wraz z testowanym naczyniem kuchennym.
- 2) Włączyć kuchenkę na maksymalną moc przez 1 minutę.
- 3) Ostrożnie dotknąć testowane naczynie kuchenne. Jeżeli puste naczynie kuchenne jest ciepłe, nie wolno używać go do gotowania w kuchence mikrofalowej.
- 4) Nie przekraczać czasu 1 minuty gotowania.
- 5) Naczynie wyjąć z kuchenki mikrofalowej.

WAŻNE:

Ten test i następujące instrukcje odnoszą się do naczyń stosowanych przy gotowaniu mikrofalowym! Podczas grillowania można skorzystać z naczyń nadających się do pieczenia i gotowania w konwencjonalnym piekarniku. Nie można używać naczyń, które nie są odporne na wysokie temperatury (np. z tworzyw sztucznych, papieru, drewna...)

UWAGA

Podczas gotowania kombinowanego chodzi o kombinację gotowania mikrofalowego i grillowania. W tym przypadku, a e mozeszillowania mozesznia w niezbędne jest spełnienie dwóch kryteriów przy wyborze odpowiedniego naczynia, tzn., że użyte naczynia muszą spełniać kryteria gotowania w kuchence mikrofalowej, a także muszą być odporne na wysokie temperatury przy grillowaniu (np. naczynia szklane i porcelanowe do pieczenia).

Materiały, które są dopuszczalne do życia w kuchence mikrofalowej

NACZYNIENIE KUCHENNE	UWAGI
Folia aluminiowa	Może być stosowana w małych ilościach na przykrycie. Małe gładkie kawałki mogą być stosowane do przykrycia cienkich części mięsa lub drobiu w celu zabezpieczenia niektórych fragmentów przed przypaleniem. Jeśli folia znajduje się zbyt blisko ścianek kuchni, mogą wystąpić iskrzenia. Folia powinna być w odległości co najmniej 2,5 cm od ściany kuchenki.
Naczynia stołowe	Wyłącznie naczynia Microwave-safe (bezpieczne do stosowania w kuchenkach mikrofalowych). Proszę kierować się wg instrukcji producenta naczyń stołowych. Nie wolno stosować pęknięte lub ubite naczynia.
Garnki szklane	Wyłącznie naczynia Microwave-safe (bezpieczne do stosowania w kuchenkach mikrofalowych). Proszę kierować się wg instrukcji producenta naczyń stołowych. Nie wolno stosować pęknięte lub ubite naczynia.
Naczynia szklane	Wyłącznie naczynia szklane termoodporne. Należy upewnić się, że nie posiadają żelazne części. Nie wolno stosować pęknięte lub ubite naczynia.
Torebki do pieczenia	Proszę kierować się instrukcjami producenta. Nie zamykać sznurkiem drucianym. Proszę je poprzekłuwać, aby para mogła się ulatniać.
Papierowe talerzyki i kubki	Stosować tylko do krótkiego gotowania/podgrzewania. Podczas gotowania nie wolno pozostawić kuchenkę bez nadzoru.
Papierowe ręczniczki	Stosować do przykrycia pokarmu w celu podgrzewania i wchłaniania tłuszczu. Bez nadzoru stosować wyłącznie do krótkookresowego gotowania.

NACZYNNIE KUCHENNE	UWAGI
Papier pergaminowy	Stosować do zapobieżenia rozpryskiwania potrawy lub jako opakowanie do naparzania żywności.
Tworzywa sztuczne	Wyłącznie tworzywo sztuczne Microwave-safe (bezpieczne do stosowania w kuchenkach mikrofalowych). Proszę kierować się instrukcjami producenta. Tworzywo sztuczne powinno być oznakowane „Microwave-safe” (bezpieczne do stosowania w kuchenkach mikrofalowych). Niektóre rodzaje tworzyw mogą ulec odkształceniu, gdy pokarm będzie ciepły. „Torebki do mrożonek” i hermetycznie zamknięte torebki powinny być przepiękowane lub wentylowane zgodnie z instrukcjami podanymi na opakowaniu.
Plastikowe opakowania	Wyłącznie Microwave-safe (bezpieczne do stosowania w kuchenkach mikrofalowych). Stosować do utrzymania poziomu wilgotności w żywności. Uważać, aby opakowanie plastikowe nie dotykało się pokarmu.
Termometry	Wyłącznie Microwave-safe (bezpieczne do stosowania w kuchenkach mikrofalowych). (Termometry przeznaczone do określenia temperatury mięsa i słodyczy).
Papier woskowy	Stosować do utrzymania poziomu wilgotności w żywności lub zapobieżenia rozpryskiwania potrawy.

Materiały, których użycie w kuchence jest niedopuszczalne

NACZYNNIE KUCHENNE	UWAGI
Taca aluminiowa	Może dojść do iskrzenia i wylądowań elektrycznych. Pokarm przenieść do naczynia Microwave-safe (bezpieczne do stosowania w kuchenkach mikrofalowych).
Pudełko z uchwytem metalowym	Może dojść do iskrzenia i wylądowań elektrycznych. Pokarm przenieść do naczynia Microwave-safe (bezpieczne do stosowania w kuchenkach mikrofalowych).
Naczynia kuchenne metalowe lub z częściami metalowymi	Żelazo zabrania dostępu energii mikrofalowej do pokarmu. Metal może spowodować palenie się łuku elektrycznego.
Sznureczki druciane	Mogą spowodować iskrzenie i wylądowanie elektryczne oraz pożar w kuchence mikrofalowej.
Woreczki papierowe	Mogą spowodować pożar w kuchence mikrofalowej.
Pianka plastikowa	Plastikowa pianka może się roztopić lub skazić płyn wewnątrz, jeżeli jest wystawiona na działanie zbyt wysokiej temperatury.
Drewno	Stosując drewno w kuchence mikrofalowej powodujemy jego wysychanie i może się rozszczepić lub pęknąć.

OPIS ELEMENTÓW STEROWANIA

Wyjąć z opakowań kuchenkę i wszystkie akcesoria. W skład zestawu wchodzi:

Talerz obrotowy szklany	1
Pierścień obrotowy	1
Instrukcja obsługi	1
Akcesoria grilla	1

- A Panel sterowania
- B Trzpień obrotowy
- C Pierścień obrotowy
- D Talerz obrotowy
- E Szyba
- F Drzwiczki

G System bezpieczeństwa. Wyłącza pracę urządzenia, gdy zostanie ono otwarte w trakcie gotowania.

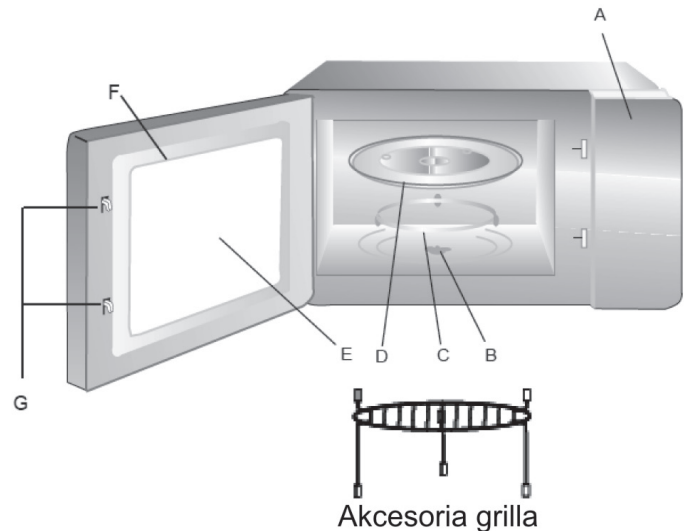

INSTALACJA TALERZA

- a) Otworzyć drzwiczki i umieścić wózek w prowadnicach na dnie talerza. Ułożyć talerz szklany tak, aby środek talerza był osadzony na wale na dnie kuchenki mikrofalowej.
- b) Talerz nigdy nie wolno obracać do góry nogami. Talerz szklany nie może być ograniczany w ruchu.
- c) Podczas gotowania musi być użyty talerz szklany wraz z wózkiem talerza.
- d) Wszystkie pokarmy i naczynia z pokarmem przeznaczone do gotowania, muszą być umieszczone na szklanym talerzu.
- e) Jeżeli szklana taca lub wózek talerza pęknie bądź rozbije się, proszę zwrócić się do najbliższego autoryzowanego przedstawiciela handlowego.



INSTRUKCJA UŻYCI

Instalacja

Kuchenkę mikrofalową wyjąć z pudła i rozpakować. Wyjąć materiał opakunkowy z wnętrza kuchenki mikrofalowej. Proszę wizualnie sprawdzić, czy kuchenka mikrofalowa gdzieś nie jest wgnieciona lub czy nie ma uszkodzone drzwiczki. Kuchenkę nie wolno instalować, jeżeli jest uszkodzona.

Obudowa:

Całą folię ochronną usunąć z powierzchni obudowy kuchenki mikrofalowej. Nie usuwać jasno brązowej ochrony Mica, która jest przymocowana do otworu kuchenki w celu ochrony magnetronu.

- 1) Proszę wybrać poziomą powierzchnię, gdzie jest wystarczająco dużo miejsca dla doprowadzenia i odprowadzenia powietrza.
- 2) **Minimalna odległość między kuchenką a sąsiadującymi ścianami wynosi 20 cm. Jedna strona musi być wolna.**

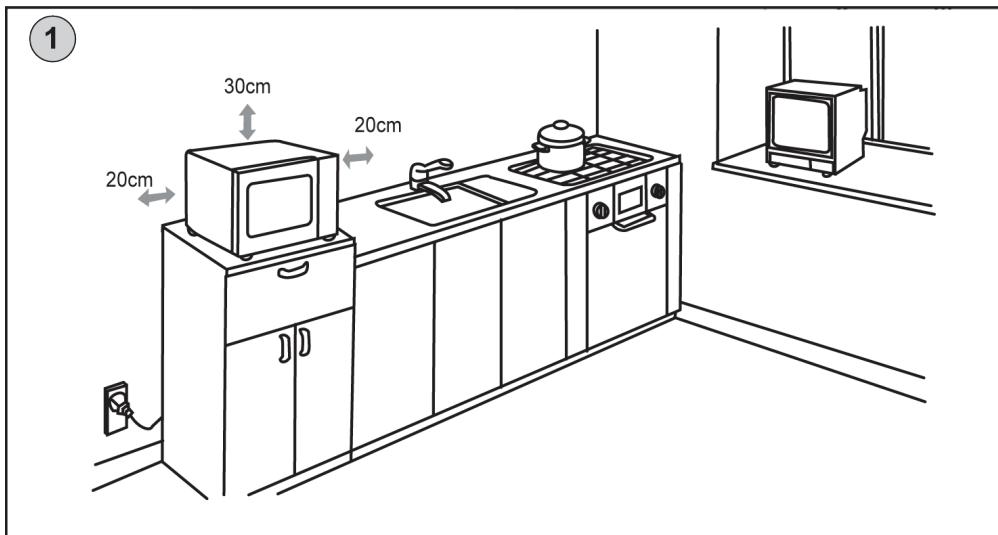

- 3) - Nad kuchenką musi być co najmniej 30 cm wolnej przestrzeni.
 - Nóżki, znajdujące się ze spodu kuchenki, nie wolno usuwać.
 - Zablockowanie doprowadzenia i odprowadzenia powietrza może skutkować uszkodzeni em kuchenki.
 - Kuchenkę należy umieścić jak najdalej od odbiorników radiowych i telewizyjnych.
- 4) Odbiór sygnału radiowego i telewizyjnego może być zakłócany w trakcie eksploatacji mikrofalówki.
- 5) Kuchenkę mikrofalową należy podłączyć do standardowego gniazdka domowego. Proszę upewnić się, że napięcie i częstotliwość w gniazdku elektrycznym jest takie same jak napięcie i częstotliwość na etykiecie urządzenia.

Uwaga: Kuchenkę nie wolno instalować na górny panel płyty kuchennej ani na inne urządzenie emitujące ciepło. Jeżeli kuchenka jest zainstalowana w pobliżu lub bezpośrednio na źródle ciepła, może dojść do jej uszkodzenia i nie podlega to gwarancji.



OSTRZEŻENIA: GORĄCE POWIERZCHNIA

STEROWANIE

Sterowanie

Kuchenka mikrofalowa wykorzystuje nowoczesne elementy sterujące, pozwalające na ustawienie parametrów gotowania najlepiej dopasowanych do potrzeb użytkownika.

Informacje o przełącznikach

Na panelu kuchenki znajdują się dwa przełączniki. Aby informacja w instrukcji była całkowicie jasna, lewy przełącznik został nazwany przełącznikiem cyfrowym, zaś prawy – przełącznikiem wielofunkcyjnym.

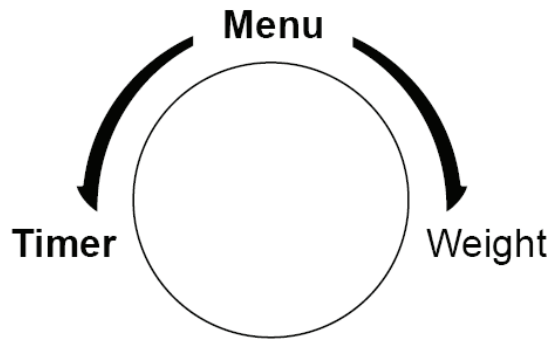

PRZEŁĄCZNIK CYFROWY

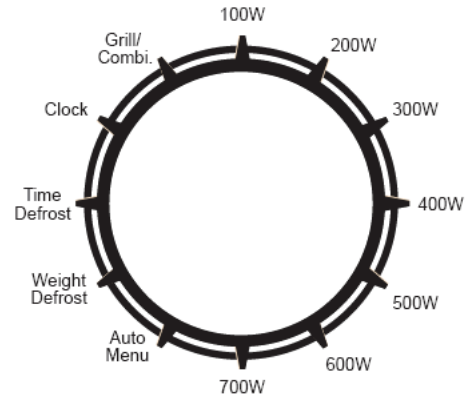

PRZEŁĄCZNIK WIELOFUNKCYJNY

1. DZIAŁANIA W TRYBIE CZUWANIA

W trybie czuwania zegar pokazuje aktualny czas lub „0:00“.

- 1) Po pierwszym podłączeniu do zasilania, urządzenie wchodzi w tryb czuwania;
- 2) Urządzenie wchodzi w tryb czuwania po zakończeniu gotowania;
- 3) Przy ustawianiu zegara nacisnąć „**Start/+30Sec.**“ żeby zatwierdzić ustawienie, urządzenie przejdzie w czas czuwania a na wyświetlaczu LED pokaże się aktualny czas.

2. USTAWIANIE ZEGARA

Po podłączeniu kuchenki mikrofalowej do zasilania, na wyświetlaczu pojawia się wskazanie czasu „0:00“, odzywa się też jednokrotny sygnał dźwiękowy. Urządzenie przechodzi w tryb czuwania.

- 1) Obrócić przełącznik wielofunkcyjny w pozycję „**Clock**“, cyfra godziny zacznie migać;
- 2) Obrócić przełącznik cyfrowy by ustawić godzinę, wybrany czas powinien zawierać się w zakresie 0--23.
- 3) Nacisnąć przycisk „**Start/+30Sec.**“ by zatwierdzić, zaczną migać cyfry minut. Obrócić przełącznik cyfrowy by ustawić minuty, wybrany czas powinien zawierać się w zakresie 0--59.
- 4) Nacisnąć „**Start/+30Sec.**“ by zatwierdzić wprowadzone ustawienie, będzie migać symbol „:“.

UWAGA:

- 1) Jeśli zegar nie zostanie ustawiony, po włączeniu zasilania nie będzie działał.
- 2) Jeśli podczas ustawiania zegara przycisk „**Start/+30Sec.**“ Nie zostanie naciśnięty w celu zatwierdzenia przez 1 minutę, kuchenka automatycznie wróci do poprzednich ustawień.

3. GOTOWANIE MIKROFALOWE

- 1) Obrócić przełącznik wielofunkcyjny do „100W“, „200W“ „700W“. Liczby te odpowiadają mocy mikrofal. Na wyświetlaczu pojawią się odpowiednio komunikaty „P100“, „P200“, „P300“ „P700“.
- 2) Obracać przełącznik cyfrowy by ustawić czas gotowania. Można wybrać czas między 0:05 a 95:00 minut.
- 3) Nacisnąć „**Start/+30Sec.**“ by rozpocząć gotowanie. Rozlegnie się pojedynczy sygnał dźwiękowy.
- 4) Po zakończeniu gotowania na wyświetlaczu pojawi się aktualny czas. Jeśli czas nie został ustawiony pojawi się komunikat „0:00“ .

UWAGA: dokładność ustawień czasu zależy od wybranej długości gotowania i wygląda jak poniżej:

0---1 min	:	5 sekund
1---5 min	:	10 sekund
5---10 min	:	30 sekund
10---30 min	:	1 minuta
30---95 min	:	5 minut

Tabela ustawień mocy mikrofalowej

Ustawiona moc	100 W	200 W	300 W	400 W	500 W	600 W	700 W
Wyświetlany komunikat	P100	P200	P300	P400	P500	P600	P700

4. KORZYSTANIE Z GRILLA

- 1) Obrócić przełącznik wielofunkcyjny to „**Grill/Combi.**“ By wybrać funkcję grilla. Na wyświetlaczu pojawi się komunikat „**G**“.
- 2) Nacisnąć przycisk „**Start/+30Sec.**“ by zatwierdzić wybór funkcji grilla.
- 3) Obrócić przełącznik cyfrowy by ustawić czas. Można wybrać czas między 0:05 a 95:00 minut.
- 4) Nacisnąć „**Start/+30Sec.**“ by rozpocząć gotowanie. Rozlegnie się pojedynczy sygnał dźwiękowy.
- 5) Po zakończeniu gotowania na wyświetlaczu pojawi się aktualny czas. Jeśli czas nie został ustawiony pojawi się komunikat „0:00“ .

UWAGA: Po upływie połowy czasu gotowania, kuchenka zatrzymuje się i rozlega się dwukrotny sygnał dźwiękowy. To prawidłowe działanie. Można wówczas po prostu nacisnąć przycisk „**Start/+30Sec.**“ aby kontynuować gotowanie. Jednakże, w celu osiągnięcia najlepszych rezultatów zalecamy otwarcie drzwiczek, przełożenia grillowanego produktu na drugą stronę, zamknięcie drzwiczek i naciśnięcie „**Start/+30Sec.**“ aby kontynuować grillowanie. Jeśli w tej sytuacji przez 1 minutę nie będzie przez 1 minutę wykonana żadna czynność, kuchenka wróci do gotowania.

5. GOTOWANIE KOMBINOWANE (MIKROFALE + GRILL)

- 1) Obrócić przełącznik wielofunkcyjny to „**Grill/Combi.**“ Na wyświetlaczu pojawi się komunikat „**G**“.
- 2) Obrócić przełącznik cyfrowy by wybrać funkcją combi. Na wyświetlaczu pojawi się „**C-1**“ lub „**C-2**“.
- 3) Nacisnąć przycisk „**Start/+30Sec.**“ by zatwierdzić funkcję combi.
- 4) Obrócić przełącznik cyfrowy by ustawić czas. Można wybrać czas między 0:05 a 95:00 minut.
- 5) Nacisnąć „**Start/+30Sec.**“ by rozpocząć gotowanie. Rozlegnie się pojedynczy sygnał dźwiękowy.
- 6) Po zakończeniu gotowania na wyświetlaczu pojawi się aktualny czas. Jeśli czas nie został ustawiony pojawi się komunikat „0:00“ .

Funkcja	Komunikat na wyświetlaczu	Moc mikrofalowa	Moc grilla
Combi.1	C-1	55 %	45 %
Combi.2	C2	36 %	64 %

6. ROZMRAŻANIE WEDŁUG WAGI

- 1) Po ustawieniu przełącznika wielofunkcyjnego na funkcji „**Weight Defrost**“ pojawi się komunikat „dEF1“;
- 2) Obrócić przełącznik cyfrowy by ustawić masę produktu pomiędzy 100 a 2000 g.
- 3) Nacisnąć „**Start/+30Sec.**“ by rozpocząć rozmrażanie.

UWAGA: po upływie połowy czasu rozlegnie się dwukrotny sygnał dźwiękowy przypominający o przewróceniu lub zamieszaniu produktu. Jeśli nie zostanie wykonana żadna operacja, urządzenie będzie kontynuować pracę.

7. ROZMRAŻANIE Z USTAWIENIEM CZASU

- 1) Po ustawieniu przełącznika wielofunkcyjnego na funkcji „**Time Defrost**” pojawi się komunikat „dEF2”;
- 2) Obrócić przełącznik cyfrowy by wybrać czas rozmrażania z zakresu 0:05-95:00.
- 3) Nacisnąć „**Start/+30Sec.**” by rozpocząć rozmrażanie. Moc rozmrażania P200. Nie można jej zmienić

8. FUNKCJA REGULACJI MOCY KUCHENKI

- 1) W trakcie gotowania można regulować moc kuchenki w zakresie od 100W do 700W.
- 2) Podczas szybkiego gotowania moc kuchenki można regulować obracając przełącznik wielofunkcyjny;
- 3) Podczas rozmrażania z użyciem wagi lub czasu, grillowania, używania funkcji combi i funkcji auto menu nie jest możliwa zmiana mocy kuchenki.

9. SZYBKIE GOTOWANIE

- 1) Po obróceniu przełącznika wielofunkcyjnego i wyborze mocy od 100W do 700W, nacisnąć „**Start/+30Sec.**” jednokrotnie, by rozpocząć gotowanie przez 30 sek. z wybraną mocą. Każde kolejne naciśnięcie przycisku „**Start/+30Sec.**” wydłuża czas gotowania o 30 sekund.
- 2) Kiedy przełącznik wielofunkcyjny wskazuje na 100W, 200W, 300W... 700W, obrócić przełącznik cyfrowy by wybrać czas i nacisnąć „**Start/+30Sec.**” by rozpocząć gotowanie. Czas gotowania można wydłużyć naciekając „**Start/+30Sec.**”.
- 3) Kiedy przełącznik wielofunkcyjny wskazuje na „**Auto Menu**”, „**Weight Defrost**”, „**Time Defrost**”, „**Grill/Combi.**” lub „**Clock**”, nie można rozpocząć gotowania naciskając „**Start/+30Sec.**”. Nie można też wydłużyć czasu naciskając na „**Start/+30Sec.**”.
- 4) Czas rozmrażania można wydłużyć w trybie rozmrażania z ustawieniem czasu.
- 5) W trybie rozmrażania według wagi nie ma możliwości wydłużenia czasu rozmrażania.

10. AUTO MENU

- 1) Obrócić przełącznik wielofunkcyjny do „**Auto Menu**” aby wybrać jeden z automatycznych programów. Zacznie migać komunikat „A-1”;
- 2) Obrócić przełącznik cyfrowy by wybrać żądany program. Będą pojawiać się komunikaty „A-1”, „A-2”... „A-8”. Odpowiadają one kolejno następującym programom „Pizza”, „Kawałki kurczaka”, „Mięso”, „Warzywa”, „Ryba”, „Makaron”, „Zupa” i „Owsianka”;
- 3) Nacisnąć przycisk „**Start/+30Sec.**” by zatwierdzić wybrany program automatycznego gotowania;
- 4) Obrócić przełącznik cyfrowy by wybrać masę produktu.
- 5) Nacisnąć „**Start/+30Sec.**” by rozpocząć gotowanie;
- 6) Po zakończeniu gotowania sygnał dźwiękowy rozlegnie się pięciokrotnie.

Menu	Masa (g)	Komunikat wyświetlany	Moc
A - 1 Pizza	200	200	100 %
	400	400	
A - 2 Ziemniaki	1 (około 230 g)	1	100 %
	2 (około 460 g)	2	
	3 (około 690 g)	3	
A - 3 Mięso	250	250	100 %
	350	350	
	450	450	
A - 4 Warzywa	200	200	100 %
	300	300	
	400	400	
A - 5 Ryby	250	250	80 %
	350	350	
	450	450	
A - 6 Makaron	50 g (z dodatkiem 450 ml zimnej wody)	50	80 %
	100 g (z dodatkiem 800 ml zimnej wody)	100	
A - 7 Zupa	200 ml	200	80 %
	400 ml	400	
A - 8 Owsianka	550	550	100 % / 50 %
	1100	1100	

11. BLOKADA ZABEZPIECZAJĄCA PRZED DZIEĆMI

Blokada: W trybie czuwania na 3 sekundy nacisnąć przycisk „STOP”. Rozlegnie się długi sygnał dźwiękowy wskazujący na przejście w tryb blokady a na wyświetlaczu pojawi się symbol blokady **[- -]**.

Zdjęcie blokady: W trybie blokady nacisnąć przycisk „STOP”. Rozlegnie się długi sygnał dźwiękowy wskazujący na wyjście z trybu blokady a na wyświetlaczu zniknie symbol blokady.

12. SPECYFIKACJE

- 1) Przy początkowym obracaniu pokrętki rozlegnie się jednokrotny sygnał dźwiękowy;
- 2) Jeśli w czasie gotowania zostały otwarte drzwi, po ich zamknięciu należy nacisnąć przycisk „START/+30SEC.”, by kontynuować proces.
- 3) Jeśli po ustawieniu programu przez 1 minutę nie zostanie wciśnięty przycisk „START/+30SEC.”, ustawienia zostaną skasowane a na wyświetlaczu pojawi się zegar.
- 4) Po zakończeniu gotowania rozlega się pięciokrotny sygnał dźwiękowy.

CZYSZCZENIE

Przed rozpoczęciem czyszczenia należy upewnić się, że urządzenie jest odłączone od sieci elektrycznej.

- 1) Po użyciu wyczyścić wnętrze kuchenki lekko nawilżoną szmatką
- 2) Akcesoria umyć zwykłym sposobem w wodzie z mydłem.
- 3) Jeżeli rama drzwiowa, uszczelki i części sąsiednie są zabrudzone, to muszą być ostrożnie wyczyszczone wilgotną szmatką.

USUWANIE PROBLEMÓW

Normálne	
Kuchenka mikrofalowa zakłóca odbiór sygnału telewizyjnego.	Odbiór sygnału radiowego i telewizyjnego może być zakłócany w trakcie eksploatacji mikrofalówki. Zakłócenia są podobne do tych, które są na skutek działania sprzętu takiego jak mikser, odkurzacz lub suszarka do włosów. To zjawisko jest normalne.
Słabe światło kuchenki.	W trakcie gotowania mikrofalowego o niskiej mocy światło może się zmniejszyć. To zjawisko jest normalne.
Kondensacja pary na drzwiach, gorące powietrze wydobywa się z otworów wentylacyjnych.	Podczas gotowania para może wydobywać się z pokarmu. Przeważna część jest odprowadzana przez otwory wentylacyjne. Część pary może kondensować się w chłodniejszym miejscu takim jak np. drzwiczki kuchenki. To zjawisko jest normalne.
Kuchenka mikrofalowa była przypadkowo włączona bez jedzenia w środku.	Nie wolno włączać pustą (bez obciążenia) kuchenkę mikrofalową. Może spowodować uszkodzenie kuchenki.

Problem	Możliwa przyczyna	Naprawa
Kuchenka nie działa.	(1) Przewód zasilający nie jest dobrze podłączony.	Odłączyć go. Po upływie 10 sek. ponownie włączyć.
	(2) Spalony bezpiecznik lub wyłączył się wyłącznik prądu.	Zastąpić bezpiecznik lub włączyć wyłącznik prądu.
	(3) Problemy z gniazdkiem.	Gniazdo zweryfikuj włączając inne urządzenia elektryczne.
Rúra nehreje.	(4) Drzwiczki nie są dokładnie zamknięte.	Dokładnie zamknąć drzwiczki.
Sklenený tanier vydáva pri prevádzke rúry hluk.	(5) Brudne wałki łożysk na dole kuchenki.	Patrz rozdział „Czyszczenie“ dot. oczyszczenia brudnych części.

SPECYFIKACJE TECHNICZNE

- Kuchenka mikrofalowa
- Grill
- Elektroniczne ustawianie
- Pojemność 17 l
- Funkcja „Łatwe Sterowanie”
- Funkcja rozmrażania
- Szybki start
- 95 minutowy timer
- Moc znamionowa (mikrofale): 700 W
- Moc grillu 1000 W
- 24 – godzinny zegar
- Obrotowy talerz o średnicy 255 mm
- Kuchenka mikrofalowa
- Pobór mocy: 1050 W
- Poziom hałasu < 60 dB
- Zasilanie: 230 V ~ 50 Hz
- Wymiary (d x w x g): 44 x 25,8 x 34,1 cm
- Masa: 10,5 kg

Zużycie energii w trybie czuwania wynosi poniżej 1,00 W

Zmiana specyfikacji technicznej produktu zastrzeżona przez producenta.



OSTRZEŻENIE: ABY UNIKNĄĆ NIEBEZPIECZEŃSTWA POŻARU LUB PORAŻENIA PRĄDEM ELEKTRYCZNYM, NIE WOLNO WYSTAWIAĆ SPRZĘTU NA DZIAŁANIE DESZCZU BĄDŹ WILGOCI. URZĄDZENIE ODBIORCZE ZAWSZE WYŁĄCZYĆ Z GNIAZDKA, KIEDY NIE JEST UŻYWANE LUB PRZED NAPRAWĄ. W

URZĄDZENIU NIE MA ŻADNYCH CZĘŚCI, KTÓRE BY MÓGŁ ODBIORCASAMODZIELNIE NAPRAWIAĆ. NAPRAWĘ SPRZĘTU NALEŻY ZLECIĆ ODPOWIEDNIO PRZYGOTOWANEMU SERWISU AUTORYZACYJNEMU. URZĄDZENIE ZNAJDUJE SIĘ POD NIEBEZPIECZNYM NAPIĘCIEM.

Informacje o ochronie środowiska naturalnego

Materiały służące do zapakowania tego urządzenia zostały wykonane z materiałów łatwo rozdzielających się na 3 elementy: tektura, masa papierowa i rozciągnięty polietylen. Materiały te po demontażu mogą zostać zutyliczowane przez wyspecjalizowaną spółkę. Prosimy, aby Państwo dotrzymywali miejscowe przepisy dotyczące obchodzenia się z papierami pakowymi, wyładowanymi bateriami i starymi urządzeniami.

Likwidacja zużytego sprzętu elektrycznego/elektronicznego oraz utylizacja baterii i akumulatorów

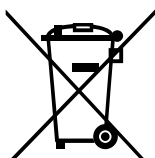

Ten symbol znajdujący się na produkcie, jego wyposażeniu lub opakowaniu oznacza, że z produktem nie można obchodzić jak z odpadami domowymi. Kiedy urządzenie lub bateria / akumulator będą nadawały się do wyrzucenia prosimy, aby Państwo przewieźli ten produkt na odpowiednie miejsce zbiorcze, gdzie zostanie przeprowadzona jego utylizacja. Na terenie Unii Europejskiej oraz w innych europejskich krajach znajdują się miejsca zbiórki zużytych urządzeń elektrycznych i elektronicznych oraz baterii i akumulatorów. Dzięki zapewnieniu właściwej utylizacji produktów mogą Państwo zapobiec możliwym negatywnym

skutkom dla środowiska naturalnego i ludzkiego zdrowia.

Mogłyby one wystąpić w wypadku nieodpowiedniego postąpienia z odpadami elektronicznymi i elektrycznymi lub zużytymi bateriami i akumulatorami. Utylizacja materiałów pomaga chronić źródła naturalne. Z tego powodu, prosimy nie wyrzucać starych elektrycznych i elektronicznych urządzeń oraz akumulatorów i baterii razem z odpadami domowymi.

Aby uzyskać więcej informacji o sposobach utylizacji starych urządzeń, należy skontaktować się z władzami lokalnymi, przedsiębiorstwem zajmującym się utylizacją odpadów lub sklepem, w którym został produkt kupiony.

Producent: HP Tronic Zlín, spol. s r.o., Prštné-Kútiky, Zlín

Importer: DIGISON Polska sp. z o.o., ul. Krzemieniecka 46, Wrocław 54 613 Poland

Dear customer, thank you for purchasing our product. Please read the operating instructions carefully before putting the appliance into operation and keep the instructions including the warranty, the receipt and, if possible, the box with the internal packing.

GENERAL SAFETY INSTRUCTIONS

- The product is intended for home use and similar (in shops, offices and similar workplaces, in hotels, motels and other residential environments, in facilities providing accommodation with breakfast). It is not intended for commercial use!
- This appliance can be used by children aged from 8 years and above and persons with reduced physical, sensory or mental capabilities or lack of experience and knowledge if they have been given supervision or instruction concerning use of the appliance in a safe way and understand the hazards involved. Children shall not play with the appliance. Cleaning and user maintenance shall not be made by children without supervision.
- Before replacing accessories or accessible parts, which move during operation, before assembly and disassembly, before cleaning or maintenance, turn off the appliance and disconnect it from the mains by pulling the power cord from the power socket!
- Do not leave the appliance plugged in power supply without supervision!
- If the power cord of the appliance is corrupted, it has to be replaced by the manufacturer, its service technician or a similarly qualified person so as to prevent dangerous situations.
- Never use the appliance if its power cord or plug is damaged, if it does not work properly, if it fell down and was damaged and it is leaking. In this case take the appliance to a special service to check its safety and proper function.
- Min. height of space needed above the top surface of the oven is 300 mm.
- Use only kitchenware, which is suitable for use in microwave ovens.
- When food is heated in kitchenware of plastics or paper, check the oven from time to time to prevent combustion.
- The microwave oven is intended for heating up food and beverages. Drying of food or clothes and warming of heating blankets, house shoes, sponges, damp textile and similar objects may lead to danger of injury, combustion or fire.
- If there is smoke, turn off the appliance or pull out the fork from the socket and leave the door open to prevent the spreading of potential fire.
- Microwave heating of beverages may cause delayed boil, which needs to be kept in mind when holding the cup.
- The content of baby bottles and baby food must be stirred or shaken and the temperature must be checked before consumption to prevent burning.

- The oven should be cleaned thoroughly and potential remains of food removed.
- Eggs in shells and whole hard-boiled eggs must not be heated in microwave ovens, because they can explode even after the microwave heating is finished.
- Not keeping the oven clean might lead to damaging its surface, which could negatively impact the lifetime of the appliance and result in a dangerous situation.
- Liquids and other foods may not be heated in closed containers they are apt to explode.
- When the appliance is in operation, prevent pets, plants or insects to get in contact with it.
- Do not use it outdoors (except if it is designed to be used outdoors). Keep it away from sources of heat, direct sunlight, humidity (never dip it into any liquid) and sharp edges. Do not use the appliance with wet hands. If the appliance is humid or wet, unplug it immediately. Do not put it in water.
- When cleaning or putting it away, switch off the appliance and always pull out the plug from the socket (pull on the plug, not the cable) if the appliance is not being used and remove the attached accessories.
- Do not operate the machine without supervision. If you should leave the workplace, always switch the machine off or remove the plug from the socket (pull the plug itself, not the lead).
- To protect children from the dangers posed by electrical appliances, make sure that the cable is hanging low and that children do not have access to the appliance.
- Check the appliance and the cable for damage on a regular basis. Do not use the appliance if it is damaged.
- Do not try to repair the appliance on your own. Always contact an authorized technician. To avoid the exposure to danger, always have a faulty cable be replaced only by the manufacturer, by our customer service or by a qualified person and with a cable of the same type.
- Use only original spare parts.
- Pay careful attention to the following “Special Safety Instructions for this unit”.

SPECIAL SAFETY INSTRUCTIONS FOR THIS UNIT

PRECAUTIONS TO AVOID POSSIBLE EXPOSURE TO EXCESSIVE MICROWAVE ENERGY

- (a) Do not attempt to operate this oven with the door open since this can result in harmful exposure to microwave energy. It is important not to break or tamper with the safety interlocks.
- (b) Do not place any object between the oven front face and the door or allow soil or cleaner residue to accumulate on sealing surfaces.
- (c) **WARNING:** If the door or door seals are damaged, the oven must not be operated until it has been repaired by a competent person.

ADDENDUM

If the apparatus is not maintained in a good state of cleanliness, its surface could be degraded and affect the lifespan of the apparatus and lead to a dangerous situation.

IMPORTANT SAFETY INSTRUCTIONS

- 1) Liquids and other foods must not be heated in sealed containers since they are liable to explode.
- 2) It is hazardous for anyone other than a competent person to remove a cover which gives protection against exposure to microwave energy.

- 3) Only allow children to use the oven without supervision when adequate instructions have been given so that the child is able to use the oven in a safe way and understand the hazards of improper use.
- 4) Microwave heating of beverages can result in delayed eruptive boiling, therefore take care when handling the container.
- 5) Only use utensils suitable for use in microwave ovens.
- 6) The oven should be cleaned regularly and any food deposits should be removed.
- 7) Read and follow the specific: "PRECAUTIONS TO AVOID POSSIBLE EXPOSURE TO EXCESSIVE MICROWAVE ENERGY".
- 8) When heating food in plastic or paper containers, keep an eye on the oven due to the possibility of ignition.
- 9) If smoke is observed, switch off or unplug the appliance and keep the door closed in order to stifle any flames.
- 10) Do not overcook food.
- 11) Do not use the oven cavity for storage purposes. Do not store items, such as bread, cookies, etc. inside the oven.
- 12) Remove wire twist-ties and metal handles from paper or plastic containers/bags before placing them in the oven.
- 13) Install and locate this oven only in accordance with the installation instructions provided. To reduce the risk of fire, electric shock, injury to persona or exposure to excessive microwave oven energy when using your appliance, follow basic precautions, including the following:
- 14) Use this appliance only for its intended uses as described in manual. Do not use corrosive chemicals or vapors in this appliance. This oven is especially designed to heat. It is not designed for industrial or laboratory use.
- 15) The contents of feeding bottles and baby food jars shall be stirred or shaken and the temperature checked before consumption, in order to avoid burns.
- 16) Failure to maintain the oven in a clean condition could lead to deterioration of the surface that could adversely affect the life of the appliance and possibly result in a hazardous situation.
- 17) Do not use this oven near water, in a wet basement or near a swimming pool.
- 18) The temperature of accessible surfaces may be high when the appliance is operating. Keep cord away from heated surface, and do not cover any events on the oven.
- 19) Do not let cord hang over edge of table or counter.

To Reduce the Risk of Injury to Persona Grounding Installation

DANGER

Electric Shock Hazard Touching some of the internal components can cause serious personal injury or death. Do not disassemble this appliance.

WARNING

Electric Shock Hazard Improper use of the grounding can result in electric shock. Do not plug into an outlet until appliance is properly installed and grounded.

This appliance must be grounded. In the event of an electrical short circuit, grounding reduces the risk of electric shock by providing an escape wire for the electric current. This appliance is equipped with a cord having a grounding wire with a grounding plug. The plug must be plugged into an outlet that is properly installed and grounded.

Consult a qualified electrician or serviceman if the grounding instructions are not completely understood or if doubt exists as to whether the appliance is properly grounded. If it is necessary to use an extension cord, use only a 3-wire extension cord.

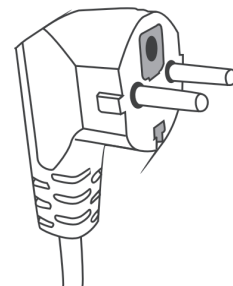

Two-round-pin plug

1. A short power-supply cord is provided to reduce the risks resulting from becoming entangled in or tripping over a longer cord.
2. If a long cord set or extension cord is used :
 - 1/ The marked electrical rating of the cord set or extension cord should be at least as great as the electrical rating of the appliance.
 - 2/ The extension cord must be a groundingtype 3-wire cord.
 - 3/ The long cord should be arranged so that it will not drape over the counter top or tabletop where it can be pulled on by children or triplex over unintentionally.

UTENSILS

CAUTION

Personal Injury Hazard

It is hazardous for anyone other than a competent person to carry out any service or repair operation that involves the removal of a cover which gives protection against exposure to microwave energy.

See the instructions on “Materials you can use in microwave oven or to be avoided in microwave oven.” There may be certain non-metallic utensils that are not safe to use for microwaving. If in doubt, you can test the utensil in question following the procedure below.

Utensil Test:

1. Fill a microwave-safe container with 1 cup of cold water (250ml) along with the utensil in question.
2. Turn on maximum power for 1 minute.
3. Carefully feel the utensil. If the empty utensil is warm, do not use it for microwave cooking.
4. Do not exceed 1 minute cooking time.
5. Take out the utensil from the microwave oven.

Materials you can use in microwave oven

Utensils	Remarks
Aluminum foil	Shielding only. Small smooth pieces can be used to cover thin parts of meat or poultry to prevent overcooking. Arcing can occur if foil is too close to oven walls. The foil should be at least 1 inch (2.5cm) away from oven walls.
Browning dish	Follow manufacturer’s instructions. The bottom of browning dish must be at least 3/16 inch (5mm) above the turntable. Incorrect usage may cause the turntable to break.
Dinnerware	Microwave-safe only. Follow manufacture’s instrucztions. Do not use cracked or chipped dishes.
Glassjar	Always remove lid. Use only to heat food until just warm. Most glass jars are not heat resistant and may break.
Glassware	Heat-resistant oven glassware only. Make sure there is no metallic trim. Do not use cracked or chipped dishes.
Oven cooking bags	Follow manufacturer’s instructions. Do not close with metal tie. Make slits to allow steam to escape.
Paper plates and cups	Use for short–term cooking/warming only. Do not leave oven unattended while cooking.
Paper towels	Use to cover food for reheating and absorbing fat. Use with pervision for a short-term cooking only.
Parchment paper	Use as a cover to prevent splattering or a wrap for steaming.

Utensils	Remarks
Plastic	Microwave-safe only. Follow the manufacturer’s instructions. Should be labeled “Microwave Safe”. Some plastic containers soften, as the food inside gets hot. “Boiling bags” and tightly closed plastic bags should be slit, pierced or vented as directed by package.
Plastic wrap	Microwave-safe only. Use to cover food during cooking to retain moisture. Do not allow plastic wrap to touch food.
Thermometers	Microwave-safe only (meat and candy thermometers).
Wax paper	Use as a cover to prevent splattering and retain moisture.

Materials to be avoided in microwave oven

Utensils	Remarks
Aluminum tray	May cause arcing. Transfer food into microwave-safe dish.
Food carton with metal handle	May cause arcing. Transfer food into microwave-safe dish.
Metal or metaltrimmed utensils	Metal shields the food from microwave energy. Metal trim may cause arcing.
Metal twist ties	May cause arcing and could cause a fire in the oven.
Paper bags	May cause a fire in the oven.
Plastic foam	Plastic foam may melt or contaminate the liquid inside when exposed to high temperature.
Wood	Wood will dry out when used in the microwave oven and may split or crack.

DESCRIPTION OF THE CONTROLS

Remove the oven and all materials from the carton and oven cavity.

Your oven comes with the following accessories:

Glass tray 1

Turntable ring assembly 1

Instruction Manual 1

- A Control panel
- B Turntable shaft
- C Turntable ring assembly
- D Glass tray
- E Observation window
- F Door assembly
- G Safety interlock system
- H Grill rack

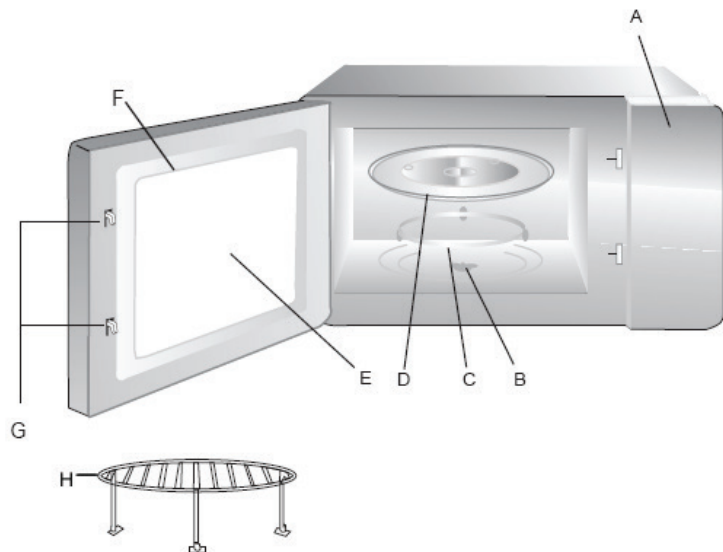

Turntable Installation

- a. Open the oven door and insert the turntable ring. Put the glass tray on the top of the turntable ring, so that the central point of the glass tray sits on the turntable shaft at the bottom of the oven.
- b. Never place the glass tray upside down. The glass tray should be restricted.
- c. Both glass tray and turntable ring assembly must always be used during cooking,
- d. All food and containers of food are always placed on the glass tray for cooking.
- e. If glass tray or turntable ring assembly cracks or breaks, contact nearest authorized service center.

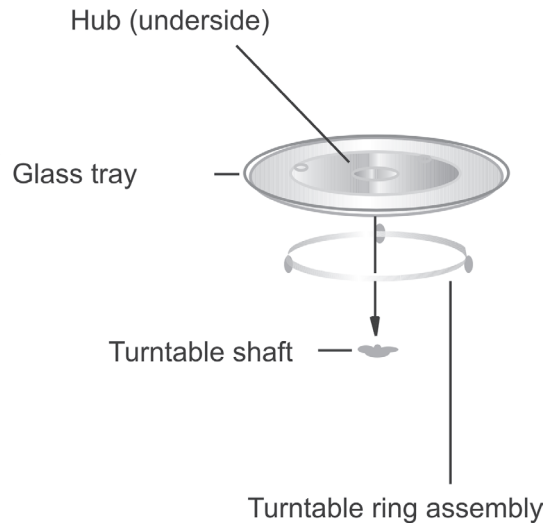

INSTRUCTION FOR USE

Installation

Take microwave oven out of the box. Remove all packing material and accessories empty the inside of the oven. Examine the oven for any damage such as dents or broken door. Do not install if oven is damaged.

Remove any protective film found on the microwave oven cabinet surface.

Installation

1/ Select a level surface that provide enough open space for the intake and outlet vents.

2/ minimum clearance of 8 inches (20 cm) is required between the oven and any adjacent walls. One side must be open.

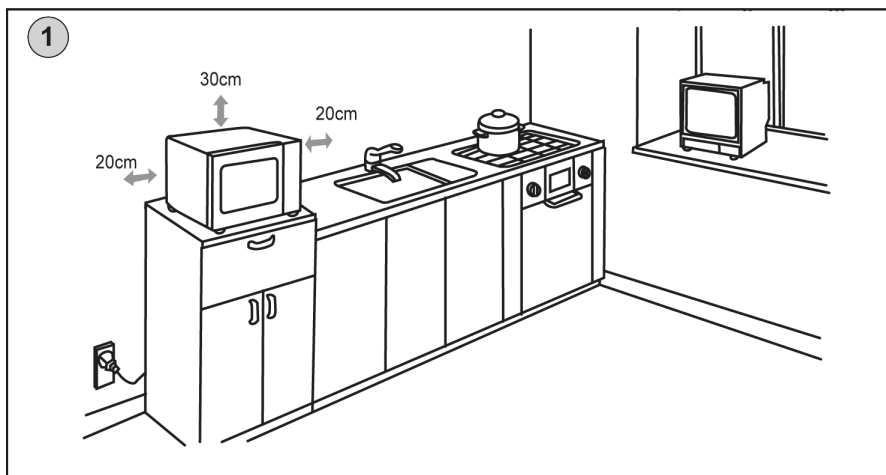

3/

- Leave a minimum clearance of 12 inches (30cm) above the oven.
- Do not remove the legs from the bottom of the oven.
- Blocking the intake and outlet openings can damage the oven.
- Place the oven as far away from radios and TV as possible. Operation of microwave oven may cause interference to your radio or TV reception.

4/ Plug your oven into a standard household outlet. Be sure the voltage and the frequency is the same as the voltage and the frequency on the rating label.

WARNING: Do not install oven over a range cooktop or other heat-producing appliance. If installed near or over a heat source, the oven could be damaged and the warranty would be void.



WARNING: HOT SURFACE

Control

This microwave oven uses modern electronic control to adjust cooking parameters to meet your needs better for cooking.

Switch Instructions

There are two switches on the panel. For better operations, the manual call the left switch for digital switch. Call the right switch for multi-function switch.

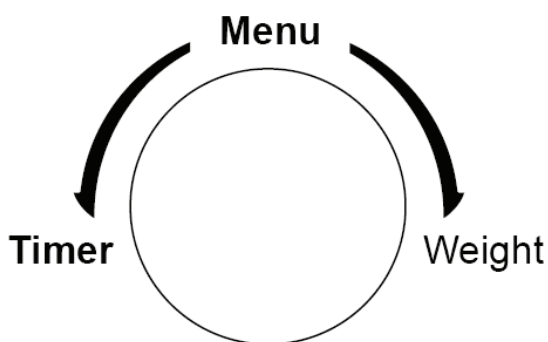

DIGITAL SWITCH

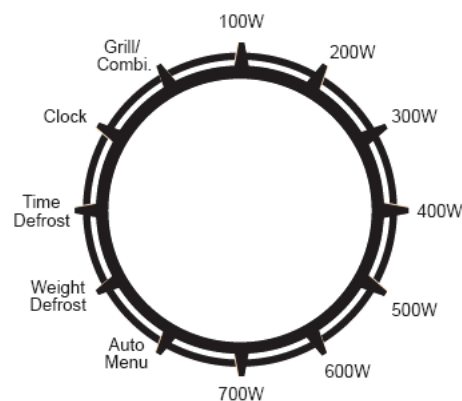

MULTI-FUNCTION SWITCH

1.WAITING STATES INSTRUCTIONS

In waiting states, the screen displays the current time or „0:00“.

- 1) When electrifying for the first time, the unit enters into the waiting states;
- 2) When cooking finish, the unit enters into waiting states;
- 3) When setting the clock, press „**Start/+30Sec.**“ to confirm, then the unit enters into waiting states,LED displays the current clock.

2.CLOCK SETTING

When the microwave oven is electrified,the oven will display „0:00“, buzzer will ring once. Then the unit enters waiting states.

- 1) Turn multi-function switch to „**Clock**“, the hour figure flash;
- 2) Turn digital switch to adjust the hour figures, the input time should be within 0--23.
- 3) Press „**Start/+30Sec.**“ to confirm, the minute figures will flash.
- 4) Turn digital switch to adjust the minute figures, the input time should be within 0--59.
- 5) Press „**Start/+30Sec.**“ to finish clock setting. „:“ will flash.

Note: 1) If the clock is not set, it would not function when powered.

- 2) During the process of clock setting, if you do not press „**Start/+30Sec.**“ to confirm in 1 minutes, the oven will go back to the previous status automatically.

3. MICROWAVE COOKING

- 1) Turn the multi-function switch to „100W“, „200W“ „700W“. It refers to microwave power. And „P100“, „P200“, „P300“ „P700“ displays.
- 2) Turn digital switch to adjust the cooking time. The time input should be 0:05-95:00.
- 3) Press „**Start/+30Sec.**“ to start cooking. Buzzer sounds once.
- 4) When cooking finish, LED displays the current time. If the time has not been set, „0:00“ displays.

NOTE: the step quantities for the adjustment time of the coding switch are as follow:

- 0---1 min : 5 seconds
- 1---5 min : 10 seconds
- 5---10 min : 30 seconds
- 10---30 min : 1 minutes
- 30---95 min : 5 minutes

Microwave Power Chart

Microwave power	100W	200W	300W	400W	500W	600W	700W
Display	P100	P200	P300	P400	P500	P600	P700

4. GRILL COOKING

- 1) Turn the multi-function switch to „Grill/Combi.“ to choose grill cooking. „G“ displays.
- 2) Press „Start/+30Sec.“ to confirm the grill function.
- 3) Turn digital switch to adjust the cooking time. The time input should be 0:05-95:00.
- 4) Press „Start/+30Sec.“ to start cooking. Buzzer sounds once.
- 5) When cooking finish, LED displays the current time. If the time has not been set, „0:00“ displays.

Note: If half the grill time passes, the oven should pause and sound twice, and this is normal. You can just press“Start/+30Sec.“ to continue cooking. But in order to have a better effect of grilling food, you should turn the food over, close the door, and then press“Start/+30Sec.“ to continue cooking. If there is no operation within 1 minute,the oven will continue working.

5. COMBINATION COOKING(MICROWAVE+GRILL)

- 1) Turn the multi-function switch to „Grill/Combi.“ . „G“ displays.
- 2) Turn digital switch to choose combi. function. „C-1“ or „C-2“ displays.
- 3) Press „Start/+30Sec.“ to confirm the combi. function.
- 4) Turn digital switch to adjust the cooking time. The time input should be 0:05-95:00.
- 5) Press „Start/+30Sec.“ to start cooking. Buzzer sounds once.
- 6) When cooking finish, LED displays the current time. If the time has not been set, „0:00“ displays.

Function	Display	Microwave Power	Grill Power
Combi.1	C-1	55 %	45 %
Combi.2	C2	36 %	64 %

6. DEFROST BY WEIGHT

- 1) When multi-function switch pointing at „**Weight Defrost**“, „dEF1“ displays;
- 2) Turn digital switch to select the food weight. The range of weight is 100-2000g.
- 3) Press „**Start/+30Sec.**“ to start defrosting.

Note: when half of the defrost time passes, the buzzer sounds twice to remind you turning over the food. If there is no operation, the unit will continue working.

7. DEFROST BY TIME

- 1) When multi-function switch pointing at „**Time Defrost**“, „dEF2“ displays;
- 2) Turn digital switch to select defrost time. The range of time is 0:05-95:00.
- 3) Press „**Start/+30Sec.**“ to start defrosting. The defrost power is P200. It cannot be changed.

8. MICROWAVE POWER ADJUSTABLE FUNCTION

- 1) During microwave cooking, microwave power can be adjusted from 100W to 700W.
- 2) During speedy cooking, microwave power can be adjusted by turning multi-function switch;
- 3) During weight defrost, time defrost, grill cooking, combi cooking and auto menu cooking process, power cannot be adjusted by turning multi-function switch.

9. SPEEDY COOKING

- 1) When turning the multi-function switch from 100W to 700W, after choosing the microwave power, press „**Start/+30Sec.**“ once to start cooking for 30 seconds with the power you selected. Each pressing on „**Start/+30Sec.**“ can increase 30 seconds.
- 2) When multi-function switch pointing at 100W, 200W, 300W... 700W, turn digital switch directly to choose the cooking time, press „**Start/+30Sec.**“ to start cooking. Time can be increased by pressing „**Start/+30Sec.**“.
- 3) When multi-function switch pointing at „Auto Menu“, „**Weight Defrost**“, „**Time Defrost**“, „**Grill/Combi.**“ or „**Clock**“, cooking cannot be started by pressing „**Start/+30Sec.**“. Time cannot be increased by pressing „**Start/+30Sec.**“.
- 4) Time can be increased under the states of defrost by time.
- 5) Time cannot be increased during auto menu and defrost by weight cooking.

10. AUTO MENU

- 1) Turn multi-function switch to „**Auto Menu**“ to choose auto cooking. „A-1“ flash;
- 2) Turn digital switch to choose the menu you need. „A-1“, „A-2“... „A-8“ will display. „Pizza“, „Chicken Pieces“, „Meat“, „Vegetable“, „Fish“, „Pasta“, „Soup“ and „Porridge“ will be selected in order;
- 3) Press „**Start/+30Sec.**“ to confirm the menu you choose;
- 4) Turn digital switch to choose the food weight;
- 5) Press „**Start/+30Sec.**“ to start cooking;
- 6) Buzzer sounds five times after cooking finishing.

11. LOCK-OUT FUNCTION FOR CHILDREN

Lock: In waiting state, press „**STOP**“ for 3 seconds, there will be a long „beep“ denoting entering the children-lock state and screen will display the locked indicator 

Lock quitting: In locked state, press „**STOP**“ for 3 seconds, there will be a long „beep“ denoting that the lock is released

12. SPECIFICATION

- 1) The buzzer will sound once when turning the multi-function;
- 2) „**Start/+30Sec.**“ must be pressed to continue cooking if the door is opened during cooking;
- 3) Once the cooking programme has been set, „**Start/+30Sec.**“ is not pressed in 1 minute. The current time will be displayed. The setting will be cancelled.
- 4) Buzzer sounds five times to remind you the cooking is finished.

Auto Menu

Menu	Weight	Display	Power
A-1 Pizza	200 g	200	100 %
	400 g	400	
A-2 Potato	1 (about 230 g)	1	100 %
	2 (about 460 g)	2	
	3 (about 690 g)	3	
A-3 Meat	250 g	250	100 %
	350 g	350	
	450 g	450	
A-4 Vegetable	200 g	200	100 %
	300 g	300	
	400 g	400	
A-5 Fish	250 g	250	80 %
	350 g	350	
	450 g	450	
A-6 Pasta	50 g (with cold water 450 g)	50	80 %
	100 g (with cold water 800 g)	100	
A-7 Soup	200 ml	200	100 %
	400 ml	400	
A-8 Porridge	550 g	550	100 % / 50 %
	1100 g	1100	

CLEANING

Be sure to disconnect the oven from the power supply.

1. Clean the inside of the oven after using with a slightly damp cloth.
2. Clean the accessories in the usual way in soapy water.
3. The door frame and seal and neighbouring parts must be cleaned carefully with a damp cloth when they are dirty.

TROUBLE SHOOTING

Normal	
Microwave oven interfering TV reception.	Radio and TV reception may be interfered when microwave oven operating. It is similar to the interference of small electrical appliances, like mixer, vaccum cleaner and electric fan. It is normal.
Dim oven light.	In low power microwave cooking, oven light may become dim. It is normal.
Steam accumulating on door, hot air out of vents.	In cooking, steam may come out of food. Most will get out from vents. But some may accumulate on cool place like oven door. It is normal.
Oven started accidentally with no food in.	It does no damage to oven if oven operates empty for quite short time. But it should be avoided.

Trouble	Possible cause	Remedy
Oven can not be started.	(1) Power cord not plugged in tightly.	Unplug. Then plug again after 10 seconds.
	(2) Fuse blowing or circuit breaker works.	Replace fuse or with other electrical appliances.
	(3) Trouble with outlet.	Test outlet with other electrical appliances.
Oven does not heat.	(4) Door not closed well.	Close door well.
Glass turntable makes noise when microwave oven operates.	(5) Dirty roller rest and oven bottom.	Refer to „Cleaning“ to clean dirty parts.

TECHNICAL SPECIFICATIONS

- Microwave oven
- All electronic operation (Easy Tronic)
- Grill
- 2 levels in combined operation (microwave and grill)
- 7 microwave power levels, 8 automatic programs
- Defrost function, timer 95 min, children lock, 24-hours clock
- Capacity 17 litre
- Microwave output 700 W, grill output 1000W
- Turntable 255 mm
- Power drain: 1050 W
- Noise level < 60 dB
- Power: 230 V ~ 50 Hz
- Size (w x h x l): 44 x 25,8 x 34,1 cm
- Weight: 10,5 kg

Power consumption in standby mode is < 1,00 W.

We reserve the right to change technical specifications.



WARNING: Do not use this product near water, in wet areas to avoid fire or injury of electric current. Always turn off the product when you don't use it or before a revision. There aren't any parts in this appliance which are reparable by consumer. Always appeal to a qualified authorized service. The product is under a dangerous tention.

Old electrical appliances, used batteries and accumulators disposal



This symbol appearing on the product, on the product accessories or on the product packing means that the product must not be disposed as household waste. When the product/ battery durability is over, please, deliver the product or battery (if it is enclosed) to the respective collection point, where the electrical appliances or batteries will be recycled. The places, where the used electrical appliances are collected, exist in the European Union and in other European countries as well. By proper disposal of the product you can prevent possible negative impact on environment and human health, which might otherwise occur as a consequence of improper manipulation with the product or battery/ accumulator. Recycling of materials contributes to protection of natural resources. Therefore, please, do not throw the old electrical appliances and batteries/ accumulators in the household waste. Information, where it is possible to leave the old electrical appliances for free, is provided at your local authority, at the store where you have bought the product. Information, where you can leave the batteries and accumulators for free, is provided to you at the store, at your local authority.

Tisztelt Vásárló! Kérjük, mielőtt használatba venné új készülékét figyelmesen, olvassa el ezt a használati útmutatót. Ennek alapján megismerheti a készülék felépítését, használatának módját, tisztítását, karbantartását. Ezek az ismeretek segítik Önt abban, hogy a berendezést hosszú időn keresztül megegyezéssel használja. A használati utasítást őrizze meg, és a készülék eladása vagy elajándékozása esetén adja tovább az új tulajdonosnak. A használati útmutatóban leírtak be nem tartásából eredő károkért a gyártó nem vállal felelősséget. Gondoskodjon a csomagoló anyag és a régi készülék környezetbarát kidobásáról. Vigye a gyűjtő helyekre. A régi készüléket kidobás előtt tegye használhatatlanná, húzza ki az aljzatból, majd vágja át a csatlakozó vezetékét!.

ÁLTALÁNOS BIZTONSÁGI TUDNIVALÓK

- A termék otthoni és hasonló (üzletekben, irodákban és más hasonló munkahelyeken, szállodákban, motelekben és más hasonló helyiségekben, „bed and breakfast“ típusú szállodákban) használatra szánt! Nem kereskedelmi használatra!
- A készüléket 8 éven felüli gyermekek, illetve csökkent fizikai, érzékelési vagy szellemi képességekkel rendelkező, vagy a készülék működtetésében járatlan személyek is használhatják, amennyiben ezt felügyelet mellett teszik, illetve ismerik a készülék biztonságos működtetésének módját és az azzal járó veszélyeket. A gyermek ne játszon a készülékkel! Felügyelet nélkül a gyermek nem végezheti el a készülék tisztítását, karbantartását!
- A tartozékok vagy hozzáférhető részek kicserélése előtt, amelyek működés közben mozognak, beszerelés és szétszerelés előtt, tisztítás vagy karbantartás előtt, a készüléket kapcsolja ki és húzza ki a tápkábel dugójának kihúzásával az aljzatból!
- A terméket soha ne hagyja bekapcsolt állapotban felügyelet nélkül.
- Ha a készülék csatlakozóvezetéke megsérül, akkor azt a gyártó cég, annak szervíz szakembere vagy hasonló minősítéssel rendelkező más személy cserélje ki, hogy elkerüljük ezzel veszélyes helyzet kialakulását.
- Ne használja a készüléket, ha annak csatlakozóvezetéke vagy villásdugója sérült, ha nem működik rendesen vagy ha leesett, megsérült és nem tömör. Ilyen esetekben a készüléket adja át szakszervizi vizsgálatokra, annak biztonságtechnikája és helyes működése ellenőrzése céljából.
- A sütő felső oldala felett minimum 300 mm magas helyet szükséges hagyni.
- Csak olyan edényeket használjon, amelyek alkalmasak mikrohullámú sütőkben való használatra.
- Ha az élelmiszert műanyag, vagy papír edényekben melegíti, ellenőrizze néha a sütőt, nehogy tüzet okozzon.
- A mikrohullámú sütőt élelmiszerek és italok melegítéséhez használja. Az élelmiszerek szárítása, ruha darabok, melegítő alátétek, otthoni cipő, mosó szivacs, vagy hasonló tárgyak melegítése sérülés és tűz veszélyes.
- Tisztítsa ki a sütőt megfelelően és távolítsa el az esetleges élelmiszer maradványokat.

- Ha füstöt lát, kapcsolja ki a készüléket, vagy húzza ki a tápkábelt az elektromos hálózatról és hagyja az ajtót becsukva, hogy elkerülje a tűz esetleges terjedését.
- Az italok mikrohullámban történő melegítése során a folyadék a kivétele után is elkezdhet forrni, amivel számolnia kell amikor fogja az edényt.
- Fogyasztás előtt a cumis üveg tartalmát szükséges felrázni, vagy megkeverni és ellenőrizni az üveg tartalmának hőmérsékletét, hogy elkerülhesse az égési sérüléseket.
- A még tojáshéjban lévő tojásokat, illetve kemény tojásokat mikrohullámú sütőben nem szabad melegíteni, mert a melegítés befejezése után felrobbanhatnak.
- Ha nem tartja a mikrohullámú sütőt tisztán, akkor annak a belső felülete megsérülhet, ami negatívan befolyásolhatja a készülék élettartamát és veszélyes szituációt eredményezhet.
- Az italokat és más ételeket nem szabad zárt edényben melegíteni, mert az robbanást okozhat.
- A készülék működése közben kerülje a készülék és az otthoni állatok, virágok, vagy rovarok közötti kontaktust!
- A készüléket kizárólag rendeltetésszerűen használja!
- Ne használja a készüléket a szabadban!
- Ne állítsa a készüléket hőforrások, mint pl. gázláng vagy elektromos főzőlap közelébe!
- Ne tegye ki közvetlen napsugárzásnak, illetve óvja a készüléket a nedves, párás helyektől (soha ne merítse folyadékba), és kerülje az éles széleket.
- Ne használja a készüléket, ha nedves a keze. Ha a készülék nyirkos vagy víz éri, azonnal húzza ki a hálózati kábelt.
- Soha ne merítse vízbe a készüléket!
- A készülék működéséhez nem szabad külső időzítő kapcsolót, vagy külön távvezérlő rendszert használni!
- Ha a készülék sérült, vagy nem használja hosszabb ideig, esetleg tisztítani kívánja, kapcsolja ki a készüléket és mindig húzza ki a kábelt, (a hálózatról történő leválasztást mindig a csatlakozót megfogva végezze, soha ne a kábelt húzza), és távolítsa el a felszerelt tartozékokat, alkatrészeket.
- A mikrohullámú készüléket üzemelés közben ne hagyja felügyelet nélkül. Ellenkező esetben mindig kapcsolja ki a készüléket, és válassza le a hálózatról.
- Kizárólag gyári, eredeti tartozékokat használjon a készülékhez.
- A készülék használata előtt figyelmesen olvassa el a következő Fontos biztonsági tudnivalók pontot.

FONTOS BIZTONSÁGI ELŐÍRÁSOK MIKROHULLÁMÚ KÉSZÜLÉK HASZNÁLATKOR

Annak érdekében, hogy elkerülje a mikrohullámú sugárzás veszélyét:

- a) Ne használja a mikrohullámú sütőt, ha az ajtó nyitva van, mert sugárzás veszélye állhat fenn. Ha az ajtó nem záródik rendesen, soha ne próbálja megjavítani a biztonsági zárat, forduljon szakszervízhez.
- b) Ne tegyen semmit az ajtó és a sütő eleje közé, és ne hagyja, hogy a sütő felszínén a tisztítószer vagy az olaj maradvány összegyűljön.
- c) **FIGYELEM: Ne használja a készüléket, ha a sütő ajtaja, vagy az ajtó biztonsági rendszere nem működik vagy sérült, mindaddig amíg a készüléket egy erre jogosult személy meg nem javítja.**

MEGJEGYZÉS

Ha a készüléket nem tisztítja és tartja karban rendszeresen, akkor ez jelentősen csökkentheti a készüléke működési hatékonyságát, ami veszélyes helyzetet is előidézhet. A nem megfelelő tisztítás és karbantartás készüléke élettartamát is csökkentheti.

FONTOS BIZTONSÁGI UTASÍTÁSOK

Mikrohullámú sütő használatakor, kérjük tartsa be az alábbiakban felsorolt előírásokat, így minimálisra csökkenthető, illetve elkerülhető a tűz, az áramütés, sérülés és mikrohullámú sugárzás veszélye!

- 1) Folyadék és ételek melegítésekor ügyeljen arra, hogy az edény ne legyen légmentesen lezárva, amikor a készülékbe helyezi azt, mert túlnyomás keletkezhet!
- 2) Ne vegye le a készülék burkolatát, mert veszélyes lehet. A burkolat eltávolításával mikrohullámú sugárzás veszélye áll fenn. A burkolatot kizárólag az erre jogosult személy távolíthatja el. (szakszerviz és engedélyezett, szakképzett szerelő)
- 3) Gyermekek csak abban az esetben használhatják a sütőt felügyelet nélkül, ha a készülék használatával kapcsolatos összes információ a rendelkezésükre áll, és megfelelően tájékoztatták őket a helyes használatról, valamint a nem megfelelő használat következményeiről, így képesek a sütő biztonságos használatára.
- 4) Csak mikrohullámú sütőben használható edényeket használjon.
- 5) Rendszeresen tisztítsa készülékét, távolítson el minden ételmaradékot. Tisztítás után győződjön meg arról, hogy nem maradtak tisztítószer maradványok a sütőben.
- 6) Olvassa el és tartsa be a biztonsági utasításokat a mikrohullámú sugárzás veszély elkerülése érdekében. (lásd fent)
- 7) Ne hagyja felügyelet nélkül a készüléket, ha papír, illetve műanyag edényben melegíti az ételt, a tűzveszély elkerülése érdekében.
- 8) Amennyiben a készülék belsejében valamilyen anyag kigyulladna, hagyja csukva a készülék ajtaját, kapcsolja ki a készüléket, húzza ki a hálózati csatlakozó dugót az aljzatból vagy kapcsolja ki az áramot a biztosítókkal és forduljon a szakszervizhez!
- 9) Ne főzze túl sokáig vagy túl magas fokozaton az ételt.
- 10) Soha ne használja a készüléket élelmiszerek, vagy egyéb anyagok tárolására.
- 11) A fém részek és más fedők/fóliák, amelyek fémszállakat tartalmaznak, szikra képződéshez vezethetnek a készülék belsejében, ezért távolítsa el azokat, mielőtt az edényt sütőbe helyezi.
- 12) A készülék beszerelését és elhelyezését a használati útmutatóban leírtaknak megfelelően végezze.
- 13) A készüléket kizárólag a használati útmutatóban leírtaknak megfelelően, rendeltetésszerűen használja. A készülék kizárólag háztartási használatra, ételek melegítésére készült. A készülék nem alkalmas maró és egyéb vegyi anyagok melegítésére stb. Ipari és laboratóriumi használata tilos.
- 14) A rendszeres tisztítás és karbantartás hiánya, a készülék felületének sérüléséhez vezethet. Ez jelentősen csökkentheti a készüléke működési hatékonyságát, ami veszélyes helyzetet is előidézhet. A nem megfelelő tisztítás és karbantartás készüléke élettartamát is csökkentheti.
- 15) Ne használja a sütőt víz közelében, nyirkos helyen vagy úszómedence mellett.
- 16) A mikrohullámú készülékek burkolata és ajtaja meleg lehet működés közben. Tartsa távol a készülék vezetékét a meleg felszíntől. A burkolaton található szellőző nyílásokat nem szabad letakarni. Amennyiben a készülék üzemelése közben letakarja azokat, a készülék túlmelegedésének veszélye áll fenn.
- 17) Ne hagyja készüléke vezetékét az asztal vagy pult sarkáról lelógva.

BESZERELÉS

Áramütés: A készülék néhány belső (alkat) részének megérintése áramütést okozhat, ami komoly sérüléseket néhány esetben halált is okozhat, ezért soha ne szerelje szét a készüléket.

Figyelem: A készüléket kizárólag földelt dugaszolóaljzathoz csatlakoztassa, ellenkező esetben a készülék áramütést okozhat. Ne csatlakoztassa a sütőt az aljzathoz, míg a készüléket nem állította a megfelelő helyre és nem biztosította a földelt aljzatot.

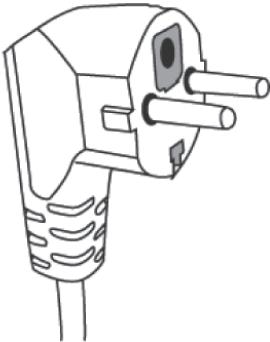

A földelés csökkenti az áramütés kockázatát rövidzárlat esetén. Ez a készülék földelt kábellel és csatlakozó dugóval rendelkezik. A csatlakozó dugót kizárólag földelt és megfelelően felszerelt dugaszolóaljzathoz csatlakoztassa. Ha készülékkel és a földeléssel kapcsolatban bármilyen kérdése merülne fel, kérjük forduljon a szervizhez, vagy engedélyezett szakemberhez. Ha szükséges használjon hosszabbító kábelt. Kizárólag 3 vezetékes hosszabbítót használjon. Ebben az esetben készülékét az ábrán feltüntetett típusú csatlakozódugóval tudja a hálózathoz csatlakoztatni.

- 1) A készülék hálózati kábele rövid, így elkerülhető, hogy belegabalyodjon, illetve elessen benne.
- 2) Ha hosszabbítót használ:
 - 1) Ügyeljen arra, hogy a hosszabbító kábel, és a készülék működéséhez előírt feszültség nagysága legalább egyforma legyen
 - 2) Kizárólag 3 vezetékes hosszabbítót használjon.
 - 3) Ügyeljen a kábel megfelelő elvezetésére. Ne hagyja az asztal vagy pult sarkán lógva, mert a gyerekek megránthatják, vagy megbotozhatnak benne

FIGYELEM

A személyi sérülés elkerülésének érdekében a készülék szerelését és javítását-beleértve a burkolat eltávolítását is- kizárólag szakszerviz vagy engedélyezett szakember végezheti. Ne vegye le a készülék burkolatát, mert veszélyes lehet. A burkolat eltávolításával mikrohullámú sugárzás veszélye áll fenn.

A MIKROHULLÁMÚ SÜTŐBEN HASZNÁLHATÓ EDÉNYEK

Mielőtt használna egy edényt, ellenőrizze, hogy mikrohullámú sütőbe alkalmas-e? (lásd. Az alábbi táblázatban). Általánosságban elmondható, hogy a hőálló porcelán, üveg és műanyag edények használhatók mikrohullámú sütőben. Azonban számos nem fémből készült edény nem használható mikrohullámú sütőben. Ne tegyen a mikrohullámú sütőbe semmilyen fémedényt (konzervdobozt stb.), alumínium (fólia)-ból készült csomagolást és evőeszközt! A fém visszaveri a mikrohullámokat - az étel nem melegszik fel. Ha az üveg-, agyag- vagy porcelánedény mikrohullámú sütőben való használhatóságáról kétségei vannak, végezze el a következő tesztet.

Az edények tesztelése:

- 1) Tegye a tesztelni kívánt üres edényt és egy pohár vizet (250 ml) a mikrohullámú sütőbe, majd csukja be az ajtót!
- 2) Állítsa be a legnagyobb teljesítményfokozatot! Állítsa az időkapcsolót 1 perces üzemi időre!
- 3) A sütő működni kezd.:
Ha üzemelés közben szikrázás hangját észleli, kapcsolja ki rögtön a készüléket!
Ha a melegítési folyamat közben az edény szikrázik vagy nagyon meleg, amikor kiveszi a sütőből, nem alkalmas mikrohullámú használatra.
- 4) Ne lépje túl az 1 perces üzemi időt.
- 5) Vegye ki az edényeket a sütőből.

Az edény anyaga	Fontos megjegyzések
Alumínium fólia	Ételek letakarására használja csak. Kis, sima darabokban húсок vékony részét letakarva megelőzhető, az ételek túlfőzése. Ha a fólia túl közel van a sütő oldalához szikrát húzhat, ezért hagyjon legalább 2,5 cm-es rést a fólia és a fal között
Barnító edény	Kövesse a gyártó utasításait. Az edény alja és a forgótányér között hagyjon legalább egy 5mm-es rést. Nem megfelelő használat miatt a forgótányér eltörhet.
Étkészlet	Kövesse a gyártó utasításait. Csak olyan edényt használjon, ami alkalmas mikrohullámú sütőbe. Ne használjon törött vagy csorbult edényeket.
Befőttes üveg	Mindig tető nélkül használja. Kizárólag étel felmelegítésére alkalmas. A legtöbb befőttes üveg nem hőálló, ezért ha túl sokáig hagyja a sütőben, eltörhetnek.
Üvegedény	Kizárólag hőálló üvegedényeket használjon. Ellenőrizze, hogy nincs rajta fém díszítés. Ne használjon törött vagy csorbult edényeket.
Sütő zacskó	Kövesse a gyártó utasításait. A zacskó bekötéséhez ne használjon fémből készült anyagokat/drótot. Figyeljen arra, hogy a zacskón kis lyukak legyenek a gőz eltávozásához, ellenkező esetben a zacskó szétduzzadhat.
Papír tányérok és poharak	Csak rövid ideig tartó főzéshez/melegítéshez használja. Ne hagyja felügyelet nélkül a készüléket, ha ilyen anyagú edényt használ.
Papírtörő	Csak rövid ideig tartó főzéshez/melegítéshez használja, az ételek letakarásához. Ne hagyja felügyelet nélkül a készüléket.
Pergamen papír vagy Sütőpapír	Megelőzheti vele az ételek szétfröccsenését, illetve pároláshoz is használhatja. Olyan edényeket használjon, amelyek alkalmasak mikrohullámú használatra. Kövesse a gyártó utasításait.
Zsírpapír	Fedje le vele az ételeket, így azok nem fröccsenek szét, és elkerülheti az étel kiszáradását.
Műanyag	Csak „mikrohullámú használatra alkalmas” címkével ellátott edényeket használjon. Néhány műanyag edény megolvadhat, ahogy az étel melegszik. Ne melegítsen ételt zárt műanyag dobozban és zacskóban, mert túlnyomás keletkezhet és szétduzzadhatnak. Ügyeljen arra, hogy ezeken elegendő rés, lyuk stb legyen a gőz távozásához.
Műanyag fólia	Csak mikrohullámú használatra alkalmas fóliát használjon. Fedje le vele az ételt, így elkerülheti annak kiszáradását, és az étel megőrzi aromáját. Figyeljen arra, hogy a fólia ne érjen az ételhez.
Hőmérők	Csak mikrohullámú használatra alkalmas hőmérőket használjon (pl. hús hőmérő)
Zsírpapír	Fedje le vele az ételeket, így azok nem fröccsenek szét, és elkerülheti az étel kiszáradását.

Az alábbiakban felsorolt anyagokat kérjük ne használja a készülékben

Az edény anyaga	Fontos megjegyzések
Alumínium tálca	Szikrát húzhat, tegye át az ételt mikrohullámú használatra alkalmas edénybe.
Fém fogantyúval ellátott ételtartó	Szikrát húzhat, tegye át az ételt mikrohullámú használatra alkalmas edénybe.
Fémből készült vagy fém díszítéssel ellátott edények	A fém visszaveri a mikrohullámokat -az étel nem melegszik fel. A fém dísz szikrát húzhat.
Fémből készült kötözők	Szikrát húzhat, és tüzet okozhat a készülék belsejében.
Papírzacskók	Tüzet okozhat a készülék belsejében.
Műanyag	A hab megolvadhat és beszennyezheti a folyadékot, ha magas hőmérsékletnek van kitéve.
Fa	Fából készült edényeket ne használjon mikrohullámú sütőben. A fa vizet tartalmaz, amely a mikrohullámok hatására elpárolog, így az kiszárad. A fából készült edény így megrepedhet vagy eltörhet.

TARTOZÉKOK

- 1 db Üveg tányér;
- 1 db Forgógyűrű
- 1 db Kezelési útmutató
- 1 db Grill kiegészítők

- A Vezérlőpult
- B Tengely
- C Forgógyűrű
- D Üveg tányér
- E Belső üveg
- F Ajtó
- G Biztonsági ajtózáró fül
- H Grill kiegészítők

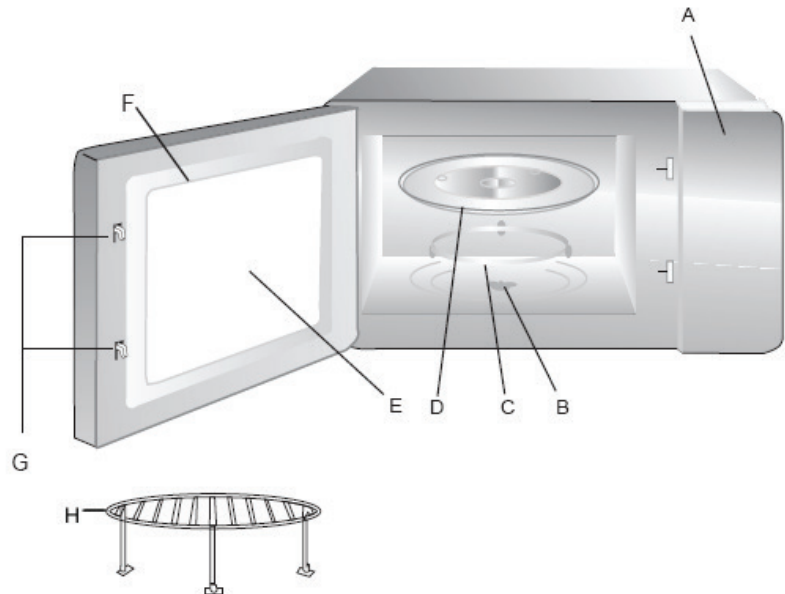

TÁNYÉR BEHELYEZÉSE

- a) Nyissa ki az ajtót és helyezze be az alsó gyűrűt. Tegye rá a tányért úgy, hogy a tányér közepén levő illesztés, felfeküdjön a tengelyre.
- b) Soha ne helyezze az üveglapot fejjel lefelé a helyére, mivel így a motor nem tudja forgatni azt.
- c) Használat közben a tányérnak mindig a készülékben kell lenni!
- d) Az edényeket csak a tányérra szabad tenni!
- e) Ha az üvegtányér vagy a gyűrű törött ne használja cserélje ki.



AZ ELSŐ HASZNÁLAT ELŐTT

Vegyük ki a dobozból, és távolítsa el az összes csomagolóanyagot. Vizsgáljuk meg hogy a sütőn nincs e horpadás vagy nem e törött az ajtó. Ne használja, ha a sütő sérült. Távolítsa el a védőfóliát a készülékről és az ajtóról.

- 1) Válasszuk a vízszintes felületet, amely elegendő helyet biztosít a légbeszívónak.
- 2) A sütő és a fal között szükség van minimálisan 20 cm távolságra. Az egyik oldalnak szabadon kell lennie.
- 3) - Hagyjon legalább 30 cm-es szabad terület a sütő fölött.
 - Ne vegye ki a lábakat.
 - Ha elzárja a be és kiáramló levegő útját, az károsíthatja a sütőt.
 - Helyezze a sütőt a lehető legtávolabb rádiótól és televíziótól, mert zavart okozhat a rádió-vagy TV-vételében.
- 4) Csatlakoztassa a sütőt egy szabványos háztartási konnektorba. Győződjön meg arról, hogy a feszültség és frekvencia ugyanaz, mint a készülék feszültség és frekvencia a címkéjén.

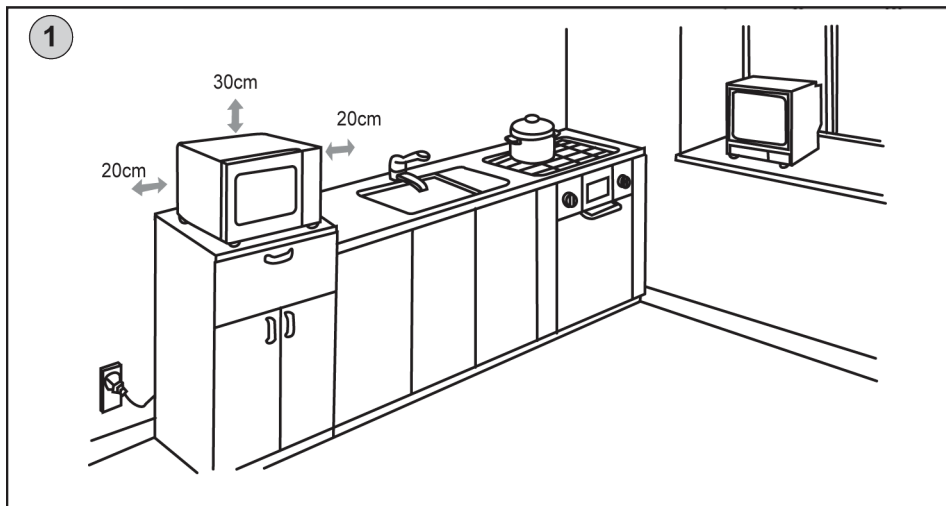

FIGYELEM: Ne helyezze a sütőt főzőfelületre vagy más hő termelő berendezésre. Sütő vagy más hőforrás, károsodhatja a készüléket ami a garancia elvesztésével jár. .



FIGYELMEZTETÉS: FORRÓ FELÜLET

KEZELÉS

Ez a mikrohullámú sütő modern elektronikát használ a különböző ételek főzéséhez szükséges paraméterek beállítása érdekében.

VEZÉRLŐ GOMBOK :

A panelen két vezérlő gomb található a főzési paraméterek és a funkciók beállítására.

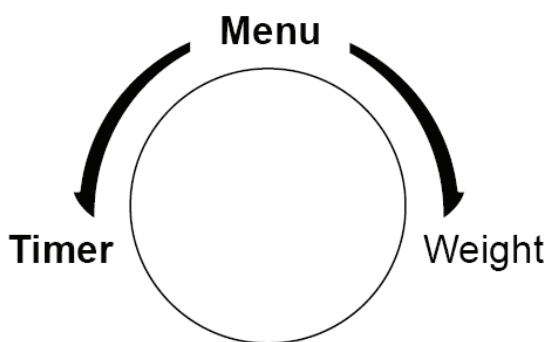

BEÁLLÍTÁS VEZÉRLŐJE

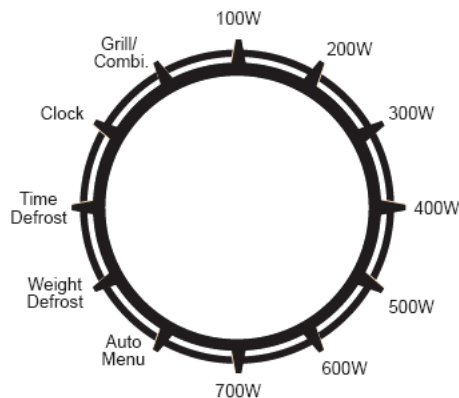

FUNKCIÓK KAPCSOLÓJA

1. MEGJELENÍTÉS

Nyugodt állapotban a kijelzőn az aktuális idő, vagy a „0:00” felirat jelenik meg. Ez a következő szituációkban is érvényes :

1/ Az elektromos hálózathoz való első csatlakozás után;

2/ Főzés befejezése után;

3/ Az idő beállítása és a „**Start/+30Sec**” megnyomása után a kijelzőn az aktuális idő jelenik meg.

2. AZ ÓRA BEÁLLÍTÁSA

Miután a mikrohullámú sütőt csatlakoztatta az elektromos hálózathoz, hangjel kíséretében a kijelzőn a „0:00” felirat jelenik meg.

- 1) Nyomja meg a „**Clock**” gombot, az órajelző számjegyek villogni kezdenek.
- 2) A elforgatásával állítsa be a kívánt értéket 0 és 23 között (24-órás formátum).
- 3) A beállítást a „**Start/+30Sec.**” gomb segítségével erősítheti meg, ezt követően a percelző számjegyek kezdenek villogni.
- 4) A elforgatásával állítsa be a perceket 0 és 59 között.
- 5) A pontos idő beállítását követően nyomja meg újra a „**Start/+30Sec.**” gombot. A „:” karakter villogni kezd.

Megjegyzés:

- 1) Ha az óra nincs beállítva, az nem fog a bekapcsolást követően működni.
- 2) Ha az óra beállítása közben megnyomja a „**Start/+30Sec.**” gombot, a készülék a korábbi beállított értékre áll vissza.

3. MIKROHULLÁMÚ FŐZÉS

- 1) A teljesítmény beállítása érdekében forgassa a funkció kapcsolót a kívánt értékre „100W”, „200W”, „...”, „700W”-ra. A kijelzőn megjelenik a „P100”, „P200”, „...”, „P700”.
- 2) A beállító gomb elforgatásával állítsa be a főzési időt 0:05 - 95:00 perc között.
- 3) Nyomja meg a „**Start/+30Sec**”-et a főzés elindításához. Hallani fog egy hangjelzést.
- 4) A főzés befejezése után a kijelzőn az aktuális idő jelenik meg. Ha az idő nincs beállítva, a kijelzőn megjelenik a „0:00”.

MEGJEGYZÉS: Az időbeállításakor használt léptékek különböző időtartamokban különböző érték szerint változnak:

0– 1 percig	:	5 másodperc
1– 5 percig	:	10 másodperc
5–10 percig	:	30 másodperc
10–30 percig	:	1 perc
30–95 percig	:	5 perc

Teljesítmény táblázat:

Mikrohullámú teljesítmény	100W	200W	300W	400W	500W	600W	700W
A kijelzőn megjelenő jelzés	P100	P200	P300	P400	P500	P600	P700

4. GRILLEZÉS

- 1) A funkció kapcsolót forgassa „**Grill/Combi**” opcióra. A kijelzőn megjelenik a „**G**”.
- 2) Nyomja meg a „**Start/+30Sec**”-et a kiválasztás megerősítéséhez.
- 3) A beállító gomb forgatásával állítsa be a főzési időt 0:05 - 95:00 perc között.
- 4) Nyomja meg a „**Start/+30Sec**”-et a főzés elindításához. Hallani fog egy hangjelzést.
- 5) A főzés befejezése után a kijelzőn megjelenik az aktuális idő. Ha az idő nincs beállítva, a kijelzőn a „0:00” jelenik meg.

Megjegyzés: A grillezési idő felének lejárta után a sütő megáll és két hangjelzést ad ki – ez normális. Ha szeretné folytatni, nyomja meg a „**Start/+30Sec**” gombot. A legjobb grillezési eredmény elérésének érdekében fordítsa meg az ételt, csukja be az ajtót és a folytatáshoz nyomja meg a „**Start/+30Sec**” gombot. Ha semmi nem történik 1 percen belül, a sütő a beállítás szerint folytatja a programot és egy hangjelzést ad ki.

5. KOMBINÁLT FŐZÉS

- 1) A funkció kapcsolót forgassa a „**Grill/Combi**” opcióra. A kijelzőn a „**G**” jelenik meg.
- 2) A gomb forgatásával kiválaszthatja a kombinált főzés típusát. A kijelzőn a „**C-1**”, vagy „**C-2**” jelenik meg.

- 3) Nyomja meg a „**Start/+30Sec**“-et a kiválasztás megerősítéséhez.
- 4) A beállító gomb forgatásával állítsa be a főzési időt 0:05 - 95:00 perc között.
- 5) Nyomja meg a „**Start/+30Sec**“-et a főzés elindításához. Hallani fog egy hangjelzést.
- 6) 6. A főzés befejezése után a kijelzőn megjelenik az aktuális idő. Ha az idő nincs beállítva, a kijelzőn a „0:00“ jelenik meg.

Funkció	A kijelzőn megjelenő jelzés	Mikrohullámú teljesítmény	Grill teljesítménye
Combi.1	C-1	55 %	45 %
Combi.2	C2	36 %	64 %

6. KIOLVASZTÁS MENNYISÉG ALAPJÁN

- 1) Nyomja meg egyszer a „**Weight Defrost**“ gombot, a kijelzőn a „dEF1” lesz látható.
- 2) A gomb elforgatásával válassza ki az élelmiszer tömegét 100-tól 2000 g-ig.
- 3) Nyomja meg a „**Start/+30Sec**“ gombot a kiolvasztás megkezdéséhez.

Megjegyzés :

A felolvasztási idő felének lejárta után egy sípolást lehet hallani, ami azt jelenti, hogy az ételt meg kell forgatni. Ha nem forgatja meg az ételt, akkor a felolvasztás tovább fog folytatódni..

7. ADOTT IDŐTARTAMÚ KIOLVASZTÁS

- 1) A „**Time Defrost**“ funkció kiválasztása után a kijelzőn a „dEF2” felirat jelenik meg.
- 2) A gomb elforgatásával válassza ki a kiolvasztás időtartamát. A beállítható maximálisan idő 95 perc.
- 3) Nyomja meg a „**Start/+30Sec**” gombot a kiolvasztás elindításához. Kiolvasztás közben a teljesítmény 200W és nem lehet rajta változtatni.

8. MIKROHULLÁM TELJESÍTMÉNYÉNEK BEÁLLÍTÁSA

- 1) A mikrohullámú főzés közben lehetőség van a teljesítményt változtatására 100W és 700W között.
- 2) Gyors főzés közben is lehet a teljesítményt változtatni, a funkció kapcsoló segítségével.
- 3) A teljesítményt nem lehet változtatni a „**Weight Defrost**“ (kiolvasztás súly alapján), a „**Time Defrost**“ (kiolvasztás idő alapján) kiolvasztási funkcióknál, valamint az automatikus főzésnél az „**Auto Menu**“-nél.

9. GYORS FŐZÉS

- 1) A 100W és a 700W közötti teljesítmény beállítása után nyomja meg a „**Start/+30Sec**” gombot az aktuális beállított teljesítménnyel történő 30 másodperces főzés elindításához. A „**Start/+30Sec**” minden következő megnyomásával meghosszabbíthatja a főzési időt 30 másodperccel.
- 2) A 100W és 700W közötti teljesítmény beállítása után a beállítási gombbal állítsa be a főzési időt és nyomja meg a „**Start/+30Sec**” gombot a főzés elindításához. A „**Start/+30Sec**” minden következő megnyomásával hosszabbíthatja a főzési időt 30 másodperccel.
- 3) Ha a funkció kapcsoló „**Auto Menu**”, „**Weight Defrost**”, „**Time Defrost**”, „**Grill/Combi**”, vagy „**Clock**” pozícióban van, a „**Start/+30Sec**” gomb megnyomásával nem kapcsolhatja be a gyors főzést.
- 4) A „**Time Defrost**” programban lehetőség van az időt 30 másodperccel meghosszabbítani.
- 5) Az „**Auto Menu**” és a „**Weight Defrost**” programokban a „**Start/+30Sec**” gomb megnyomásával nem lehet az időt 30 másodperccel meghosszabbítani.

10. AUTOMATIKUS SÜTÉSPROGRAM

- 1) A funkció kapcsolóval válassza ki az „**Auto Menu**” opciót, a kijelzőn az „A-1” felirat fog villogni.

- 2) A beállító kapcsolóval állítsa be a megfelelő főzési időt, majd a kijelzőn az „A-1“, „A-2“ „A-8“ jelenik meg. Ehhez az információhoz adott élelmiszer tartozik az Automatikus főzési táblázat szerint : „Pizza“, „Csirke“, „Hús“, „Zöldség“, „Halak“, „Tészta“, „Leves“, „Főzelékek“.
- 3) Nyomja meg a **„Start/+30Sec“**-et a kiválasztás megerősítéséhez.
- 4) A beállító kapcsolóval állítsa be az élelmiszer súlyát.
- 5) Nyomja meg a **„Start/+30Sec“**-et az elindításhoz.
- 6) Befejezés után 5-szöri hangjelzést fog hallani.

Lehetőség	Tömeg	Kijelző	Teljesítmény
A-1 Pizza	200 g	200	100 %
	400 g	400	
A-2 Burgonya	1 (cca 230 g)	1	100 %
	2 (cca 460 g)	2	
	3 (cca 690 g)	3	
A-3 Hús	250 g	250	100 %
	350 g	350	
	450 g	450	
A-4 Zöldség	200 g	200	100 %
	300 g	300	
	400 g	400	
A-5 Hal	250 g	250	80 %
	350 g	350	
	450 g	450	
A-6 Tészta	50 g (se studenou vodou 450 g)	50	80 %
	100 g (se studenou vodou 800 g)	100	
A-7 Leves	200 ml	200	100 %
	400 ml	400	
A-8 Főzelékek	550 g	550	100 % / 50 %
	1100 g	1100	

11. GYEREKZÁR

Lezárás: Nyugalmi állapotban nyomja 3 másodpercig a **„Stop“** gombot. Hosszú hangjelzés hallható, ami a gyerekzár bekapcsolását jelzi és kigyullad a gyerekzár jelző.

Feloldás: Lezárt állapotban nyomja 3 másodpercig a **„Stop“** gombot. Hosszú hangjelzés hallható, ami a gyerekzár kikapcsolását jelzi és kialszik a gyerekzár jelző.

12. EGYÉB TUDNIVALÓK

- 1) A forgatás megkezdésekor egyszeri hangjelzés hallható.
- 2) Ha működés közben az ajtó kinyitásával megszakítja a műveletet, a folytatáshoz nyomja meg a **„Start/+30Sec“** gombot.
- 3) Ha beállítás közben egy percen belül nem nyomja meg a **„Start/+30Sec“** gombot, a beállítás törlődik és az óra jelenik meg a kijelzőn.
- 4) A sütés befejezésekor 5 egymás utáni hangjelzés hallható.

TISZTÍTÁS

Ellenőrizze, hogy a kábelt kihúzta-e a hálózathól.

Használat után a sütő belsejét enyhén nedves ronggyal tisztítsa ki. A tartozékokat a szokásos módon mossa el mosogatószeres vízben. Az ajtó keretét, a szigetelést és az ezekkel szomszédos részeket - amennyiben szükséges - óvatosan, nedves ronggyal tisztítsa meg.

PROBLÉMÁK ÉS ELHÁRÍTÁSUK

Normál	
A mikrohullámú jel zavarja a Tv-t	A mikrohullámú jelek zavarhatják a Tv működését ez természetes Tegye messzebb a készüléket.
Gyenge a fény a készülékben	A készülék használata közben a fény erőssége gyengülhet. Ez normális
Az ajtón vízgőz halmozódik fel, a szellőztető lyukakon forró levegő jön ki.	A főzés közben víz szabadul fel, ez természetes, a forró levegő kiáramlása normális.
Soha ne kapcsolja be az üresen a mikrohullámú sütőt.	Ez károsíthatja a készüléket.

Probléma	Oka	Elhárítás
A sütő nem kapcsol be	(1) A készülék nincs csatlakoztatva a hálózathoz	Dugja be a csatlakozót
	(2) A kismegszakító kioldott	Kapcsolja vissza
	(3) A konnektor nem ad áramot	Próbálja ki más berendezést is
Nem melegít	(4) Az ajtó nincs zárva	Zárja be
A forgó tányér zörgő hangot ad	(5) Piszkos a görgő	Tisztítsa meg

MŰSZAKI ADATOK

- Mikrohullámú sütő
- Elektronikus kontrol
- Mikrohullámú teljesítmény 700 W
- Grill teljesítménye 1000 W
- Kapacitás 17 l
- Felolvasztási, melegítési és főzési funkció
- 7 teljesítmény fokozat
- 8 automatikus program
- Üveg forgótányér 255 mm
- Digitális kijelző + óra
- Beállítható időzítő 95 percig
- Gyermekezár
- Hang jelző
- Teljesítmény felvétel 1050 W
- Üzemi zajkibocsátás ≤ 60 dB
- Méretek: 44 x 25,8 x 34,1 cm
- Tömeg: 10,5 kg

Teljesítményfelvétel készenléti állapotban < 1,00 W.

A gyártó fenntartja a termék műszaki specifikációinak módosítását.



FIGYELEM: TŰZ VAGY ÁRAMÜTÉS ELKERÜLÉSE ÉRDEKÉBEN NE TEGYE KI A KÉSZÜLÉKET ESŐ VAGY NEDVESSÉG HATÁSÁNAK. HASZNÁLATON KÍVÜL VAGY JAVÍTÁS ELŐTT MINDIG HÚZZA KI A KÉSZÜLÉKET AZ ELEKTROMOS HÁLÓZATBÓL. A KÉSZÜLÉK NEM TARTALMAZ A FELHASZNÁLÓ ÁLTAL JAVÍTHATÓ ALKATRÉSZEKET. MINDIG FORDULJON SZAKSZERVIZHEZ. A KÉSZÜLÉK VESZÉLYES FESZÜLTSG ALATT VAN.

Környezetvédelmi információk

Megtettünk lehető legjobbat a csomagolóanyagok mennyiségének csökkentése érdekében: lehetővé tettük azok egyszerű szétválasztását 3 anyagra: kartonpapír, papírzúzalék és olvasztott polipropilén. A készülék olyan anyagokat tartalmaz, amelyek szétszerelés után speciális üzemekben újrahasznosíthatók. Kérjük, tartsa be a csomagolóanyagok, kimerült elemek és régi berendezések kezelésére vonatkozó helyi előírásokat.

Használt elektromos berendezések, elemek és akkumulátorok megsemmisítése



Ez a jel a készüléken, annak tartozékain vagy csomagolásán azt jelöli, hogy ezt a terméket nem szabad a többi háztartási hulladékkal azonos módon kezelni. Élettartamának letelte után a terméket vagy az elemet (amennyiben tartalmaz) adja le az illetékes hulladékgyűjtő helyen, ahol az elektromos berendezést és elemet újrahasznosítják. Az Európai Unióban és a többi európai államban vannak gyűjtőhelyek a kiszolgált elektromos berendezések számára. A termék megfelelő módon történő megsemmisítésével nagyban hozzájárul a nem megfelelő

hulladékkezelés által a környezetet és az emberi egészséget veszélyeztető kockázatok megelőzéséhez. Az anyagok újrafeldolgozásával megőrizhetők természeti erőforrásaink. Ezért kérjük, ne dobja a kiszolgált elektromos berendezést és elemet/akkumulátort a háztartási hulladék közé. A kiszolgált elektromos berendezések ingyenes elhelyezésére vonatkozó információkért forduljon eladójához, a községi hivatalhoz. A használt elemek és akkumulátorok ingyenes elhelyezésére vonatkozó információkat szintén az eladójától, a községi hivaltaltól.

Gyártja: HP Tronic Zlín, spol. s r.o., Prštné-Kútiky, Zlín

ZÁRUČNÍ LIST**ZÁRUČNÍ PODMÍNKY**

Na výrobek uvedený v tomto záručním listu je poskytována záruka po dobu dvacet čtyři měsíců od data prodeje spotřebiteli.

Záruka se vztahuje na poruchy a závady, které v průběhu záruční doby vznikly chybou výroby nebo vadou použitých materiálů.

Výrobek je možno reklamovat u prodejce, který výrobek prodal spotřebiteli nebo v autorizovaném servisu.

Při reklamaci je nutné předložit: reklamovaný výrobek, originální nákupní doklad, ve kterém je zřetelně uveden typ výrobku a jeho datum prodeje spotřebiteli, případně tento řádně vyplněný záruční list.

Záruka platí pouze tehdy, je-li výrobek používán podle návodu k obsluze a připojen na správné síťové napětí.

Spotřebitel ztrácí nárok na záruční opravu nebo bezplatný servis v případě:

- zásahu do přístroje neoprávněnou osobou.
- nesprávné nebo neodborné montáže výrobku.
- poškození přístroje vlivem živelné pohromy.
- používání výrobku pro jiné účely, než je obvyklé.
- používání výrobku k profesionální či jiné výdělečné činnosti.
- používání výrobku s jiným než doporučeným příslušenstvím.
- nesprávné údržby výrobku.
- nepravidelného čištění výrobků zejména v případě, kdy je závada způsobena zbytky potravin, vlasů, domovního prachu nebo jiných nečistot.
- vystavení výrobku nepříznivému vnějšímu vlivu, zejména vniknutím cizích předmětů nebo tekutin (včetně elektrolytu z baterií) dovnitř.
- mechanického poškození výrobku způsobeného nesprávným používáním výrobku nebo jeho pádem.

Pokud zboží při uplatňování vady ze strany spotřebitele bude zasíláno poštou nebo přepravní službou, musí být zabaleno v obalu vhodném pro přepravu tak, aby se zabránilo poškození výrobku přepravou.

Aktuální seznam servisních středisek naleznete na: www.hptronic.cz

Případné další dotazy zasílejte na info@gallet.cz

Veškeré náležitosti uvedené v tomto záručním listu platí pouze pro výrobky nakoupené a reklamované na území České Republiky.

Typ výrobku: **FMOEG6217W**

Datum prodeje:

Výrobní číslo:

Razítko a podpis prodávajícího:

POTVRZENÍ BEZPLATNÉHO SERVISU**BEZPLATNÝ SERVIS**

Po dobu 12 měsíců po skončení záruční doby poskytuje dovozce značky Gallet do ČR na výrobek uvedený v tomto záručním listě bezplatný servis.

Bezplatný servis zahrnuje:

- 1) Opravu výrobku zdarma
- 2) Náhradní díl zdarma

Při opravě je nutno přiložit:

- 1) Řádně vystavený nákupní doklad k výrobku uvedeném na tomto záručním listu
- 2) Tento řádně vystavený záruční list

Spotřebitel ztrácí nárok na bezplatný servis v případě:

- zásahu do přístroje neoprávněnou osobou.
- nesprávné nebo neodborné montáže výrobku
- poškození přístroje vlivem živelné pohromy.
- používání výrobku pro jiné účely, než je obvyklé.
- používání výrobku k profesionální či jiné výdělečné činnosti.
- používání výrobku s jiným než doporučeným příslušenstvím
- nesprávné údržby výrobku
- nepravidłného čištění výrobků zejména v případě, kdy je závada způsobena zbytky potravin, vlasů, domovního prachu nebo jiných nečistot.
- vystavení výrobku nepříznivému vnějšímu vlivu, zejména vniknutím cizích předmětů nebo tekutin (včetně elektrolytu z baterií) dovnitř.
- mechanického poškození výrobku způsobeného nesprávným používáním výrobku nebo jeho pádem

ZÁRUČNÝ LIST**ZÁRUČNÉ PODMIENKY**

Na výrobok uvedený v tomto záručnom liste je poskytovaná záruka na dobu dvadsať štyri mesiakov od dátumu predaja spotrebiteľovi.

Záruka sa vzťahuje na poruchy a chyby, ktoré v priebehu záručnej doby vznikli chybou výroby alebo chybou použitých materiálov.

Výrobok je možné reklamovať u predajcu, ktorý výrobok predal spotrebiteľovi alebo v autorizovanom servise.

Pri reklamacii je nutné predložiť: reklamovaný výrobok, originálny nákupný doklad, v ktorom je zreteľne uvedený typ výrobku a jeho dátum predaja spotrebiteľovi prípadne tento riadne vyplnený záručný list.

Záruka platí iba vtedy, ak je výrobok používaný podľa návodu na obsluhu a pripojený na správne sieťové napätie.

Spotrebiteľ stráca nárok na záručnú opravu alebo bezplatný servis najmä v prípade:

- zásahu do prístroja neoprávnenou osobou.
- nesprávnej alebo neodbornej montáže výrobku.
- poškodenia prístroja vplyvom živeľnej pohromy.
- používania výrobku pre účely pre ktoré nie je určený.
- používania výrobku na profesionálne či iné zárobkové činnosti.
- používania výrobku s iným než doporučeným príslušenstvom.
- nesprávnej údržby výrobku.
- nepravidelného čistenia výrobku najmä v prípade, kedy je porucha spôsobená zvyškami potravín, vlasov, domového prachu alebo iných nečistôt.
- vystavenia výrobku nepriaznivému vonkajšiemu vplyvu, najmä vniknutím cudzích predmetov alebo tekutín (vrátane elektrolytu z batérií) dovnútra.
- mechanického poškodenia výrobku spôsobeného nesprávnym používaním výrobku alebo jeho pádom.

Pokiaľ výrobok pri uplatňovaní poruchy zo strany spotrebiteľa bude zasielaný poštou alebo prepravnou službou, musí byť zabalený v obale vhodnom pre prepravu tak, aby sa zabránilo poškodeniu výrobku prepravou.

Aktuálny zoznam servisných stredísk nájdete na: www.hptronic.cz

Prípadné ďalšie dotazy zasielajte info@gallet.cz

Všetky náležitosti uvedené v tomto záručnom liste platia len pre výrobky nakúpené a reklamované na území Slovenskej Republiky.

Typ prístroja: **FMOEG6217W**

Dátum predaja:

Výrobné číslo:

Pečiatka a podpis predajca:

POTVRDENIE BEZPLATNÉHO SERVISU**BEZPLATNÝ SERVIS**

Po dobu 12 mesiacov po skončení záručnej doby poskytuje dovozca značky Gallet do SR na výrobok uvedený v tomto záručnom liste bezplatný servis.

Bezplatný servis zahŕňa:

- 1) Opravu výrobku zadarmo
- 2) Náhradný diel zadarmo

Pri oprave je nutné priložiť:

- 1) Riadne vystavený nákupný doklad k výrobku uvedenom na tomto záručnom liste
- 2) Tento riadne vystavený záručný list

Spotrebiteľ stráca nárok na záručnú opravu najmä v prípade:

- zásahu do prístroja neoprávnenou osobou.
- nesprávnej alebo neodbornej montáže výrobku
- poškodenia prístroja vplyvom živeľnej pohromy.
- používania výrobku pre účely pre ktoré nie je určený.
- používania výrobku na profesionálne či iné zárobkové činnosti.
- používania výrobku s iným než doporučeným príslušenstvom
- nesprávnej údržby výrobku
- nepravidelného čistenia výrobku najmä v prípade, kedy je porucha spôsobená zvyškami potravín, vlasov, domového prachu alebo iných nečistôt.
- vystavenia výrobku nepriaznivému vonkajšiemu vplyvu, najmä vniknutím cudzích predmetov alebo tekutín (vrátane elektrolytu z batérií) dovnútra.
- mechanického poškodenia výrobku spôsobeného nesprávnym používaním výrobku alebo jeho pádom

KARTA GWARANCYJNA**WARUNKI GWARANCJI**

- 1) Niniejsza gwarancja dotyczy produktów produkowanych pod marką GALLET, zakupionych w sklepach na terytorium Rzeczypospolitej Polskiej.
- 2) Okres gwarancji wynosi 24 miesiące od daty zakupu produktu.
- 3) Naprawy gwarancyjne odbywają się na koszt Gwaranta we wskazanym przez Gwaranta Autoryzowanym Zakładzie Serwisowym.
- 4) Gwarancją objęte są wady produktu spowodowane wadliwymi częściami i/lub defektami produkcyjnymi.
- 5) Gwarancja obowiązuje pod warunkiem dostarczenia do Autoryzowanego Zakładu Serwisowego urządzenia w kompletnym opakowaniu albo w opakowaniu gwarantującym bezpieczny transport wraz z kompletem akcesoriów oraz z poprawnie i czytelnie wypełnioną kartą gwarancyjną i dowodem zakupu (paragon, faktura VAT, etc.).
- 6) Autoryzowany Zakład Serwisowy może odmówić naprawy gwarancyjnej jeśli Karta Gwarancyjna nosić będzie widoczne ślady przeróbek, jeżeli numery produktów okażą się inne niż wpisane w karcie gwarancyjnej a także jeśli numer dokumentu zakupu oraz data zakupu na dokumencie różnią się z danymi na Karcie Gwarancyjnej.
- 7) Usterki ujawnione w okresie gwarancji będą usunięte przez Autoryzowany Zakład Serwisowy w terminie 14 dni roboczych od daty przyjęcia produktu do naprawy przez zakład serwisowy, termin ten może być przedłużony do 21 dni roboczych w przypadku konieczności sprowadzenia części zamiennych z zagranicy .
- 8) Gwarancją nie są objęte:
 - wadliwe działanie lub uszkodzenie spowodowane niewłaściwym użytkowaniem (np. znaczące zabrudzenie urządzenia, zarówno wewnątrz jak i na zewnątrz, zalanie płynami itp.) lub użytkowanie niezgodne z instrukcją obsługi i przepisami bezpieczeństwa
 - zużycie towaru przekraczające zakres zwykłego używania przez indywidualnego odbiorcę końcowego (zwłaszcza jeżeli był wykorzystywany do profesjonalnej lub innej czynności zarobkowej)
 - uszkodzenia spowodowane czynnikami zewnętrznymi (w tym: wyładowaniami atmosferycznymi, przepięciami sieci elektrycznej, środkami chemicznymi, czynnikami termicznymi) i działaniem osób trzecich
 - uszkodzenia powstałe w wyniku podłączenia urządzenia do niewłaściwej instalacji współpracującej z produktem
 - uszkodzenia powstałe w wyniku zalania wodą, użycia nieodpowiednich baterii (np. ładowanych powtórnie baterii nie będących akumulatorami)
 - produkty nie posiadające wypełnionej przez Sprzedawcę Karty Gwarancyjnej
 - produkty z naruszoną plombą gwarancyjną lub wyraźnymi oznakami ingerencji przez osoby trzecie (nie będące Autoryzowanym Zakładem Serwisowym lub nie działające w jego imieniu i nie będące przez niego upoważnionymi)
 - kable przyłączeniowe, piloty zdalnego sterowania, słuchawki, baterie
 - uszkodzenia powstałe wskutek niewłaściwej konserwacji urządzenia
 - uszkodzenia powstałe w wyniku zdarzeń losowych (np. powódź, pożar, klęski żywiołowe, wojna, zamieszki, inne nieprzewidziane okoliczności)
 - czynności związane ze zwykłą eksploatacją urządzenia (np. wymiana baterii)
 - zapisane na urządzeniu dane w formie elektronicznej (w szczególności Gwarant zastrzega sobie prawo do sformatowania nośników danych zawartych w urządzeniu, co może skutkować utratą danych na nich zapisanych)
 - **uszkodzenia (powodujące np. brak odpowiedzi urządzenia lub jego nie włączanie się) powstałe wskutek wgrania nieautoryzowanego oprogramowania.**
- 9) Jeżeli Autoryzowany Zakład Serwisowy stwierdzi, iż przyczyną awarii urządzenia są przypadki wymienione w pkt. 8 lub nie stwierdzi żadnego uszkodzenia, koszty serwisu oraz całkowite koszty transportu urządzenia pokrywa nabywca.
- 10) W wypadku wystąpienia wypadków wymienionych w pkt. 8 Autoryzowany Zakład Serwisowy wyceni naprawę urządzenia i na życzenie klienta może dokonać naprawy odpłatnej.

Uszkodzenia urządzenia powstałe w wyniku wypadków opisanych w pkt. 8 powodują utratę gwarancji.

- 11) Wszelkie wadliwe produkty lub ich części, które zostały w ramach naprawy gwarancyjnej wymienione na nowe, stają się własnością Gwaranta.
- 12) W wypadku gdy naprawa urządzenia jest niemożliwa lub spowodowałaby przekroczenie terminów określonych w pkt. 7 a także kiedy naprawa wiązałaby się z poniesieniem przez Gwaranta kosztów niewspółmiernych do wartości urządzenia Gwarant może wymienić Klientowi urządzenie na nowe o takich samych lub wyższych parametrach. W razie niedostarczenia urządzenia w komplecie Gwarant może wymienić jedynie zwrócone części urządzenia lub dokonać zwrotu zapłaconej ceny jednak wówczas jest upoważniony do odjęcia kosztu części zużytych lub nie dostarczonych przez użytkownika (np. baterii, słuchawek, zasilacza) wraz z reklamowanym urządzeniem.
- 13) Okres gwarancji przedłuża się o czas przebywania urządzenia w Autoryzowanym Zakładzie Serwisowym.
- 14) W wypadku utraty karty gwarancyjnej nie wydaje się jej duplikatu.
- 15) Producent może uchylić się od dotrzymania terminowości usługi gwarancyjnej gdy zaistnieją zakłócenia w działalności firmy spowodowane nieprzewidywalnymi okolicznościami (tj. niepokoje społeczne, klęski żywiołowe, ograniczenia importowe itp).
- 16) Gwarancja nie wyklucza, nie ogranicza ani nie zawiesza praw konsumenta wynikających z niezgodności towaru z umową sprzedaży.
- 17) W sprawach nieuregulowanych niniejszymi warunkami mają zastosowanie przepisy Kodeksu Cywilnego.

Uszkodzenie wyposażenia nie jest automatycznie powodem dla bezpłatnej wymiany kompletnego urządzenia. Jeżeli reklamujesz słuchawki, pilota, kable przyłączeniowe lub inne akcesoria NIE PRZYSYŁAJ całego urządzenia. Skontaktuj się ze sprzedawcą lub producentem w celu uzgodnienia sposobu przeprowadzenia procedury reklamacyjnej bez konieczności przesyłania całego kompletu do serwisu.

Kontakt w sprawach serwisowych: Digison Polska Sp. z o.o., Tel. (071) 3577027, Fax. (071) 7234552, internet: <http://www.digison.pl/sonline/>, e-mail: serwis@digison.pl

Nazwa: FMOEG6217W	Pieczęć i podpis sprzedawcy:
Data sprzedaży:	
Numer serii:	
1. Data Przyjęcia/Nr Naprawy/ Pieczęć i Podpis Serwisanta:	2. Data Przyjęcia/Nr Naprawy/ Pieczęć i Podpis Serwisanta:
3. Data Przyjęcia/Nr Naprawy/ Pieczęć i Podpis Serwisanta:	4. Data Przyjęcia/Nr Naprawy/ Pieczęć i Podpis Serwisanta:

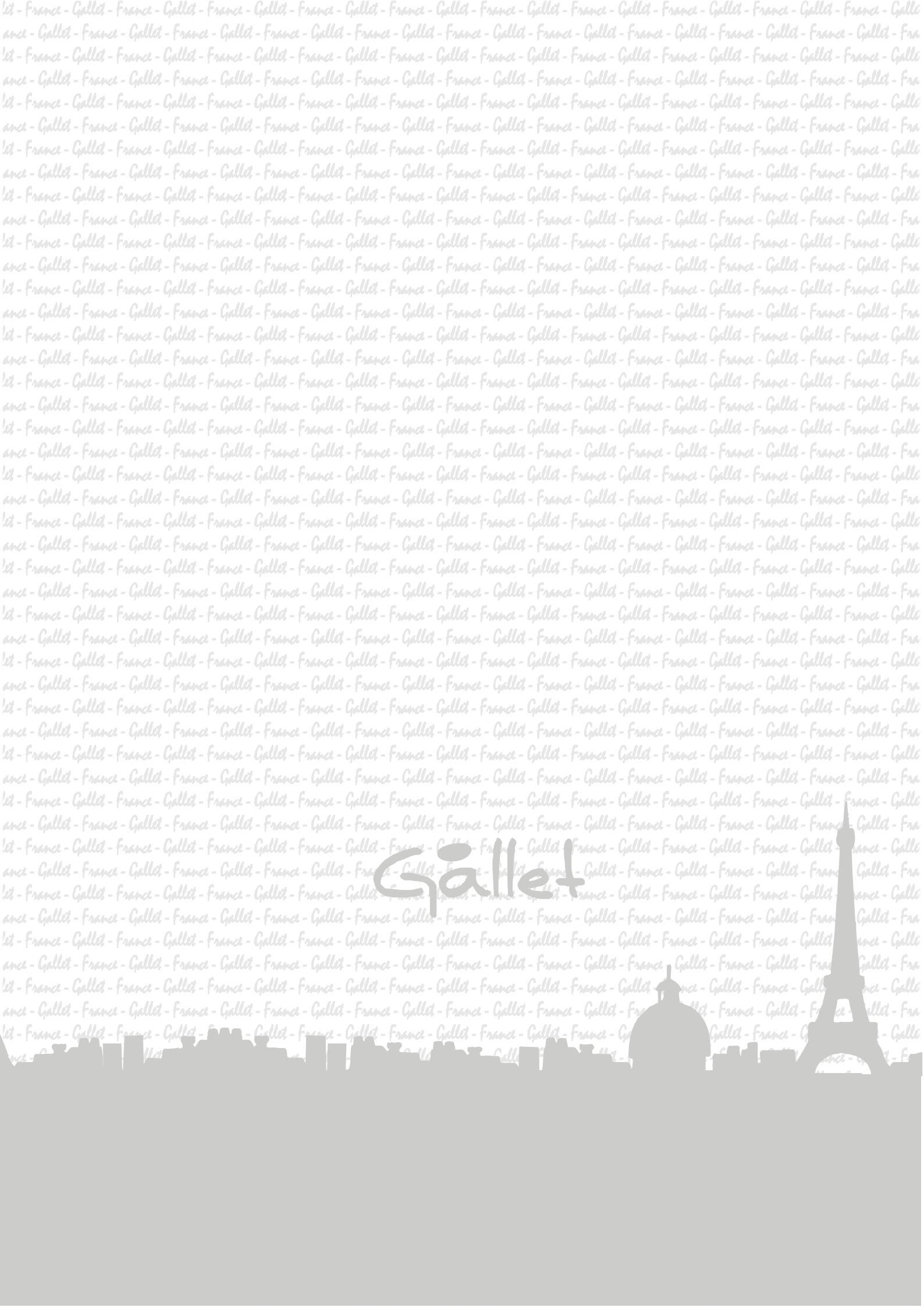

Gallet