

Personal Audio System

Návod k obsluze



©2016 Sony Corporation Printed in China http://www.sony.net/

CFD-S70

VÝSTRAHA

Nevystavujte přístroj dešti ani vlhkosti, předejdete tak nebezpečí vzniku požáru či úrazu elektrickým proudem.

Nepřikrývejte ventilační otvor přístroje novinami, ubrusem, závěsem a podobně. Vyhněte se riziku požáru. Nevystavujte přístroj zdrojům otevřeného ohně (například zapaleným svíčkám).

Neotevírejte kryt zařízení - hrozí riziko úrazu elektrickým proudem. Opravy zařízení smí provádět jen kvalifikovaný technik.

Zástrčka napájecího kabelu slouží k odpojení přístroje od zdroje napájení, připojte tedy přístroj do snadno přístupné síťové zásuvky. Zjistíte-li ve funkci přístroje jakékoliv nesrovnalosti, odpojte jej ihned ze síťové zásuvky.

Pokud je přístroj připojen k síťové zásuvce, není odpojen od zdroje střídavého napětí (od elektrické sítě), a to ani v případě, že je přístroj vypnutý.

Zařízení neumísťujte do stísněných prostor, jako je knihovna nebo sekretář.

Nadměrný akustický tlak ze sluchátek může způsobit ztrátu sluchu.

Nevystavujte akumulátory (modul akumulátoru nebo nainstalované akumulátory) přímému horku, např. přímému slunečnímu svitu, ohni a podobně. Typový štítek je umístěn na spodní straně audiosystému.

UPOZORNĚNÍ



RIZIKO ÚRAZU ELEKTRICKÝM PROUDEM. NEOTEVÍREJTE.

Zdroje napájení

Připojte síťový kabel **A** nebo vložte šest baterií R14 (velikost C) (nejsou součástí dodávky) do prostoru pro baterie **B**.

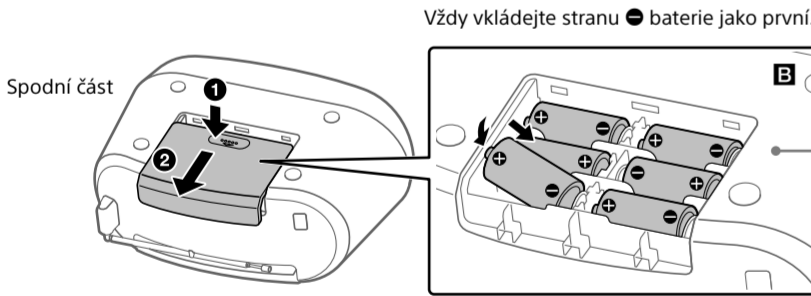
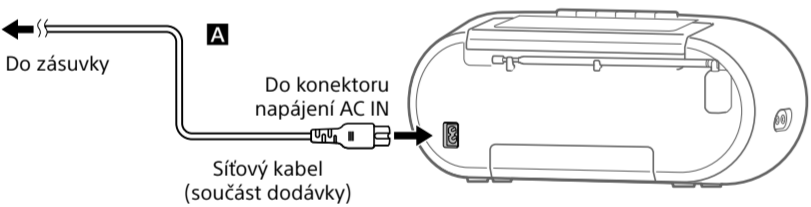

Poznámky

- Když jsou baterie téměř vybité, začne blikat varování „LO-BATT“. Pokud se objeví toto hlášení, vyměňte všechny baterie za nové. Viz také „Kontrola zbyvajících kapacity baterie“.
- Když je odpojen síťový kabel nebo když jsou vyjmuty baterie, nastavení uložená v paměti audiosystému budou buď vymazána, nebo zůstanou uložena.
 - Vymazaná nastavení: Úroveň hlasitosti, rádiové pásmo (FM/AM) a frekvence, nastavení režimu FM (stereo/mono), režim přehrávání CD, nastavení MEGA BASS (zapnuto/vypnuto) a poslední používaná funkce
 - Uložená nastavení: Nastavení zapnutí/vypnutí řízení spotřeby (pouze evropské modely) a uložené rozhlasové stanice registrované pomocí funkce automatické/ruční předvolby nebo tlačítek FAVORITE RADIO STATIONS (-SET) **12**
- Než budete vyměňovat baterie, nezapomenejte z audiosystému vytáhnout všechna CD nebo kazety, odpojit volitelné komponenty a složit teleskopickou anténu FM **17** do původní polohy, pokud je vytažena.
- Chcete-li audiosystém použít jen s bateriemi, odpojte síťový kabel od audiosystému i od zásuvky.
- V pohotovostním režimu s připojeným síťovým kabelem se na displeji objeví „STANDBY“.
- Nemíchejte starou baterii s novou nebo různé typy baterií.

Používání funkce řízení spotřeby (pouze evropské modely)

Audiosystém je vybaven funkcí pro automatický přechod do pohotovostního režimu. Díky této funkci se po 15 minutách nečinnosti nebo absenci výstupního zvukového signálu audiosystém automaticky přepne do pohotovostního režimu.

Pro zapnutí nebo vypnutí pohotovostního režimu stiskněte **VOLUME + 6** a současně přidržíte **PLAY MODE 10**. Při každém stisknutí tlačítka bude po 2 sekundy blikat „STANDBY“ a na displeji se objeví „ON“ nebo „OFF“.

Poznámky

- Asi 2 minuty před přechodem do pohotovostního režimu začne obsah zobrazený na displeji blikat.
- Automatický přechod do pohotovostního režimu není k dispozici s funkcemi FM/AM.
- Když je nastaveno časované vypnutí, bude funkce automatického pohotovostního režimu zrušena.

Oznámení pro zákazníky: následující informace platí jen pro zařízení prodávané v zemích, které přijímají směrnice EU

Tento výrobek byl vyroben buď přímo nebo v zastoupení společností Sony Corporation, 1-7-1 Konan Minato-ku Tokyo, 108-0075 Japonsko. Žádosti týkající se technických požadavků na výrobky danými směrnicemi Evropské unie je třeba adresovat na zplnomocněného zástupce, kterým je Sony Belgium, bijkantoor van Sony Europe Limited, Da Vincilaan 7-D1, 1935 Zaventem, Belgie. Pro záležitosti servisu a záručních podmínek se obračejte na adresy uvedené v servisních a záručních dokumentech.

Pro zákazníky v Evropě a Oceánii

Nakládání s nepotřebnými bateriemi a elektrickým nebo elektronickým zařízením (platí v Evropské unii a dalších evropských státech využívajících systém odděleného sběru)

Tento symbol umístěný na výrobku, na baterii nebo na jejím obalu upozorňuje, že s výrobkem a baterií by se nemělo nakládat jako s běžným domácím odpadem.

Symbol nacházející se na určitých typech baterií může být použit v kombinaci s chemickou značkou. Značky pro rtuť (Hg) nebo olovo (Pb) se použijí, pokud baterie obsahuje více než 0,0005% rtuti nebo 0,004% olova.

Správným nakládáním s těmito nepotřebnými výrobky a bateriemi pomůžete zabránit možným negativním dopadům na životní prostředí a lidské zdraví, k nimž by mohlo docházet v případech nevhodného zacházení. Materiálová recyklace pomůže chránit přírodní zdroje. V případě, že výrobek z důvodů bezpečnosti, funkce nebo uchování dat vyžaduje trvalé spojení s vloženou baterií, je třeba, aby takovouto baterii vyjmul z přístroje pouze kvalifikovaný personál. K tomu, aby s baterií bylo správně naloženo, předejte výrobky, které jsou na konci své životnosti na místo, jenž je určené ke sběru elektrických a elektronických zařízení za účelem jejich recyklace. Pokud jde o ostatní baterie, prosím, nahleďte do té části návodu k obsluze, která popisuje bezpečné vyjmutí baterie z výrobku. Nepotřebnou baterii odevzdejte k recyklaci na příslušné sběrné místo. Pro podrobnější informace o recyklaci tohoto výrobku či baterií kontaktujte, prosím, místní obecní úřad, podnik zabezpečující místní odpadové hospodářství nebo prodejnu, kde jste výrobek nebo baterii zakoupili.

Tento přístroj je určen k používání pro následující účely:

- Přehrávání hudby z disků nebo kazet
- Poslech rádiových stanic
- Nahrávání na kazetu
- Poslech zvuku z připojeného libovolného zařízení

Základní funkce

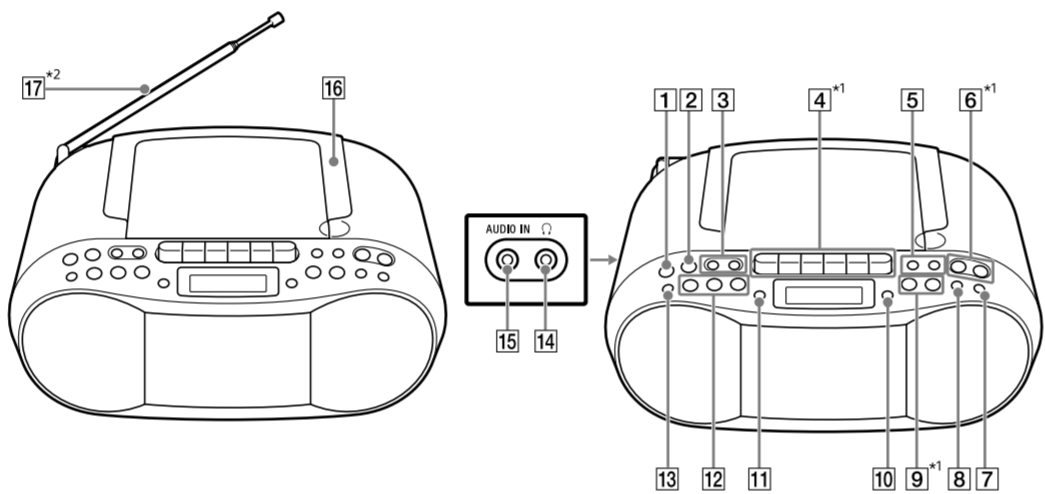

- *1 **CD PLAY/PAUSE 9**, **VOLUME + 6** a **4** mají dotykový bod.
- *2 Vytáhněte anténu FM **17** pouze při poslechu rádia FM (pro rádio AM je v audiosystému zabudována feritová tyčová anténa).

Před použitím audiosystému

Zapnutí nebo vypnutí napájení

Stiskněte **4** (napájení) **1**.

Nastavení hlasitosti

Stiskněte **VOLUME +** nebo **- 6**. Úroveň hlasitosti audiosystému lze nastavit v krocích od 0 do 31. Pokud chcete nastavovat hlasitost plynule, přidržte tlačítko stisknuté a na požadované úrovni je povolte.

Poslech na sluchátka

Připojte sluchátka do konektoru **14** (sluchátka) **14**. Při poslechu přes sluchátka nedávejte hlasitost na příliš vysokou úroveň, abyste si chránili sluch.

Zapnutí nebo vypnutí funkce zvýraznění hlubokých tónů

Stiskněte **MEGA BASS 7**. Když stisknete tlačítko, funkce se buď zapne (rozsvítí se „MEGA BASS“) nebo vypne („MEGA BASS“ zmizí). Tato funkce je ve výchozím nastavení zapnuta.

Přehrávání hudebního disku

- Stisknutím **1** (**1**) zapnete napájení audiosystému.
- Zasuňte špičku prstu do otvůrky škvíry pro otevření krytu přihrádky na CD.

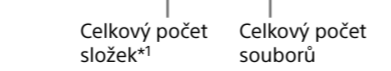
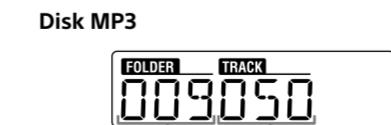
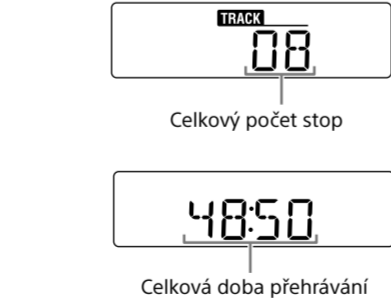

- Stisknutím **CD PLAY/PAUSE 9** (**9**) spustíte přehrávání.

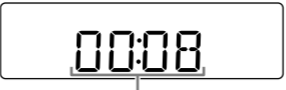

- *1 Pokud jsou soubory MP3 pouze v kořenovém adresáři, objeví se na displeji „001“.
- *2 Pokud je hrací doba delší než 100 minut, na displeji se zobrazí „-:-:-“.
- *3 Stisknutím **DISPLAY/ENTER 11** se obrazovka přehrávání mění a střídavě zobrazuje čas přehrávání nebo aktuální číslo stopy (nebo ukazuje číslo aktuální složky nebo souboru (MP3)).

Přepnutí na funkci CD z jiných funkcí

Stiskněte **CD PLAY/PAUSE 9** (**9**). Pokud byl nastaven disk, který byl předtím přehráván, začne přehrávání automaticky. Stisknutím **STOP 11** (**11**) ukončíte přehrávání, pokud je to nutné.

Další operace

Akce	Postup
Pozastavit přehrávání (pauza)	Stiskněte CD PLAY/PAUSE 9 (9). Pro návrat k přehrávání stiskněte tlačítko znovu.
Ukončit přehrávání	Stiskněte STOP 11 (11). Pokud stisknete CD PLAY/PAUSE 9 (9) po ukončení přehrávání, přehrávání začne od začátku stopy/ souboru, které jste přehrávali naposledy (obnovené přehrávání). Pokud chcete začít přehrávání od první skladby/ souboru na disku, stiskněte dvakrát STOP 11 (11) a pak stiskněte CD PLAY/PAUSE 9 (9).
Výběr složky na disku MP3	Stiskněte TUNE/13 (+ nebo - 3).
Výběr stopy/ souboru	Stiskněte 14 (nebo 15) nebo 16 (nebo 17) a požadované bodě tlačítko uvolněte. Při vyhledávání bodu při pauze spusťte přehrávání, když po nalezení požadovaného bodu stisknete CD PLAY/PAUSE 9 (9).

Během přehrávání přidržíte **14** (nebo **15**) a v požadovaném bodě tlačítko uvolněte. Při vyhledávání bodu při pauze spusťte přehrávání, když po nalezení požadovaného bodu stisknete **CD PLAY/PAUSE 9** (**9**).

Poznámka
Funkce obnovy přehrávání bude zrušena v následujících případech:
– Když otevřete kryt přihrádky na CD.
– Když vypnete napájení.

Příklad struktury složek a pořadí přehrávání
Pořadí přehrávání složek a souborů je následující. Pořadí přehrávání se však může lišit od původního pořadí na disku. Záleží na použitém způsobu nahrávání.

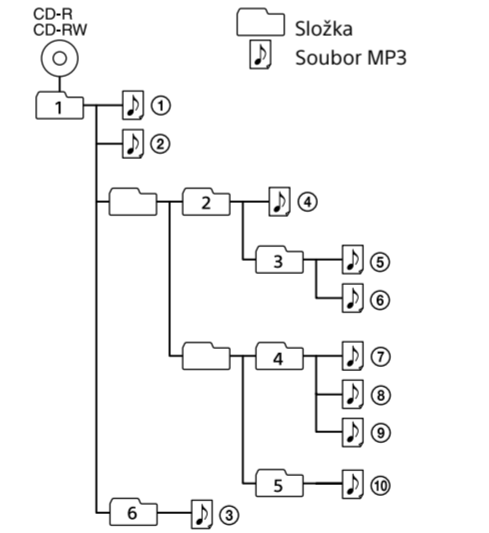

Poznámky k diskům MP3

- Když je vložen disk, audiosystém si přečte všechny soubory na daném disku. Po tuto dobu bliká „READ“.
- Pokud je na disku velké množství složek nebo souborů jiných než MP3, může trvat delší dobu, než začne přehrávání nebo než začne hrát další soubor MP3.
- Doporučujeme, abyste při vytváření disků MP3 vyloučili soubory jiného typu než MP3 nebo nepotřebné složky.
- Při přehrávání se přeskočí audio soubory jiné než MP3, i když budou tyto soubory ve složce.
- Tento audiosystém může přehrávat pouze soubory MP3, které mají rozšíření souboru „.mp3“.
- Když název souboru obsahuje správnou příponu souboru, pokud byl tento soubor vytvořen v jiném audio formátu, bude přístroj šumět nebo může dojít k poruše.
- Formát MP3 PRO není podporován.
- Tento přístroj nemůže přehrávat zvukové soubory na disku v následujících případech:
 - Když celkový počet zvukových souborů přesáhne 413.
 - Když celkový počet složek na jednom disku přesáhne 99 (včetně složky „ROOT“).
 - Když úroveň adresáře (hloubka vnoření) přesáhne 9 (včetně složky „ROOT“).

Poslech rozhlasu

- Stisknutím **1** (**1**) zapnete napájení audiosystému.
- Nastavte anténu pro optimální příjem.

FM



Natáhněte teleskopickou anténu **17** a upravte její délku a úhel pro optimální příjem.

AM

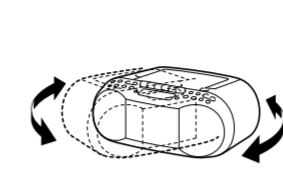

Pro optimální příjem pootočte celý audiosystém (v audiosystému je zabudována feritová tyčová anténa).

- Pro výběr pásma „FM“ nebo „AM“ stiskněte opakovaně **FM/AM 2**.

- Přidržte **TUNE/13** (+ nebo **- 3**), dokud se na displeji nezačnou měnit hodnoty frekvencí. Audiosystém automaticky prochází rozhlasové kmitočty a při nalezení stanice s čistým příjmem se zastaví. Pokud nemůžete naladit stanici automatickým režimem ladění, opakovaným stisknutím **TUNE/13** (+ nebo **- 3**) můžete měnit frekvenci po krocích. Při příjmu stereofonního FM vysílání se na displeji zobrazí „ST“.

Tipy

- Jednotkou frekvence nalaďených stanic je MHz pro pásmo FM a kHz pro pásmo AM.
- Pokud je příjem FM plný šumu, stiskněte opakovaně **PLAY MODE 10**, dokud se na displeji neobjeví „Mono“. Ztratíte stereo efekt, ale příjem se zlepší.

Zdokonalení rozhlasového příjmu

Používejte rádio na místech s dobrým příjmem radiového signálu, například u okna. Pro lepší příjem natočte anténu (FM) nebo změňte orientaci celého audiosystému (AM).

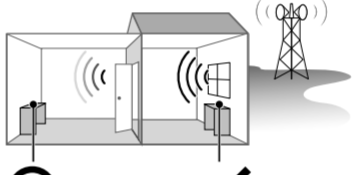

Oblasti se špatným příjmem: Daleko od oken apod.
Oblasti s dobrým příjmem: Blízko oken apod.

Pokud problém s příjmem přetrvává, zkuste změnit umístění. Vyhýbejte se následujícím místům:

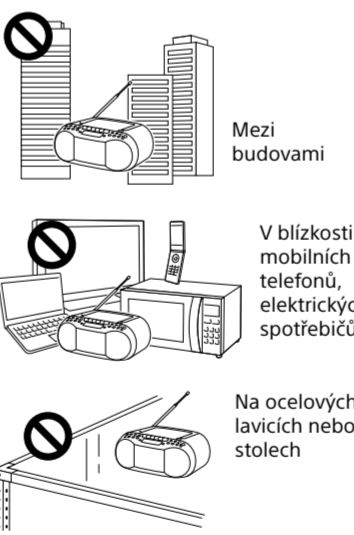

Ukládání rozhlasových stanic

Rozhlasové stanice lze uložit do paměti audiosystému. Přednastavit lze až 30 stanic, 20 pro pásmo FM a 10 pro pásmo AM.

- Stisknutím **1** (**1**) zapnete napájení audiosystému.
- Pro výběr pásma „FM“ nebo „AM“ stiskněte opakovaně **FM/AM 2**.
- Přidržte **FM/AM 2**, dokud na displeji nebude blikat „AUTO“.



- Stisknutím **DISPLAY/ENTER 11** uložíte stanici. Stanice budou uloženy do paměti od nižších po vyšší frekvence.

Pokud nelze stanici uložit automaticky

Stanici se slabým signálem je nutno uložit ručně.

- Opakovaným stisknutím **FM/AM 2** vyberte pásmo.
- Naladte požadovanou stanici.
- Přidržte **DISPLAY/ENTER 11**, dokud na displeji nezačne blikat „FM-xx“ nebo „AM-xx“. (Příklad: FM)



- Tiskněte **PRESET +** nebo **- 5**, dokud na displeji nezačne blikat číslo požadované uložené stanice.
- Stisknutím **DISPLAY/ENTER 11** uložíte stanici. Pokud byla na zvolené číslo předvolby již uložena jiná stanice, bude nahrazena stanici novou.
- Pokud chcete zrušit uložení stanice, stiskněte **STOP 11** (**11**).

Tip

Předvolby rozhlasových stanic zůstanou uloženy v paměti audiosystému i v následujících případech. –Sítový kabel je odpojen.
–Baterie jsou vyjmuty.

Poslech předvolených rozhlasových stanic

- Stisknutím **1** (**1**) zapnete napájení audiosystému.
- Pro výběr pásma „FM“ nebo „AM“ stiskněte opakovaně **FM/AM 2**.
- Stisknutím **PRESET +** nebo **- 5** vyberte uložené číslo požadované rozhlasové stanice.

Tip
Když opakovaně stisknete **DISPLAY/ENTER 11** při poslechu rádia, objevuje se střídavě ulozené číslo a frekvence. Zobrazení uložení čísla se automaticky vrátí k zobrazení frekvence po uplynutí 2 sekund.

Ukládání stanic na tlačítka FAVORITE RADIO STATIONS

Ke třem tlačítkům FAVORITE RADIO STATIONS (-SET) **12** můžete uložit až tři oblíbené stanice. Přidáíte jeden program FM nebo AM ke každému tlačítku.

- Pro výběr pásma „FM“ nebo „AM“ stiskněte opakovaně **FM/AM 2**.
- Naladte stanici, kterou chcete uložit.
- Stiskněte a přidržte tlačítko FAVORITE RADIO STATIONS (-SET) **12**, dokud neuslyšíte pípnutí. Naladěná stanice je uložena ke zvolenému tlačítku FAVORITE RADIO STATIONS (-SET) **12** a číslo tlačítka se rozsvítí na displeji.

(Příklad: Uložení FM 87,50 MHz k číslu **1**)

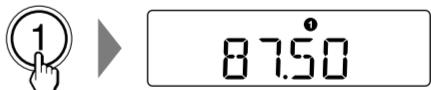

Změna uložené stanice

Opakujte krok 1 až 3. Stanice uložena na tlačítku bude nahrazena jinou.

Poslech uložených stanic prostřednictvím tlačítka FAVORITE RADIO STATIONS

Stiskněte požadované tlačítko FAVORITE RADIO STATIONS (-SET) **12**.

Poznámka

Abyste se uložena stanice nezměnila omylem, nedržte tlačítko stisknuté po delší dobu. Pokud byste to udělali, uložena stanice na tlačítku by se změnila na aktuálně nalaďenou stanici.

Přehrávání kazety

Před začátkem činnosti ověřte následující.
• Používejte pouze kazety typu I (normální). Kazety typu II (high position), typu III (ferrochrome) a typu IV (metal) nejsou podporovány.
• Pokud se kazeta nechce otáčet, přetvořte místo pomocí tužky, abyste nepoškodili kazetu nebo audiosystém.



- Stiskněte **14** (**14**), vložte kazetu do přihrádky na kazetu (**2**) a pak kryt přihrádky na kazetu zavřete.

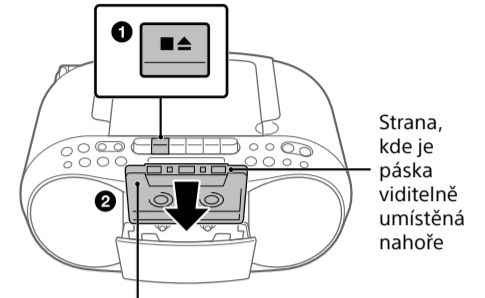

Strana, kde je páska viditelně umístěná nahoře

Strana přehrávání směřuje dopředu

- Stisknutím **14** (**14**) spustíte přehrávání.

Další operace

Akce	Postup
Ukončit přehrávání	Stiskněte 14 (14).
Pozastavit přehrávání (pauza)	Stiskněte 14 (14). Pro návrat k přehrávání stiskněte tlačítko znovu.
Přetáčení dopředu nebo dozadu	Stiskněte 14 (nebo 15) (14).
Vysunutí kazety	Stiskněte 14 (14).

Poznámky

- Při přehrávání kazety nevyplínejte napájení. Pokud byste to udělali, mohlo by to způsobit poruchu. Před vypnutím napájení vypněte přehrávání.
- Když je kazeta přetočena na začátek nebo na konec a **14** (nebo **15**) není uvolněno, začne na displeji blikat „STOP TAPE“. Nezapomeňte stisknout **14** (**14**), abyste uvolnili tlačítko. Po uplynutí 8 minut od rychlého přetáčení vpřed (**14**) nebo vzad (**15**) začne blikat „STOP TAPE“. Po uplynutí asi 10 minut se audiozařízení automaticky vypne.
- Když bliká „STOP TAPE“, vždy zkontrolujte tlačítko **14** (nebo **15**) a uvolněte je.
- Po přehrávání času nastaveného v časovaném vypnutí, začne blikat indikátor „SLEEP“, ale audiozařízení se nevyplne. Audiozařízení se vypne, až skončí přehrávání.

Nahrávání na kazetu

Před začátkem činnosti ověřte následující.
• Používejte pouze kazety typu I (normální). Kazety typu II (high position), typu III (ferrochrome) a typu IV (metal) nejsou podporovány.
• Zkontrolujte, zda nebyl odstraněn čtvereček ochrany proti nahrávce. Pokud byl čtvereček odstraněn, přelepte místo lepicí páskou.
• Nezapomeňte připojit síťový kabel, aby nedošlo k neočekávanému výpadku nahrávání.

- Stisknutím **1** (**1**) zapnete napájení audiosystému a pak si připravte zdroj, který chcete nahrávat.

Nahrávání stop CD-DA nebo souborů MP3 na disk

Vložte disk do přihrádky na CD. Nespouštějte přehrávání. Viz „Přehrávání hudebního disku“.

Nahrávání rozhlasového pořadu

Naladte požadovanou stanici. Viz „Poslech rozhlasu“.

Nahrávání zvuku z připojeného volitelného komponentu

Stiskněte **AUDIO IN 8**, připojte zvolený komponent, například televizor, přenosný digitální přehrávač atd. do konektoru **AUDIO IN 8** a spusťte přehrávání.

Nahrávání zvuku z připojeného volitelného komponentu

Stiskněte **AUDIO IN 8**, připojte zvolený komponent, například televizor, přenosný digitální přehrávač atd. do konektoru **AUDIO IN 8** a spusťte přehrávání.

Strana, kde je páska viditelně umístěná nahoře

Nahrávací strana směřuje dopředu

3 Stisknutím ⬛ **4** spusíte nahrávání (současně se automaticky stiskne tlačítko přehrávání ◀ **4**).

■ **Při nahrávání z disku**

Přehrávání začne automaticky a nahrávání všech stop/souborů na disku bude postupovat od první stopy/souboru. Když kazeta dojde na konec, nahrávání automaticky skončí.

■ **Při nahrávání rozhlasového pořadu nebo zvuku z připojeného volitelného komponentu**

Nahrávání pokračuje, dokud kazeta nedojeđe na konec.

Poznámka
Po uplynutí času nastaveného v časovaném vypnutí při nahrávání, začne blikat indikátor „SLEEP“, ale audiozařízení se nevypne. Audiozařízení se vypne, až skončí nahrávání.

Tipy

• Nastavení hlasitosti nebo důrazu zvuku neovlivní úroveň nahrávání.

• Pokud program AM dělá slyčivé zvuky po stisknutí ⬛ **4** v krouhu 3, stiskněte opakovaně **PLAY MODE** Ⓜ **10** pro výběr polyhy ISS (Interference Suppress Switch - přepínače potlačení interferencí), který může šum potlačit.

Další operace	
Akce	Postup
Ukončení nahrávání	Stiskněte ⬛ 4 .
Pozastavení nahrávání	Stiskněte ⏏ 4 . Pro návrat k nahrávání stiskněte tlačítko znovu.

Nahrávání od začátku dané stopy/souboru
Stisknutím ⏮ nebo ▶ **5** vyberte stopu/soubor na disku a pak stiskněte ⬛ **4**.
Přehrávání začne automaticky a nahrávání zvolené stopy/souboru a následujících stop/souborů bude probíhat, dokud kazeta nedojeđe na konec.

Nahrávání od místa po začátku aktuální stopy CD-DA nebo souboru MP3
Stisknutím **CD PLAY/PAUSE** ▶ **⏏** **9** pozastavte přehrávání v místě, od kterého chcete začít nahrávat, a pak stiskněte ⬛ **4**.

Nahrávání oblíbených stop CD-DA nebo souborů MP3 na disk
Vytvořte program (viz „Tvorba vlastního programu (programovatelné přehrávání)“), pak stisknutím ⬛ **4** začněte nahrávat.

Vymazání nahraných kazet
Pokud chcete vymazat kazetu, je třeba nahrát přes předchozí nahrávku ticho.

1 Stisknutím ⏏ **1** zapnete napájení audiosystému.

2 Vložte nahranou kazetu do příhrádky na kazetu.

3 Stiskněte ⬛ **4**.

Vymazávání začne a předchozí nahrávka je přepsána tichem.

Další operace

Výběr režimu přehrávání CD

<div> <div>Když je disk zastaven, můžete si vybrat režim přehrávání CD.</div> <div>Před výběrem režimu přehrávání CD ověřte následující. Pokud se budete snažit nastavit nebo změnit režim přehrávání při přehrávání, objeví se „PUSH STOP“:</div> <ul style="list-style-type: none">Pokud se přehrává disk, ukončete přehrávání stisknutím STOP ⬛ 9. Pokud jste přepnuli na funkci CD z jiné funkce stisknutím CD PLAY/PAUSE ▶ ⏏ 9, stiskněte jednou STOP ⬛ 9 a ukončete přehrávání. </div>

<div> <div>Tiskněte opakovaně PLAY MODE Ⓜ 10.</div> <div> <div>▶ 1</div> <div>▶ 2</div> <div>▶ 3</div> <div>▶ 4</div> <div>▶ 5</div> </div> </div>
<div> <div>Tiskněte opakovaně PLAY MODE Ⓜ 10.</div> <div> <div>↔ 1</div> <div>↔ 2</div> <div>↔ 3</div> <div>↔ 4</div> <div>↔ 5</div> </div> </div>
<div> <div>Opakované přehrání jediné skladby ↔ 1</div> <div> <div>↔ 2</div> <div>↔ 3</div> <div>↔ 4</div> <div>↔ 5</div> </div> </div>
<div> <div>Opakovat vše ↔</div> <div> <div>◀ 1</div> <div>◀ 2</div> <div>◀ 3</div> <div>◀ 4</div> <div>◀ 5</div> </div> </div>
<div> <div>Přehrávání vybrané složky ▢[*]</div> <div> <div>▶ 1</div> <div>▶ 2</div> <div>▶ 3</div> <div>▶ 4</div> <div>▶ 5</div> </div> </div>
<div> <div>Opakované přehrávání vybrané složky ◀ 1, ▶ 5[*]</div> <div> <div>▶ 1</div> <div>▶ 2</div> <div>▶ 3</div> <div>▶ 4</div> <div>▶ 5</div> </div> </div>
<div> <div>Náhodné přehrávání ⤷</div> <div> <div>⤷ 1</div> <div>⤷ 2</div> <div>⤷ 3</div> <div>⤷ 4</div> <div>⤷ 5</div> </div> </div>
<div> <div>Programovatelné přehrávání (PGM)</div> <div> <div>Ⓜ 10</div> <div>Ⓜ 10</div> <div>Ⓜ 10</div> <div>Ⓜ 10</div> </div> </div>
<div> <div>Opakované programovatelné přehrávání ↔ 1, ▶ 5, Ⓜ 10</div> <div> <div>↔ 1</div> <div>↔ 2</div> <div>↔ 3</div> <div>↔ 4</div> <div>↔ 5</div> </div> </div>

^{*} Tyto funkce jsou k dispozici pouze při přehrávání souborů MP3 na disku MP3.

Poznámka
Zvolený režim přehrávání CD je zrušen v následujících situacích.

- Síťový kabel je vypojen.
- Baterie jsou vyjmuty.
- Když otevřete kryt příhrádky na CD.
- Když vypnete napájení audiosystému.

Opakované přehrávání skladeb/souborů (opakované přehrávání)

V režimech normálního a programovatelného přehrávání můžete nastavit audiosystém tak, aby přehrával opakované skladby CD-DA z audio CD a soubory MP3 z disku CD-R/CD-RW.

1 Stisknutím ⏏ **1** zapněte napájení audiosystému a pak vložte disk do příhrádky na CD.
2 Postupujte následovně.

Opakovat	Postup
Jediná skladba/ soubor	<div> <div>1 Tiskněte opakovaně PLAY MODE Ⓜ 10, dokud se neobjeví ↔ 1.</div> <div>2 Pro výběr skladby/souboru, které chcete opakovat, stiskněte ⏮ nebo ▶ 5. Když chcete specifikovat složku, která obsahuje soubory MP3, stiskněte nejprve TUNE/▢ + nebo ⏮ Ⓜ 3 a pak stiskněte ⏮ nebo ▶ 5 pro výběr souboru.</div> <div>3 Stiskněte CD PLAY/PAUSE ▶ ⏏ 9.</div> </div>
Všechny skladby/soubory	<div> <div>1 Opakovaně tiskněte PLAY MODE Ⓜ 10, dokud se neobjeví ↔ 1.</div> <div>2 Stiskněte CD PLAY/PAUSE ▶ ⏏ 9.</div> </div>
Zvolená složka na disku MP3	<div> <div>1 Opakovaně tiskněte PLAY MODE Ⓜ 10, dokud se neobjeví ↔ 1 a ↔ 1.</div> <div>2 Vyberte složku stisknutím TUNE/▢ + nebo ⏮ Ⓜ 3.</div> <div>3 Stiskněte CD PLAY/PAUSE ▶ ⏏ 9.</div> </div>
Naprogramujte skladby/soubory	<div> <div>1 Naprogramujte skladby/ soubory (viz „Tvorba vlastního programu (programovatelné přehrávání)“).</div> <div>2 Tiskněte PLAY MODE Ⓜ 10, dokud se na displeji neobjeví „PGM“ a ↔ 1.</div> <div>3 Stiskněte CD PLAY/PAUSE ▶ ⏏ 9.</div> </div>

Ukončení opakovaného přehrávání
Stisknutím **STOP** ⬛ **9** zastavte přehrávání a pak opakovaně tiskněte **PLAY MODE** Ⓜ **10**, dokud z displeje nezmizí ↔ **1** (nebo ↔ **1**).

Přehrávání skladeb/souborů v náhodném pořadí (náhodné přehrávání)
Můžete nastavit audiosystém tak, aby přehrával skladby CD-DA z audio CD a soubory MP3 z disku CD-R/CD-RW v nahodilém pořadí.

1 Stisknutím ⏏ **1** zapněte napájení audiosystému a umístěte disk do příhrádky na CD.

2 Opakovaně tiskněte **PLAY MODE** Ⓜ **10**, dokud se na displeji neobjeví ⤷.

3 Stisknutím **CD PLAY/PAUSE** ▶ **⏏** **9** spusíte náhodné přehrávání.

Zrušení náhodného přehrávání
Stisknutím **STOP** ⬛ **9** ukončete přehrávání a pak opakovaně tiskněte **PLAY MODE** Ⓜ **10**, dokud z displeje nezmizí ⤷.

Tip
Při náhodném přehrávání nemůžete vybírat předchozí skladbu/soubor stisknutím ⏮ **5**.

Tvorba vlastního programu (programovatelné přehrávání)

U skladeb na disku lze uspořádat pořadí přehrávání až 25 skladeb/souborů.

1 Stisknutím ⏏ **1** zapněte napájení audiosystému a umístěte disk do příhrádky na CD.
2 Tiskněte opakovaně **PLAY MODE** Ⓜ **10**, dokud se na displeji neobjeví „PGM“.
3 Zapněte připojený komponent.
4 Zapněte připojený komponent.
5 Pro výběr skladby/souboru stiskněte ⏮ nebo ▶ **5**. Když chcete specifikovat složku, která obsahuje soubory MP3, stiskněte nejprve **TUNE**/▢ + nebo ⏮ Ⓜ **3** a pak stiskněte ⏮ nebo ▶ **5** pro výběr souboru.
6 Stiskněte **DISPLAY/ENTER** Ⓜ **11**. Skladba/soubor je naprogramován a objeví se číslo kroku programu. (Příklad: audio CD)

<div> <div>▶ 1</div> <div>▶ 2</div> <div>▶ 3</div> <div>▶ 4</div> <div>▶ 5</div> </div>	<div> <div>▶ 1</div> <div>▶ 2</div> <div>▶ 3</div> <div>▶ 4</div> <div>▶ 5</div> </div>	<div> <div>▶ 1</div> <div>▶ 2</div> <div>▶ 3</div> <div>▶ 4</div> <div>▶ 5</div> </div>	<div> <div>▶ 1</div> <div>▶ 2</div> <div>▶ 3</div> <div>▶ 4</div> <div>▶ 5</div> </div>	<div> <div>▶ 1</div> <div>▶ 2</div> <div>▶ 3</div> <div>▶ 4</div> <div>▶ 5</div> </div>	<div> <div>▶ 1</div> <div>▶ 2</div> <div>▶ 3</div> <div>▶ 4</div> <div>▶ 5</div> </div>	<div> <div>▶ 1</div> <div>▶ 2</div> <div>▶ 3</div> <div>▶ 4</div> <div>▶ 5</div> </div>	<div> <div>▶ 1</div> <div>▶ 2</div> <div>▶ 3</div> <div>▶ 4</div> <div>▶ 5</div> </div>	<div> <div>▶ 1</div> <div>▶ 2</div> <div>▶ 3</div> <div>▶ 4</div> <div>▶ 5</div> </div>	<div> <div>▶ 1</div> <div>▶ 2</div> <div>▶ 3</div> <div>▶ 4</div> <div>▶ 5</div> </div>	<div> <div>▶ 1</div> <div>▶ 2</div> <div>▶ 3</div> <div>▶ 4</div> <div>▶ 5</div> </div>	<div> <div>▶ 1</div> <div>▶ 2</div> <div>▶ 3</div> <div>▶ 4</div> <div>▶ 5</div> </div>	<div> <div>▶ 1</div> <div>▶ 2</div> <div>▶ 3</div> <div>▶ 4</div> <div>▶ 5</div> </div>	<div> <div>▶ 1</div> <div>▶ 2</div> <div>▶ 3</div> <div>▶ 4</div> <div>▶ 5</div> </div>	<div> <div>▶ 1</div> <div>▶ 2</div> <div>▶ 3</div> <div>▶ 4</div> <div>▶ 5</div> </div>	<div> <div>▶ 1</div> <div>▶ 2</div> <div>▶ 3</div> <div>▶ 4</div> <div>▶ 5</div> </div>	<div> <div>▶ 1</div> <div>▶ 2</div> <div>▶ 3</div> <div>▶ 4</div> <div>▶ 5</div> </div>	<div> <div>▶ 1</div> <div>▶ 2</div> <div>▶ 3</div> <div>▶ 4</div> <div>▶ 5</div> </div>	<div> <div>▶ 1</div> <div>▶ 2</div> <div>▶ 3</div> <div>▶ 4</div> <div>▶ 5</div> </div>	<div> <div>▶ 1</div> <div>▶ 2</div> <div>▶ 3</div> <div>▶ 4</div> <div>▶ 5</div> </div>	<div> <div>▶ 1</div> <div>▶ 2</div> <div>▶ 3</div> <div>▶ 4</div> <div>▶ 5</div> </div>	<div> <div>▶ 1</div> <div>▶ 2</div> <div>▶ 3</div> <div>▶ 4</div> <div>▶ 5</div> </div>	<div> <div>▶ 1</div> <div>▶ 2</div> <div>▶ 3</div> <div>▶ 4</div> <div>▶ 5</div> </div>	<div> <div>▶ 1</div> <div>▶ 2</div> <div>▶ 3</div> <div>▶ 4</div> <div>▶ 5</div> </div>	<div> <div>▶ 1</div> <div>▶ 2</div> <div>▶ 3</div> <div>▶ 4</div> <div>▶ 5</div> </div>	<div> <div>▶ 1</div> <div>▶ 2</div> <div>▶ 3</div> <div>▶ 4</div> <div>▶ 5</div> </div>	<div> <div>▶ 1</div> <div>▶ 2</div> <div>▶ 3</div> <div>▶ 4</div> <div>▶ 5</div> </div>	<div> <div>▶ 1</div> <div>▶ 2</div> <div>▶ 3</div> <div>▶ 4</div> <div>▶ 5</div> </div>	<div> <div>▶ 1</div> <div>▶ 2</div> <div>▶ 3</div> <div>▶ 4</div> <div>▶ 5</div> </div>	<div> <div>▶ 1</div> <div>▶ 2</div> <div>▶ 3</div> <div>▶ 4</div> <div>▶ 5</div> </div>	<div> <div>▶ 1</div> <div>▶ 2</div> <div>▶ 3</div> <div>▶ 4</div> <div>▶ 5</div> </div>	<div> <div>▶ 1</div> <div>▶ 2</div> <div>▶ 3</div> <div>▶ 4</div> <div>▶ 5</div> </div>	<div> <div>▶ 1</div> <div>▶ 2</div> <div>▶ 3</div> <div>▶ 4</div> <div>▶ 5</div> </div>	<div> <div>▶ 1</div> <div>▶ 2</div> <div>▶ 3</div> <div>▶ 4</div> <div>▶ 5</div> </div>	<div> <div>▶ 1</div> <div>▶ 2</div> <div>▶ 3</div> <div>▶ 4</div> <div>▶ 5</div> </div>	<div> <div>▶ 1</div> <div>▶ 2</div> <div>▶ 3</div> <div>▶ 4</div> <div>▶ 5</div> </div>	<div> <div>▶ 1</div> <div>▶ 2</div> <div>▶ 3</div> <div>▶ 4</div> <div>▶ 5</div> </div>	<div> <div>▶ 1</div> <div>▶ 2</div> <div>▶ 3</div> <div>▶ 4</div> <div>▶ 5</div> </div>	<div> <div>▶ 1</div> <div>▶ </div></div>
---	---	---	---	---	---	---	---	---	---	---	---	---	---	---	---	---	---	---	---	---	---	---	---	---	---	---	---	---	---	---	---	---	---	---	---	---	---	--