

BAZÉN STEEL FRAME POOL



UŽIVATELSKÝ MANUÁL

POZOR: Čtete všechny instrukce a bezpečnostní pokyny před montáží bazénu. Důkladné porozumění těchto pokynů vám pomůže zajistit bezpečnou a efektivní montáž.

Pro zkvalitnění užívání vašeho bazénu a zajištění bezpečnosti těch co jsou uvnitř nebo okolo bazénu, **VŽDY STRIKTNĚ DODRŽUJTE** následující bezpečnostní a údržbové instrukce:

- 1) Povinností vlastníka bazénu je zjistit a dodržovat všechny místní a státní zákony týkající se bezpečnosti nadzemních bazénů PŘED sestavením nebo používáním bazénu. Tyto zákony se týkají, ne však výlučně: palub, oplocení, zábran, krytů, bazénových žebříků, osvětlení a požadovaného bezpečnostního vybavení. Konzultujte to s místními úřady.
- 2) Během sestavování nepoužívejte písek. Pokud se vám bude zdát, že je za potřeby vyrovnávacích prostředků, pak vybrané místo není vhodné. **NEUPOSLECHNUTÍ TOHOTO VAROVÁNÍ MŮŽE ZPŮSOBIT VÁŽNÁ OSOBNÍ ZRANĚNÍ.**
- 3) Nenechávejte děti v bazénu bez dozoru. Vždy se ujistěte, že alespoň jedna dospělá zodpovědná osoba dohlíží na děti a na ty, kteří neumí plavat. Nikdy se nekoupejte v bazénu sami.
- 4) **NIKDY** nedovolte skákání do bazénu. Nikdy nevstupujte do bazénu z jakékoliv plošiny nebo zvýšeného povrchu. Hladina vody v bazénu je extrémně nízká a není vhodná pro tyto aktivity. Nedbání těchto instrukcí může přivodit vážná zranění nebo dokonce smrt.
- 5) Nedovolte dětem nebo dospělým aby hráli jakékoliv agresivní hry nebo sportovní aktivity v nebo v blízkosti bazénu. Nedbání těchto upozornění může vést k vážným zraněním pro ty uvnitř nebo v blízkosti bazénu.
- 6) Bezpečnostní vybavení bazénu vždy ponechávejte na lehkou dosažitelném místě v blízkosti bazénu. Jasně vyznačte nouzová telefonní čísla a bezpečnostní upozornění a pravidla (jako na příklad „Zákaz skákání“ a „Neplavte sami“). Nepovolte vstup do bazénu, pokud není oblast dostatečně osvětlena.
- 7) Filtrační pumpa slouží k odstranění nečistot a jiných malých částic z bazénové vody. Nicméně, k zachování zcela čisté vody bez řas a škodlivých bakterií je **VELMI DŮLEŽITÉ PRAVIDELNĚ POUŽÍVAT CHEMICKÉ PROSTŘEDKY.** Obráťte se na vašeho prodejce pro poučení o bezpečném a efektivním používání chlóru, šoku, algicidu a podobných chemikálií.
- 8) Abyste se vyhnuli podráždění očí či dokonce poranění koupajících se, nikdy nedávejte chemikálie do obsazeného bazénu. Nikdy do bazénu nepřidávejte žádné prostředky, pokud si nejste jistí jejich množstvím, které je nutné dát do vody nebo typem. Obráťte se na vašeho prodejce pro konkrétní instrukce týkající se použití chemikálií.
- 9) Je vysoce doporučeno pravidelně kontrolovat stav vody, aby byly pH a chlór v optimální koncentraci pro zajištění bezpečného a příjemného koupání po celou sezónu. Obráťte se na svého prodejce pro nalezení vhodné výbavy a pro získání instrukcí k použití.
- 10) Všechno vybavení, zahrnující plášť bazénu, hadice, kryty odtoku, čerpací těleso (pokud zahrnuto: kryty, karimatka pod bazén, schůdky, údržbářská souprava) a elektrické kabely by se měly pravidelně kontrolovat kvůli znakům koroze, chybějících nebo poškozených částí nebo jiných možných rizik.
- 11) Všechny filtrace jsou ve shodě s instalační normou NF C 15-100, která specifikuje, že všechny elektrické spotřebiče umístěné v dosahu 3,50 m od bazénu a s volným přístupem mají mít nízké napětí o 12V. Všechna elektrická zařízení o 220V musí být umístěna alespoň 3,50 m od okraje bazénu. Obráťte se na výrobce pro jakoukoliv změnu na filtračním systému.
- 12) Bezpečnost dětí na vás plně závisí! Děti do pěti let jsou vystaveny největšímu nebezpečí. Nehody se nestávají vždy jen ostatním! Buďte připraveni tomu čelit!
- 14) Vždy mějte:
 - Telefon v dosahu bazénu abyste nemuseli nechat děti bez dozoru;
 - Záchranný kruh a tyč v blízkosti bazénu.
- 15) Mimo to některá zařízení mohou přispět k bezpečnosti:
 - Bezpečnostní ohrazení se stále zavřenou brankou (například živý plot se nemůže nepovažovat za ohrazení);
 - Ruční nebo automatický bezpečnostní kryt, správně nainstalovaný a zabezpečený;
 - Elektronický detektor pohybu nebo pádu; Nicméně, nic z toho nenahradí pečlivý dozor.
- 17) Pokud se stane nehoda:
 - Ihned vyjměte dítě z bazénu;
 - Ihned zavolejte pomoc a následujte vám sdělené pokyny;
 - Vyměňte mokré oblečení za teplé deky.
- 18) Zapamatujte si a uchovejte v blízkosti bazénu pohotovostní čísla:
 - Hasiči : (150 pro Českou republiku);
 - Záchranná služba: (155 pro Českou republiku);
 - Jednotné evropské číslo tísňového volání: 112
- 19) Nikdy nepokládejte bazén na otevřené prostranství.



Montáž

1. Výběr vhodného místa

Je nezbytné vybrat vhodné místo **PŘED** napouštěním bazénu za účelem zajištění lehkého sestavení bez potíží. Vyberte místo které přesně splňuje následující požadavky:

- Ujistěte se, že plocha určena pro bazén je pevná, rovná (bez hrbolů nebo vyvýšenin) a zarovnaná tak, aby sklon jednotlivých bodů na ploše nepřekračoval 3°. **VAROVÁNÍ:** Bazény sestavené na nesprávném povrchu jsou náchylné k úniku vody, tvoření nepravidelností nebo zhroucení se, což může vést k zničení majetku nebo vážným zraněním pro ty v nebo v blízkosti bazénu! **NIKDY** nepokládejte písek nebo jiný vyrovnávací materiál pod bazén!

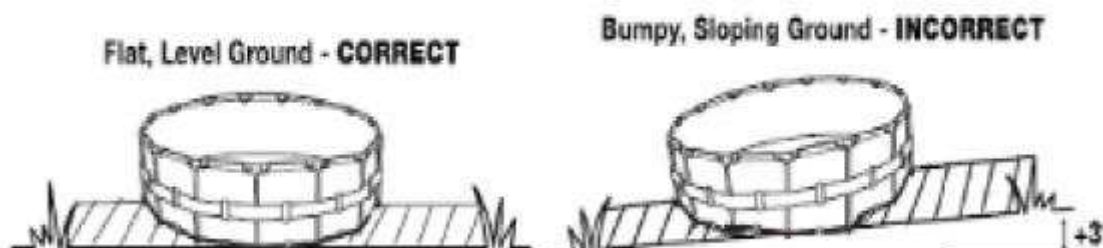

- B. Ujistěte se, že vámi zvolená plocha je zcela bez klacků, kamenů a jiných ostrých předmětů.
- C. Zvolte plochu, která není přímo pod elektrickým vedením nebo stromy. Navíc se ujistěte, že plocha neobsahuje žádné trubky, kabely apod. **POZOR:** Bazén musí být v dosahu 110 nebo 230-voltové zásuvky střídavého proudu s proudovým chráničem. Bazén má stát maximálně 10 stop od energetického zdroje ale ne dále než je délka filtrační šňůry pumpy. Za žádných okolností se nesmí používat prodlužovacích kabelů pro prodloužení spojení.
- D. Pokud je k vašemu bazénu zahrnuta podložka pod bazén, vysoce se doporučuje ji použít. Podložka ochrání podšívku bazénu před poškozením způsobeném růstem plevelů a ostrými předměty. **POZOR:** Plochu pro bazén vybírejte pečlivě, jelikož travní a jiná žádoucí vegetace pod bazénem zanikne. Kromě toho se snažte vyhnout pokládání podložky na plochy náchylné k růstu výbojným rostlinám a plevelům, které mohou růst přes podložku.
- E. Pokud je to možné, vyberte volnou plochu na vašem pozemku, která je vystavena přímému slunečnímu svitu, což vám pomůže ohřát bazén.

2. Montáž

Před samotnou montáží překontrolujte a seznámte se se všemi díly. Typ a počet dílů se může lišit v závislosti na druhu vašeho bazénu.

nr.	popis	průměr bazénu a počet		
		300 cm	360 cm	450 cm
1	horizontální nosník	8	10	12
2	PVC pin	10	12	14
3	T-spojka	8	10	12
4	vertikální nosník	8	10	12
5	krytka	8	10	12
6	plachta pod bazén	-	-	1
7	sítka	0	0	0
8	zátky vypouštěcího ventilu	0	0	0
9	krytka ventilu	1	1	1

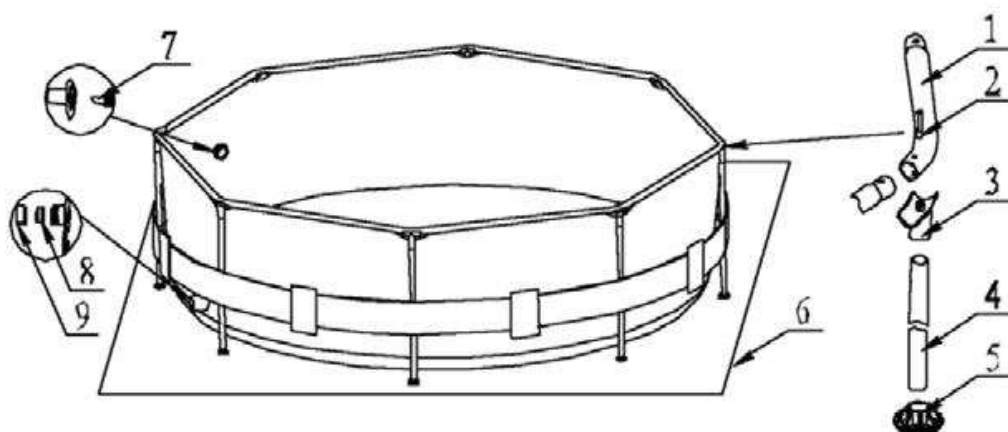

3. Sestavení bazénu a napuštění vodou

Po nalezení vyhovujícího místa pro bazén, pokračujte v sestavování bazénu podle následujících pokynů: **POZOR: Je zapotřebí 2 osob (dospělých), což zajistí rychlé složení bazénu do 30 minut.**

- Před samotnou montáží doporučujeme bazén kompletně rozmotat a vystavit jej na hodinu či více slunečním paprskům. Materiál bazénu se tak stane pružnějším a samotná montáž jednodušší.
- Pokud je váš bazén vybaven fólií pod bazén, opatrně ji rozviňte a umístěte na vytipované místo. Provéřte, zda na folii nejsou viditelné záhyby či jiné nerovnosti.
- Umístěte bazén na fólii (pokud zahrnuta) tak, aby vývody pro hadice směřovaly k místu, kde si přejete umístit filtrační pumpu. Je důležité nasměrovat bazén k zásuvce, kterou budete používat pro filtrační pumpu. Ujistěte se, že elektrický kabel pumpy bezpečně dosahuje elektrické zásuvky. Nakonec se ujistěte, že je otvor vypouštěcího ventilu umístěn tak, aby ani vypouštění bazénu na konci sezóny nebylo problém. **POZOR: BAZÉN NETAHEJTE PO ZEMI, MOHLO BYDOJÍT K JEHO ROZTRHNUTÍ NEBO JINÉMU POŠKOZENÍ.** Nezodpovídáme za škody způsobené špatným zacházením nebo neuposlechnutím pokynů.

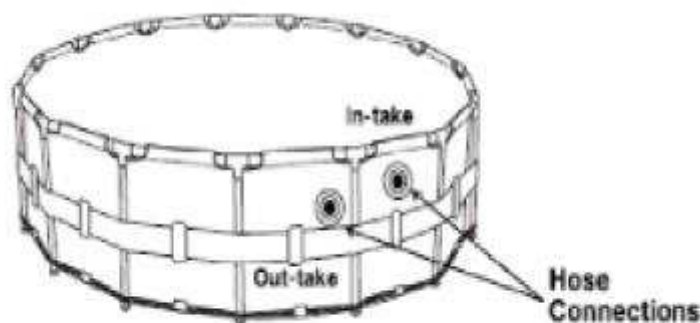

- D. Opatrně bazén rozložte, rozprostřete strany a podlahu bazénu aby byl co nejvíce vyrovnaný.
 POZNÁMKA: Pro jednodušší montáž je vhodné sestavovat bazén za teplého, slunečního dne. Pokud vám to čas dovolí, ponechte rozvinutý bazén na přímém slunci po dobu 1 a více hodin, zajistí se tak větší flexibilita materiálu během montáže.
- E. Do ok v horní části stěny bazénu vložte horizontální nosníky, vycentrujte jejich polohu a vzájemně je spojte. Každý spoj zajistěte pomocí PVC pinu.
- F. Spojení posledního nosníku může být obtížné, doporučujeme zvednout kruh z nosníků několik cm nad zem a takto kruh z horizontálních nosníků uzavřít.
- G. Po sestavení horního kruhu z horizontálních nosníků je čas připojit nosníky vertikální – podpůrné nohy. Protáhněte každou opěrnou nohu za opěrným pásem umístěným podél spodní části stěny bazénu a její horní část zacvakněte do T-spojky v kruhu z horizontálních nosníků. Správné vložení podpůrné nohy v T-spojce je doprovázeno cvaknutím pinu. Po připojení všech vertikálních nosníků (podpůrných noh) překontrolujeme, zda jsou všechny umístěny ZA OPĚRNÝM PÁSEM podél spodní části bazénu.
- H. Na spodní stranu každé podpůrné nohy umístíme krytku.
- I. Prověříme správné usazení všech spojů jemným zatřesením konstrukci bazénu, každou z podpůrných noh zatlačíme vzhůru proti kruhu horizontálních nosníků.
- J. Uzavřete a zajistěte všechny tři otvory (vypouštěcí ventil a otvory pro připojení filtrační jednotky) přiloženými zátkami. Nejdříve se ujistěte, že je vnější vypustná zátka správně umístěna ve vnějším vypouštěcím ventilu a lehce zašroubovaná, pak umístěte vnitřní zátku a lehce je zatlačte proti stěně bazénu dokud se otvor neuzavře. POZNÁMKA: Nezapomeňte uložit vypouštěcí adaptér na bezpečné místo, s jeho pomocí budete bazén vypouštět na konci sezóny.
- K. Do bazénu začněte napouštět vodu. Při výšce hladiny cca 2,5 cm napouštění zastavte, a vyrovnejte všechny záhyby na dně bazénu (vstupte do bazénu) jejich vytlačáním směrem ven např. nohou.
- L. Po vyrovnání všech záhybů, pokračujte v napouštění bazénu. DŮLEŽITÉ: Pokud po chvilce napouštění zjistíte, že se voda rozprostírá nerovnoměrně, bazén se nepřiměřeně naklání na jednu stranu nebo pokud se vám bazén bude zdát oválný nebo ve tvaru vejce, IHNEDE PŘESTAŇTE S NAPOUŠTĚNÍM, znamená to, že místo není dostatečně rovné nebo že dno bazénu nebylo dostatečně dobře vyrovnáno. Vypusťte bazén a vyberte nové místo k rozložení. NIKDY se nepokoušejte fyzicky pohnout s bazénem, když je uvnitř voda, hrozí zranění.

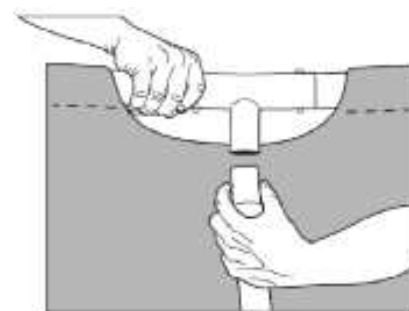
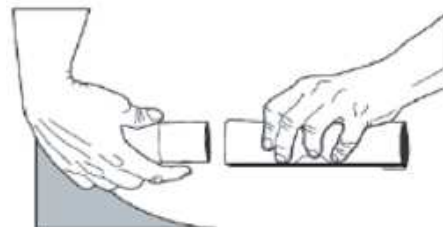

Důležité poznámky:

Pokud při napouštění bazénu zaznamenáte efekt „vlhnutí stěn“, neznamená to, že je bazén poškozen. Takový efekt je pro tento typ bazénů naprosto normální a sám zmizí většinou do 72 hodin po napuštění.

Hladina vody ve vašem bazénu se může samovolně zvednout deštěm. Je důležité co možná nejdříve snížit hladinu vody zpět do normálního stavu a nepřetěžovat tak konstrukci a plášť bazénu.

Sezónní údržba

Vaše bazénová sada (pokud je součástí balení) obsahuje vysoce efektivní filtrační pumpu, která pomůže odstranění špíny a malých částíček. Nicméně, tento zásah filtrační pumpy představuje pouze jednu část z celkové údržby vody a bazénu. Pro uchování čisté a nezávadné vody po celou sezónu se řiďte následujícími pokyny:

A. Správné a pravidelné používání základních chemikálií pro bazénovou údržbu je nutné k udržení správné hladiny pH vody v bazénu. Navíc, používání chemikálií napomůže zamezit růstu škodlivých bakterií nebo řas v bazénu a napomůže filtrační pumpě v udržování čisté vody. Chemikálie vhodné pro údržbu mohou být následující:

- 1) tabulkový, granulový nebo tekutý chlór: dezinfikuje vodu v bazénu a zamezí vzniku řas.
- 2) chemikálie k úpravě PH: upravují hladinu PH a vytváří vodu více či méně kyselou.
- 3) algicidy: slouží k odstranění řas.
- 4) “Šok”: eliminuje určité organické a další částičky, které ovlivňují průzračnost vody.

Pro více informací o bazénové chemii se obraťte na svého místního prodejce. Oznamte mu množství vody, popřípadě doneste vzorek vody.

B. Chlór nesmí přijít do přímého kontaktu s pláštěm bazénu, dokud se zcela nerozpustil. To znamená, že se granulový nebo tabulkový chlór nejdříve nechá rozpustit v kyblíku s vodou, stejně tak tekutý chlór se pomalu a rovnoměrně vlije do bazénu z různých míst okolo obvodu bazénu.

NEBEZPEČÍ: NIKDY nepřidávejte vodu do chemikálií. Místo toho vždy přidávejte chemikálie do vody. Také nikdy nemixujte samostatné chemikálie dohromady, místo toho přidávejte chemikálie do bazénu odděleně a nechte je cirkulovat v bazénu před přidáním dalších podpůrných typů chemikálií.

C. Doporučujeme zakoupit si testovací výbavu a pravidelně kontrolovat vodu v bazénu pro ujištění, že jsou PH a chlór v optimálních hodnotách.

Váš místní prodejce vám může poskytnout informace týkající se zakoupení a používání nejvhodnější testovací výbavy. **POZNÁMKA:** přílišné množství chlóru nebo nízká (kyselá) hladina pH může poškodit plášť bazénu, proveďte proto ihned po zjištění opravné zásahy.

D. Odstraňování větších nežádoucích částí z bazénu a uchovávání vnitřku bazénu v čistotě ulehčuje Prompt Set Pool -údržbová výbava, která zahrnuje sběrač listů a vysavač napájen zahradní hadicí. Takováto údržbová výbava bývá zahrnuta jako bonus ve větších bazénových sadách, nebo může být zakoupena samostatně jako příslušenství.

E. Doporučujeme kontrolovat stav filtrační pumpy nejméně jednou za čtrnáct dní (nebo častěji při častějším používání). Pokud již není filtrační vložkabilá, pokuste se ji očistit silným proudem vody ze zahradní hadice. Pokud se vložka takto očistit nedá, musíte ji vyměnit. Zanedbání čištění nebo vyměnění vložky ovlivní efektivnost filtrační pumpy a může snížit její životnost.

F. Dvě velmi jednoduchá pravidla, jak předejít ušpinění vody v bazénu:

- 1) Upozorněte rodinu a přátele aby se vždy před vstupem do bazénu osprchovali nebo smyli jakoukoliv špínu nebo opalovací krém z rukou, chodidel a těla.
- 2) Pokud vaše sada zahrnuje kryt bazénu, snažte se jej přikrývat kdykoli se nepoužívá. Toto pomůže zamezit vstupu nechtěných částíček špíny do bazénu.

Konec sezóny

- A.** Ujistěte se, že elektrický zdroj filtrační pumpy je odpojen.
- B.** Ujistěte se, že zátka odvodu je pevně vložena uvnitř bazénu.
- C.** Spojte zahradní hadici k hadicovému adaptéru, a umístěte druhý konec hadice do oblasti, kde může voda bezpečně odtékat, jako například kanál nebo strouha. Jelikož voda má svou vlastní úroveň hladiny, konec hadice musí být v nižší poloze než je bazén, k zajištění kompletního odtoku vody.
- D.** Vložte přiložené zátky do vstupního a výstupního otvoru pro filtrační pumpu na vnitřní straně bazénu a poté odpojte hadici filtrační pumpy.
- E.** Připojte adaptér hadice k odvodnímu otvoru otáčením adaptéru po směru hodinových ručiček.
- F.** Otevřete odtokovou zátku uvnitř bazénu a voda ihned začne odtékat.
VAROVÁNÍ: Nedovolte dětem stát v odtokové oblasti a směřovat k odtokovému otvoru během vypouštění. Proud vody může dítě smést.
- G.** Po dokončení odpojte hadici a adaptér
- H.** Nahrad'te odtokovou zátku uvnitř bazénu.
- I.** Ujistěte se, že pláš' bazénu je zcela suchý před uskladněním na delší dobu. Ponechání bazénu na slunci na pár hodin urychlí sušící proces a ulehčí skládání bazénu. (Nikdy se nepokoušejte složit nebo uskladnit bazén, který není zcela vysušen, mohlo by to vést k rozmnožení plesní.)
- J.** Správné uskladnění mimo sezónu je velmi důležité pro ochranu vašeho bazénu. Po vysušení bazén opatrně složte a zabalte do podložky (pokud k dispozici) nebo jiného ochranného nepromokavého materiálu. Bazén a všechno příslušenství jako je pumpa, kryt, podložka, schůdky, hadice, svorka a hardware by mělo být skladováno společně uvnitř, na přiměřeně teplém, suchém a nepromokavém místě.